



A

**PREFEITURA MUNICIPAL DE CATALÃO – GOIÁS
COMISSÃO DE LICITAÇÕES**

**PREGÃO ELETRÔNICO Nº 017/2022 – TIPO MENOR PREÇO POR ITEM
PROCESSO N.: 2022010801**

ABERTURA DA SESSÃO: ÀS 08H00MIN DO DIA 21 DE JULHO DE 2022

OBJETO: *O presente Termo tem por objeto a Aquisição de Eletrodomésticos, Aparelhos para Ventilação e Ar Condicionado, Fluxômetro, Mobiliário em geral e Hospitalar, Equipamentos Médicos e Odontológicos, dentre outros, conforme especificações e quantidades estimadas constantes do subtópico 2.1 e nas condições estabelecidas neste Instrumento.*

PROPOSTA COMERCIAL

Prezados (a) senhores (a);

Proposta que faz a empresa **BHDental Comercial Eireli - EPP** inscrita no CNPJ nº 29.312.896/0001-26 e Insc. Est. nº 003098903.00-59, domiciliada na Rua Antônio gravata, nº 80, andar 1, sala A, Bairro cinquentenário, CEP 30.570-040, Belo Horizonte/MG, com o telefone (31) 3567-7988, e-mail bhdental.licitacao@gmail.com para o fornecimento dos itens abaixo relacionados:

Item	Descritivo, Modelo, Marca, Fabric., Proced. e RMS	Und.	Qte.	Valor Unit.	Valor Total
21	<p>Cadeira odontológica composta: Cadeira odontológica: Estrutura construída em aço maciço, com tratamento anticorrosivo e revestida em poliestireno alto impacto. Base com debrum antiderrapante que dispensa fixação no piso. Caixa de ligação integrada. Apresenta o botão on/off localizado na lateral da base da cadeira. Altura mínima de 45cm e altura máxima de 90cm do assento ao chão. Braços de apoio fixos com estrutura interna de metal. Pedal de comandos com três programações de trabalho com volta automática à posição zero. Sistema de elevação eletromecânico acionado por motorreductores de baixa tensão com 24 volts. Sistema eletrônico integrado e de baixa voltagem: 24 volts. Tensão de alimentação 90 a 240 Vac ~ 50/60hz. Encosto de cabeça anatômico, removível, bi articulável e com regulagem de altura, com movimentos anterior, posterior e longitudinal e sistema de trava por alavanca. Ambidestro Equipo odontológico: Composto 01 seringa tríplex com bico giratório, removível e autoclavável, 02 terminais com spray para alta rotação e 01</p>	Unid.	01	<p>RS 23.784,00 (vinte e três mil setecentos e oitenta e quatro reais)</p>	<p>RS 23.784,00 (vinte e três mil setecentos e oitenta e quatro reais)</p>

BHDENTAL COMERCIAL EIRELI - EPP

CNPJ: 29.312.896/0001-26 - INSC. EST.: 003098903.00-59

Avenida dos Bandeirantes Nº 710, Loja 05, Bairro Comiteco, Belo Horizonte, Minas Gerais, CEP: 30.315-382

Telefone (31) 3245-6768 - Email: bhdental.licitacao@gmail.com



BH Dental

VALORIZANDO A SAÚDE BUCAL

terminal sem spray para micromotor pneumático.
Braços articuláveis e com travamento pneumático, acionado por botão localizado sob o corpo do equipo na lateral.
Pedal progressivo para o acionamento das peças de mão nos terminais do equipo possibilitando o controle da velocidade e com acionamento em qualquer ponto do pedal.
Suporte das pontas com acionamento pneumático individual.
Tampo de inox removível.
Tratamento anticorrosivo.
Puxador bilateral;
Painel de comandos com acionamento das funções cadeira fixado na lateral do equipo.
Unidade Auxiliar Odontológica:
Unidade de água com sensor de proximidade cuba profunda, removível e com ralo para retenção de sólidos.
Filtro de detritos localizado na base do consultório.
Sistema de regulação da vazão da água
01 suctor de saliva a ar (sistema venturi).
Unidade de água e cuba rebatível em 90° sistema porta copos.
Reservatórios translúcidos de 1.000ml para água das peças de mão e seringa triplice.
Refletor odontológico:
Iluminação – led.
Durabilidade da fonte de luz (led), até 50.000 horas.
Sensor de proximidade.
O refletor com um sistema eletrônico digital interno.
Fonte de luz fria.
Não gerar calor no campo operatório.
Foco de luz retangular aumento do tamanho do foco de iluminação da cavidade bucal.
Cabeçote em material resistente, com giro de 620°.
Puxadores bilaterais em forma de alça.
Removíveis e autoclaváveis.
Protetor frontal removível.
Garantia de 2 anos.

“Produto Fabricado Conforme RDC N° 27 de 21 de Junho de 2011 (ANVISA), portaria n° 350 de 06 de Setembro de 2010 (INMETRO), ABNT NBR ISO 6875 e 9680 (ABNT), ABNT NBR IEC 60601-1-2:2006 e Resolução RDC 16 de 28/03/2013 (ANVISA), Regulamento Técnico de Boas Práticas de Fabricação de Produtos Médicos, Sistema de Gestão ISO 9.001/2015 e ISO 13.485/2016 e Diretiva 93/42 / CEE, com a redação que lhe foi dada pela Diretiva 2007/47 / CEE e 98/79 / CE (Através do certificado CE emitido pela MDI EUROPA)”.

MODELO: CONJUNTO ODONTOLÓGICO MAGNUS PRIME FLEX (Ambidestro) + Acessórios e opcionais inclusos para atendimento na integra da especificação do edital, conforme segue:
1. Tubulação totalmente embutida (Cadeira)
2. Encosto de cabeça biarticulado (Cadeira)

BHDENTAL COMERCIAL EIRELI - EPP

CNPJ: 29.312.896/0001-26 - INSC. EST.: 003098903.00-59

Avenida dos Bandeirantes N° 710, Loja 05, Bairro Comiteco, Belo Horizonte, Minas Gerais, CEP: 30.315-382

Telefone (31) 3245-6768 - Email: bhdental.licitacao@gmail.com



BH Dental

VALORIZANDO A SAÚDE BUCAL

	<p>3. Braço flex com travamento pneumático (Equipo) 4. Terminal extra para alta rotação (Equipo) 5. Teclado de membrana Pad Led acoplado (Equipo) 6. Porta copo (Unidade Auxiliar) 7. Reservatório de água de 1.000 ml (1L) (Unid. Auxiliar) 8. Rebatimento com giro de até 180° (Unidade Auxiliar) 9. Acionador temporizado para água por sensor de presença (Unidade Auxiliar) COR DO ESTOFAMENTO: A COMBINAR MARCA: DENTEMED FABRICANTE: DENTEMED EQUIP. ODONT. PROCEDÊNCIA NACIONAL REGISTRO ANVISA: 80349600007 CERTIFICADO DO PRODUTO C/ SELO DO INMETRO CERTIFICADO DO PRODUTO C/ SELO "CE"</p>				
22	<p>FOTOPOLIMERIZADOR – Descrição mínima: wireless (sem fio); Luz azul gerada por LED de alta potência (1.500 mW/cm²); Bateria removível; Display digital; Radiômetro externo acoplado para a verificação da intensidade da potência de luz; Timer (5, 10, 15, 20, 25, 30, 35 e 40 segundos), com bip sonoro indicativo a cada 5 segundos e no final da operação; Tempo máximo de uso contínuo: 300 segundos; Comandos de programação na própria caneta; Corpo confeccionado em ABS injetado; Intensidade de luz constante, independentemente do nível de carga da bateria; Tempo de uso contínuo com carga total – 120 minutos; Silencioso; Bivolt automático 90/240V; Ponteira de fotopolimerização confeccionada em fibra ótica, autoclavável a 134°C e com giro de 360°; Sistema stand by; Desliga automaticamente após 2 minutos sem utilização; Rampa, contínuo e pulsado; Comprimento sem a ponteira: 20cm; Alimentação: Bivolt automático 90 – 240V; Freqüência: 50/60 Hz; Comprimento de onda: 420 à 480nm; Emissor de luz: Led (light emitting diode); Bateria: 3,7V – 1.400 MA; Potência de luz: 1.500 mW/cm²; GARANTIA DE 2 ANOS.</p> <p>MODELO: PRIME LED MARCA: DENTEMED FABRICANTE: DENTEMED PROCEDÊNCIA NACIONAL REGISTRO DA ANVISA: 80349609004</p>	Unid.	01	RS 684,00 (seiscentos e oitenta e quatro reais)	RS 684,00 (seiscentos e oitenta e quatro reais)
24	KIT PEÇA DE MÃO (ALTA ROTAÇÃO SACA BROCA,	Unid.	02	RS 2.354,00	RS 4.708,00

BHDENTAL COMERCIAL EIRELI - EPP

CNPJ: 29.312.896/0001-26 - INSC. EST.: 003098903.00-59

Avenida dos Bandeirantes N° 710, Loja 05, Bairro Comiteco, Belo Horizonte, Minas Gerais, CEP: 30.315-382

Telefone (31) 3245-6768 - Email: bhdental.licitacao@gmail.com



BH Dental

VALORIZANDO A SAÚDE BUCAL

<p>MICROMOTOR, CONTRA ÂNGULO, PEÇA RETA):</p> <p>ALTA ROTAÇÃO SACA BROCA – Especificações mínimas: Corpo Caneta ARO: fabricado em latão com tratamento cromado acetinado; Autoclavável até 135°C por mais de 1000 ciclos; Resistente; Encaixe Tipo BORDEN; Terminal padrão 2 furos; Spray Triplo; Rotação: 420.000 rpm; Rotores precisamente balanceados; Pressão de Ar de Trabalho: entre 32 e 35 libras (psi). Baixo Ruído de Trabalho; Sistema de Fixação das Brocas; Resistente a uma tração superior a 22 N; Alto Torque; Formato Ergonômico - Fina, com ranhuras antiderrapantes; Rosca da conexão com tratamento eletroquímico;</p> <p>MICROMOTOR: Corpo Micromotor Fabricado em alumínio com tratamento Cromado Acetinado; Autoclavável até 135°C por mais de 1000 ciclos; Ranhuras antiderrapantes e indicação de sentido no anel de regulagem de rotação; Resistente; Baixo peso; Encaixe tipo borden; Terminal padrão 2 furos; Spray Externo Simples; Níple de encaixe para mangueira para sistema de refrigeração externo – padrão; Rotação: De 5.000 rpm a 20.000 rpm; Possua regulagem de rotação / inversão no corpo do Micro Motor; Não apresenta vibração; Pressão de Ar de Trabalho: 40 libras (psi); Peso líquido aproximado de 75 gramas; Acoplamento: Através do sistema INTRA; Baixo Ruído de Trabalho; Alto Torque; Rosca da conexão com tratamento eletroquímico.</p> <p>CONTRA ÂNGULO: Fabricado em Alumínio anodizado; Autoclavável até 135°C por mais de 1000 ciclos; Resistente; Acoplamento no Sistema INTRA giratório; Região do travamento com anel em aço INÓX; Spray Externo: Composto por trava com cano condutor e mangueira de silicone externa que permite a condução da água do micromotor até a extremidade da ponta ativa; Rotação: Máxima de 20.000 rpm; Transmissão 1:1; Baixo Ruído de Trabalho; Sistema de lâmina para Fixação das Brocas;</p>		<p>(dois mil trezentos e cinquenta e quatro reais)</p>	<p>(quatro mil setecentos e oito reais)</p>
--	--	--	---

BHDENTAL COMERCIAL EIRELI - EPP

CNPJ: 29.312.896/0001-26 - INSC. EST.: 003098903.00-59

Avenida dos Bandeirantes Nº 710, Loja 05, Bairro Comiteco, Belo Horizonte, Minas Gerais, CEP: 30.315-382

Telefone (31) 3245-6768 - Email: bhdental.licitacao@gmail.com



BH Dental

VALORIZANDO A SAÚDE BUCAL

	<p>Brocas fixadas por meio da Lâmina Trava na cabeça do contra ângulo; Resistente a uma tração superior a 45 N; Formato Ergonômico compacta, com ranhuras antiderrapantes; Cabeça pequena e o ângulo da peça de mão dentro dos mais rigorosos padrões internacionais; Adaptador para broca Alta Rotação; PEÇA RETA: Fabricado em alumínio com tratamento Cromado Acetinado; Autoclavável até 135°C por mais de 1000 ciclos; Acoplamento no Sistema INTRA giratório; Spray Externo: Composto por trava com cano condutor e mangueira de silicone externa que: permite a condução da água do micromotor até a extremidade da ponta ativa; Rotação: Máxima de 20.000 rpm Transmissão 1:1; Baixo Ruído de Trabalho; Sistema de Fixação das Brocas: Brocas fixadas pelo anel de regulação no corpo da peça reta; Resistente a uma tração superior a 45 N Utiliza Brocas Standard, Haste Tipo 2; Formato Ergonômico: Compacta, com ranhuras antiderrapantes.</p> <p>GARANTIA DE 2 ANOS.</p> <p>“Produto Fabricado Conforme Portaria Inmetro n.º 54 de 01/02/2016, Instruções normativas da ANVISA, n. 04 de 24/09/2015 e n.22 de 20.10.2017, ISO 14457:2017 – “Dentistry - Handpieces and Motors”, ISO 3964:2016 – “Dental handpieces - Coupling Dimensions”, ISO 9168:2005 – “Dental handpieces - Hose connectors”, Resolução RDC 39/2013 (ANVISA) - Regulamento Técnico de Boas Práticas de Fabricação de Produtos Médicos, Sistema de Gestão ISO 9.001/2015 e ISO 13.485/2016”.</p> <p>MODELO: KIT ACADEMICO PRIME PB CONTENDO: 01(UMA) CANETA DE ALTA ROTAÇÃO PRIME CX207-W-2 01(UM) MICRO MOTOR PRIME CX235-3F 01(UM) CONTRA ÂNGULO PRIME CX235-1F 01(UMA) PEÇA RETA PRIME CX235-2A 01(UM) ÓLEO LUBRIFICANTE 01(UM) BOLSA PARA O KIT MARCA DENTEMED FABRICANTE DENTEMED PROCEDENCIA NACIONAL REGISTRO ANVISA: 80349600009, 80349609007, 80349609006, 80349609005</p>				
27	<p>JATO DE BICABORNATO E ULTRASSOM – Especificações mínimas: aparelho conjugado de ultrassom</p>	Unid.	01	R\$ 2.841,00 (dois mil oitocentos e	R\$ 2.841,00 (dois mil oitocentos e quarenta e um reais)

BHDENTAL COMERCIAL EIRELI - EPP

CNPJ: 29.312.896/0001-26 - INSC. EST.: 003098903.00-59

Avenida dos Bandeirantes Nº 710, Loja 05, Bairro Comiteco, Belo Horizonte, Minas Gerais, CEP: 30.315-382

Telefone (31) 3245-6768 - Email: bhdental.licitacao@gmail.com



VALORIZANDO A SAÚDE BUCAL

	<p>piezoelétrico para preparo e limpeza biomecânica do canal radicular, profilaxia do cálculo e jato de bicarbonato de sódio para remoção do biofilme não mineralizado; Painel de comando digital com led indicativo de funcionamento, comandos através de seletores digitais e reguladores; Tecla seletora de funções programáveis para Perio, Endo e Scalling; Regulador da variação ultrassônica, em dez estágios permite mais ou menos potência; Regulador do fluxo de água da bomba peristáltica com ajuste fino possibilitando também o trabalho a seco na condensação de amálgama cimentação de onlays/inlays e tecla reguladora fina do fluxo de ar do jato de bicarbonato; Bomba peristáltica com micromotor elétrico; Tanque de reservatório do líquido irrigante com capacidade de 1L acoplado e removível, Confeccionado em policarbonato transparente, com led; Peça de mão do ultrassom com transdutor piezoelétrico com quatro pastilhas de cerâmicas, gerando vibrações ultrassônicas de 30 kHz; Duas capas protetoras do transdutor e esterilizáveis em autoclave até 135°C; Acompanha três pontas com rosca externa para remoção do cálculo e duas chaves para fixação dos insertos, com prolongador de proteção; Peça de mão do jato de bicarbonato removível e esterilizável em autoclave; Ponteira com difusor concêntrico que efetua a mistura de ar, água e bicarbonato, a uma pequena distancia da ponta, evitando entupimento da mesma; Reservatório de bicarbonato de sódio confeccionado em policarbonato; Pedal único de acionamento para o ultrassom e jato de bicarbonato de sódio; Potência 60VA; Tensão de alimentação 127/220V – 60Hz. Deverá vir acompanhado de pontas</p> <p>MODELO: PRIME PUMP MARCA: DENTEMED FABRICANTE: DENTEMED EQUIP. ODONT. PROCEDENCIA NACIONAL REGISTRO DA ANVISA: 80349600008</p>		<p>quarenta e um reais)</p>	
<p>28</p>	<p>AUTOCLAVE 21 LITROS – Descrição mínima: Autoclave para esterilização a vapor sob pressão. Sistema de rastreabilidade, Câmara horizontal Digital, temperatura e pressão exibidos por LEDs. Sistema com micro controlador, Ciclo eletrônico de esterilização. Pressão e temperatura de trabalho (etapa de esterilização): 1,7</p>	<p>Unid. 01</p>	<p>R\$ 5.389,00 (cinco mil trezentos e oitenta e nove reais)</p>	<p>R\$ 5.389,00 (cinco mil trezentos e oitenta e nove reais)</p>

BHDENTAL COMERCIAL EIRELI - EPP

CNPJ: 29.312.896/0001-26 - INSC. EST.: 003098903.00-59

Avenida dos Bandeirantes Nº 710, Loja 05, Bairro Comiteco, Belo Horizonte, Minas Gerais, CEP: 30.315-382

Telefone (31) 3245-6768 - Email: bhdental.licitacao@gmail.com



BH Dental

VALORIZANDO A SAÚDE BUCAL

	<p>kgf/cm2 a 1,8 kgf/cm2 / 126 a 129C Desaeração e despressurização: Automáticas, Secagem com porta entreaberta; Sistema de ajuste de altitude; Capacidade: 21 litros; Potência: 1.600 Watts Voltagem: Bivolt automático 127V - 220V; Consumo elétrico: 485 Watts/hora; Dimensões internas da câmara (DxP): 25 x 43 Material da Tampa e Câmara: Aço inox; possuir 3 bandejas de alumínio anodizado, 1 suporte para bandejas, 1 copo graduado e 1 manual de instruções. Deve possuir Chave de porta; Trava da porta; Sistema eletrônico de controle de potência; Termostato; Anel de vedação; Válvula de segurança/anti vácuo; Porta com travamento em 4 pontos; Sensor para controle da temperatura interna do equipamento; Sensor para controle da pressão interna do equipamento; Controle eletrônico de sobrepressão que cancela o ciclo automaticamente caso a pressão ultrapasse o limite preestabelecido; Controle eletrônico de subpressão que cancela o ciclo automaticamente caso haja queda de pressão no interior da câmara; Tecla Cancela para cancelar o ciclo a qualquer momento; Bips sonoros para auxiliar a monitoração; Sistema de ajuste de altitude; Sistema automático de ajuste em função da pressão atmosférica que possibilita o funcionamento em diferentes altitudes; Tampa e Câmara em aço inox; Bivolt automático - 127/220 V AC (95 - 254V); Controle eletrônico de sobretensão que cancela o ciclo automaticamente caso a tensão ultrapasse o limite preestabelecido; Controle eletrônico de subtensão que cancela o ciclo automaticamente caso haja queda de a tensão. GARANTIA MÍNIMA DE 2 ANOS.</p> <p>MODELO: AUTOPRIME 21 - 110V OU 220V MARCA: DENTEMED FABRICANTE: DENTEMED (INOVA INOX) PROCEDÊNCIA NACIONAL REGISTRO DA ANVISA: 80349600006</p>				
29	<p>MOCHO COM ENCOSTO PROTEÇÃO DO ENCOSTO REFORÇADO – Especificações mínimas: superfície giratória; Regulagem da inclinação e altura do encosto por rosca de regulagem independente;</p>	Unid.	02	R\$ 711,00 (setecentos e onze reais)	R\$ 1.422,00 (um mil quatrocentos e vinte e dois reais)

BHDENTAL COMERCIAL EIRELI - EPP

CNPJ: 29.312.896/0001-26 - INSC. EST.: 003098903.00-59

Avenida dos Bandeirantes Nº 710, Loja 05, Bairro Comiteco, Belo Horizonte, Minas Gerais, CEP: 30.315-382

Telefone (31) 3245-6768 - Email: bhdental.licitacao@gmail.com



BH Dental

VALORIZANDO A SAÚDE BUCAL

	<p>Sistema de regulagem de altura do assento a gás, com alavanca independente; Regulagem encosto na horizontal: máxima 160mm e mínima 110m; Altura máxima do assento: 525mm; Altura mínima do assento: 400mm; Altura máxima total: 948mm; Altura mínima total: 820mm; Peso máximo suportado: 135kg; Composto por estrutura plástica; Estrutura do encosto e do assento em espuma; Superfície revestida em courvin sintético; Base aranha com 5 rodízios.</p> <p>“Produto Fabricado Conforme ABNT NBR ISO 7493 e Resolução RDC 16 de 28/03/2013 (ANVISA), Regulamento Técnico de Boas Práticas de Fabricação de Produtos Médicos, Sistema de Gestão ISO 9.001/2015 e ISO 13.485/2016”. MODELO: MOCHO ODONTOLÓGICO A GÁS MAGNUS OURO ANATÔMICO COR DO ESTOFAMENTO: A COMBINAR MARCA: DENTEMED FABRICANTE: DENTEMED PROCEDENCIA NACIONAL RMS: DISPENSADO DE REGISTRO NA ANVISA (NÃO CONSIDERADO PRODUTO PARA SAÚDE CONFORME PARAGRAFO 2º ART. 2º- IV. DA RDC 260/02)</p>				
83	<p>COMPRESSOR 651 –</p> <p>Reservatório vertical; Motor 220V; Cabo elétrico com plugue; Filtro de ar; Dreno (válvula purgadora); Registro de saída de ar; Manômetro; Válvula de retenção; Pressostato; Regulador de pressão com manômetro; Válvula de segurança; Vibraless; Coxim entre o bloco compressor e o reservatório; Pintura antibacteriana; Deslocamento Teórico: 440 l/min – 15,7 pcm; Pressão máxima: 120 psi – 8,3 bar; Reservatório: 65L; Número de Cilindros: 2; Número de Estágios: 1; RPM do Bloco: 1750; Motor Elétrico: 3hp – 2,55 kW – 4P.</p> <p>MODELO: PRIME AIR 65 - 220V</p>	Unid.	01	<p>RS 4.976,00 (quatro mil novecentos e setenta e seis reais)</p>	<p>RS 4.976,00 (quatro mil novecentos e setenta e seis reais)</p>

BHDENTAL COMERCIAL EIRELI - EPP

CNPJ: 29.312.896/0001-26 - INSC. EST.: 003098903.00-59

Avenida dos Bandeirantes Nº 710, Loja 05, Bairro Comiteco, Belo Horizonte, Minas Gerais, CEP: 30.315-382

Telefone (31) 3245-6768 - Email: bhdental.licitacao@gmail.com



BH Dental

VALORIZANDO A SAÚDE BUCAL

MARCA: DENTEMED							
FABRICANTE: DENTEMED							
PROCEDENCIA NACIONAL							
RMS: DISPENSADO DE REGISTRO NA ANVISA (NÃO CONSIDERADO PRODUTO PARA SAÚDE CONFORME PARAGRAFO 2º ART. 2º- IV. DA RDC 260/02)							
VALOR TOTAL DA PROPOSTA: R\$ 43.804,00 (QUARENTA E TRES MIL OITOCENTOS E QUATRO REAIS)							
<u>CONDIÇÕES DE FORNECIMENTO:</u>							
Validade da proposta:	60 (sessenta) dias - CONFORME EDITAL						
Condições de pagamento	30 (trinta) dias - CONFORME EDITAL						
Prazo de entrega:	20 (vinte) dias - CONFORME EDITAL						
Local de entrega:	Os produtos deverão ser entregues na Secretaria Municipal de Saúde, junto a Coordenação de Patrimônio e Manutenção, localizada na BR-050, Km 278 – Bairro São Francisco, CEP. 75.709-150, de segunda a sexta-feira, no horário normal de expediente, compreendido das 08h às 11h e das 13h às 16h. - CONFORME EDITAL						
Garantia	CONFORME EDITAL						
Frete / impostos:	INCLUSOS						
Assistência técnica	EM TODO TERRITÓRIO BRASILEIRO – CONFORME EDITAL.						
<u>DADOS BANCÁRIOS:</u>							
Banco	Brasil						
Agencia	1229-7						
Conta Corrente	69.253-0						
<u>DADOS DA EMPRESA PARA FORMULAÇÃO DE CONTRATO:</u>							
<u>DADOS DA EMPRESA PARA FORMULAÇÃO DE CONTRATO:</u>							
Empresa	BH DENTAL COMERCIAL EIRELI - EPP						
CNPJ:	29.312.896/0001-26	Insc. Estadual:	003.098.903-0059				
Endereço	AV. BANDEIRANTES, Nº 710, LOJA 05, BAIRRO COMITECO, CEP 30.315-382, BELO HORIZONTE/MG.						
Telefones	(31) 3245-6768						
Email:	bhdental.licitacao@gmail.com						
<u>RESPONSÁVEL PELA ASSINATURA:</u>							
Nome do signatário	CRISTIANO HENRIQUE RODRIGUES CURY						

BHDENTAL COMERCIAL EIRELI - EPP

CNPJ: 29.312.896/0001-26 - INSC. EST.: 003098903.00-59

Avenida dos Bandeirantes Nº 710, Loja 05, Bairro Comiteco, Belo Horizonte, Minas Gerais, CEP: 30.315-382

Telefone (31) 3245-6768 - Email: bhdental.licitacao@gmail.com



Função	SÓCIO DIRETOR		
Estado civil	CASADO	Nacionalidade	BRASILEIRA
Identidade	MG 6.066-360 - SSP/MG	CPF	993.547.726-68
Residência:	RUA INSPETOR JOSÉ APARECIDO, Nº 76, SÃO BENTO, CEP 30.350-730, BELO HORIZONTE/MG.		

A empresa **BHDental Comercial Eireli - EPP declara**, sob as penas da Lei:

- ❖ O pleno conhecimento das exigências e das obrigações constante no edital e seus respectivos anexos, submetendo a todas as condições nele estipulada, principalmente sendo vencedor da licitação.
- ❖ Declaramos, para todos os fins de direito, que cumprimos plenamente os requisitos de habilitação e que nossa proposta está em conformidade com as exigências do instrumento convocatório (edital).
- ❖ Que os produtos são de qualidade, fabricados conforme ABNT e ANVISA - (agência nacional de vigilância sanitária), garantindo o cumprimento a legislação sanitária quanto às normas. Garantindo a qualidade, através de bateria de testes para aprovação, feita pela equipe técnica de fábrica, e vistoriada pelo nosso engenheiro técnico pra averiguação e conformidade dos produtos conforme exigência da ANVISA e da ABNT, o mesmo registrado sob o CREA-MG.
- ❖ Sob penas da lei, em especial o art. 299 do Código Penal Brasileiro, que a proposta apresentada pela empresa proponente para participar da licitação que trata o presente edital, foi elaborada de maneira independente pela empresa proponente, que devera vir no mesmo envelope das propostas.
- ❖ O comprometo-me a manter, durante a execução do contrato, em compatibilidade com as obrigações assumidas, todas as condições de habilitação e qualificação exigidas na presente licitação e que a validade da proposta será conforme solicitado no edital e que a garantia será conforme edital contra defeitos de fabricação, depois de efetuada sua entrega.
- ❖ Nesta oportunidade, temos a declarar, sob as penas da Lei, que tomamos pleno conhecimento dos produtos objeto desta licitação que não possuímos nenhum fato impeditivo para participação deste certame e que nos submetemos a todas as clausulas e condições previstas neste edital.
- ❖ Os preços propostos contemplam todas as despesas necessárias para execução do contrato conforme edital de licitação, bem como todos os tributos, encargos trabalhistas, previdenciários, fiscais e comerciais, taxas, fretes, seguros, deslocamentos de pessoal, custos e demais despesas que possam incidir sobre o fornecimento licitado.
- ❖ Caso sejamos vencedores segue os dados completos da pessoa responsável por assinar o instrumento de contrato que eventualmente seja firmado pelas partes Sr. Cristiano Henrique Rodrigues Cury, brasileiro, casado, portador do CPF nº 993.547.726-68 e da cédula de identidade CI MG 6.066.360 – SSP/MG, sócio diretor, telefone (31) 3567-7988 e-mail bhdental.licitacao@gmail.com, residente e domiciliado na Rua Inspetor José Aparecido, nº 76, São Bento, município de Belo Horizonte/MG.
- ❖ Declara que os preços apresentados incluem todos os custos e despesas, tais como, e sem se limitara: custos diretos e indiretos, tributos incidentes, taxa de administração, produtos, serviços, encargos sociais, trabalhistas, seguros, lucros e outros necessários ao cumprimento integral do objeto deste edital e seus anexos.

BHDENTAL COMERCIAL EIRELI - EPP

CNPJ: 29.312.896/0001-26 - INSC. EST.: 003098903.00-59

Avenida dos Bandeirantes Nº 710, Loja 05, Bairro Comiteco, Belo Horizonte, Minas Gerais, CEP: 30.315-382

Telefone (31) 3245-6768 - Email: bhdental.licitacao@gmail.com



- ❖ Declara que o fornecimento de equipamentos, materiais permanentes e veículo para Unidades de Saúde se dará nos locais indicados pela Administração, de forma parcial, com sua entrega realizada no prazo, mediante o recebimento da ordem de fornecimento, requisição ou documento equivalente expedido pela administração.
- ❖ Declaramos, ainda, que estamos enquadradas no Regime de tributação de Microempresa e Empresa de Pequeno Porte, conforme estabelece o artigo 3º da Lei Complementar 123, de 14 de dezembro de 2006.
- ❖ Declara que está de acordo com todas as condições do edital.

BELO HORIZONTE, 21 DE JULHO DE 2022.

BHDENTAL
COMERCIAL EIRELI
29312896000126

Assinado digitalmente por BHDENTAL COMERCIAL EIRELI
29312896000126
DN: C=BR, S=MG, L=BELO HORIZONTE, O=ICP-Brasil,
OU=videoconferencia, OU=13505721000103, OU=Secretaria da
Receita Federal do Brasil - RFB, OU=ARPRIMECERT, OU=RFB
e=CNPJ A1, CN=BHDENTAL COMERCIAL EIRELI29312896000126
Razão: Eu sou o autor deste documento
Localização: sua localização de assinatura aqui
Data: 2022-07-20 17:57:16
Foxit Reader Versão: 9.5.0

CRISTIANO HENRIQUE RODRIGUES CURY
SÓCIO - DIRETOR
CPF Nº 993.547.726-68
CI Nº MG 6.066.360 – SSP/MG

BHDENTAL COMERCIAL EIRELI - EPP
CNPJ: 29.312.896/0001-26 - INSC. EST.: 003098903.00-59
Avenida dos Bandeirantes Nº 710, Loja 05, Bairro Comiteco, Belo Horizonte, Minas Gerais, CEP: 30.315-382
Telefone (31) 3245-6768 - Email: bhdental.licitacao@gmail.com



A

**PREFEITURA MUNICIPAL DE CATALÃO – GOIÁS
COMISSÃO DE LICITAÇÕES**

**PREGÃO ELETRÔNICO Nº 017/2022 – TIPO MENOR PREÇO POR ITEM
PROCESSO N.: 2022010801**

ABERTURA DA SESSÃO: ÀS 08H00MIN DO DIA 21 DE JULHO DE 2022

OBJETO: *O presente Termo tem por objeto a Aquisição de Eletrodomésticos, Aparelhos para Ventilação e Ar Condicionado, Fluxômetro, Mobiliário em geral e Hospitalar, Equipamentos Médicos e Odontológicos, dentre outros, conforme especificações e quantidades estimadas constantes do subtópico 2.1 e nas condições estabelecidas neste Instrumento.*

PROPOSTA COMERCIAL

Prezados (a) senhores (a);

Proposta que faz a empresa **BHDental Comercial Eireli - EPP** inscrita no CNPJ nº 29.312.896/0001-26 e Insc. Est. nº 003098903.00-59, domiciliada na Rua Antônio gravata, nº 80, andar 1, sala A, Bairro cinquentenário, CEP 30.570-040, Belo Horizonte/MG, com o telefone (31) 3567-7988, e-mail bhdental.licitacao@gmail.com para o fornecimento dos itens abaixo relacionados:

Item	Descritivo, Modelo, Marca, Fabric., Proced. e RMS	Und.	Qte.	Valor Unit.	Valor Total
21	<p>Cadeira odontológica composta: Cadeira odontológica: Estrutura construída em aço maciço, com tratamento anticorrosivo e revestida em poliestireno alto impacto. Base com debrum antiderrapante que dispensa fixação no piso. Caixa de ligação integrada. Apresenta o botão on/off localizado na lateral da base da cadeira. Altura mínima de 45cm e altura máxima de 90cm do assento ao chão. Braços de apoio fixos com estrutura interna de metal. Pedal de comandos com três programações de trabalho com volta automática à posição zero. Sistema de elevação eletromecânico acionado por motorreductores de baixa tensão com 24 volts. Sistema eletrônico integrado e de baixa voltagem: 24 volts. Tensão de alimentação 90 a 240 Vac ~ 50/60hz. Encosto de cabeça anatômico, removível, bi articulável e com regulagem de altura, com movimentos anterior, posterior e longitudinal e sistema de trava por alavanca. Ambidestro</p> <p>Equipo odontológico: Composto 01 seringa tríplex com bico giratório, removível e autoclavável, 02 terminais com spray para alta rotação e 01</p>	Unid.	01	RS 10.500,00 (dez mil e quinhentos reais)	RS 10.500,00 (dez mil e quinhentos reais)

BHDENTAL COMERCIAL EIRELI - EPP

CNPJ: 29.312.896/0001-26 - INSC. EST.: 003098903.00-59

Avenida dos Bandeirantes Nº 710, Loja 05, Bairro Comiteco, Belo Horizonte, Minas Gerais, CEP: 30.315-382

Telefone (31) 3245-6768 - Email: bhdental.licitacao@gmail.com



BH Dental

VALORIZANDO A SAÚDE BUCAL

terminal sem spray para micromotor pneumático.
Braços articuláveis e com travamento pneumático, acionado por botão localizado sob o corpo do equipo na lateral.
Pedal progressivo para o acionamento das peças de mão nos terminais do equipo possibilitando o controle da velocidade e com acionamento em qualquer ponto do pedal.
Suporte das pontas com acionamento pneumático individual.
Tampo de inox removível.
Tratamento anticorrosivo.
Puxador bilateral;
Painel de comandos com acionamento das funções cadeira fixado na lateral do equipo.
Unidade Auxiliar Odontológica:
Unidade de água com sensor de proximidade cuba profunda, removível e com ralo para retenção de sólidos.
Filtro de detritos localizado na base do consultório.
Sistema de regulação da vazão da água
01 suctor de saliva a ar (sistema venturi).
Unidade de água e cuba rebatível em 90° sistema porta copos.
Reservatórios translúcidos de 1.000ml para água das peças de mão e seringa tríplice.
Refletor odontológico:
Iluminação – led.
Durabilidade da fonte de luz (led), até 50.000 horas.
Sensor de proximidade.
O refletor com um sistema eletrônico digital interno.
Fonte de luz fria.
Não gerar calor no campo operatório.
Foco de luz retangular aumento do tamanho do foco de iluminação da cavidade bucal.
Cabeçote em material resistente, com giro de 620°.
Puxadores bilaterais em forma de alça.
Removíveis e autoclaváveis.
Protetor frontal removível.
Garantia de 2 anos.

“Produto Fabricado Conforme RDC Nº 27 de 21 de Junho de 2011 (ANVISA), portaria nº 350 de 06 de Setembro de 2010 (INMETRO), ABNT NBR ISO 6875 e 9680 (ABNT), ABNT NBR IEC 60601-1-2:2006 e Resolução RDC 16 de 28/03/2013 (ANVISA), Regulamento Técnico de Boas Práticas de Fabricação de Produtos Médicos, Sistema de Gestão ISO 9.001/2015 e ISO 13.485/2016 e Diretiva 93/42 / CEE, com a redação que lhe foi dada pela Diretiva 2007/47 / CEE e 98/79 / CE (Através do certificado CE emitido pela MDI EUROPA)”.
MODELO: CONJUNTO ODONTOLÓGICO MAGNUS PRIME FLEX (Ambidestro) + Acessórios e opcionais inclusos para atendimento na integra da especificação do edital, conforme segue:

1. Tubulação totalmente embutida (Cadeira)
2. Encosto de cabeça biarticulado (Cadeira)

BHDENTAL COMERCIAL EIRELI - EPP

CNPJ: 29.312.896/0001-26 - INSC. EST.: 003098903.00-59

Avenida dos Bandeirantes Nº 710, Loja 05, Bairro Comiteco, Belo Horizonte, Minas Gerais, CEP: 30.315-382

Telefone (31) 3245-6768 - Email: bhdental.licitacao@gmail.com



BH Dental

VALORIZANDO A SAÚDE BUCAL

	<p>3. Braço flex com travamento pneumático (Equipo) 4. Terminal extra para alta rotação (Equipo) 5. Teclado de membrana Pad Led acoplado (Equipo) 6. Porta copo (Unidade Auxiliar) 7. Reservatório de água de 1.000 ml (1L) (Unid. Auxiliar) 8. Rebatimento com giro de até 180° (Unidade Auxiliar) 9. Acionador temporizado para água por sensor de presença (Unidade Auxiliar) COR DO ESTOFAMENTO: A COMBINAR MARCA: DENTEMED FABRICANTE: DENTEMED EQUIP. ODONT. PROCEDÊNCIA NACIONAL REGISTRO ANVISA: 80349600007 CERTIFICADO DO PRODUTO C/ SELO DO INMETRO CERTIFICADO DO PRODUTO C/ SELO "CE"</p>				
22	<p>FOTOPOLIMERIZADOR – Descrição mínima: wireless (sem fio); Luz azul gerada por LED de alta potência (1.500 mW/cm²); Bateria removível; Display digital; Radiômetro externo acoplado para a verificação da intensidade da potência de luz; Timer (5, 10, 15, 20, 25, 30, 35 e 40 segundos), com bip sonoro indicativo a cada 5 segundos e no final da operação; Tempo máximo de uso contínuo: 300 segundos; Comandos de programação na própria caneta; Corpo confeccionado em ABS injetado; Intensidade de luz constante, independentemente do nível de carga da bateria; Tempo de uso contínuo com carga total – 120 minutos; Silencioso; Bivolt automático 90/240V; Ponteira de fotopolimerização confeccionada em fibra ótica, autoclavável a 134°C e com giro de 360°; Sistema stand by; Desliga automaticamente após 2 minutos sem utilização; Rampa, contínuo e pulsado; Comprimento sem a ponteira: 20cm; Alimentação: Bivolt automático 90 – 240V; Frequência: 50/60 Hz; Comprimento de onda: 420 à 480nm; Emissor de luz: Led (light emitting diode); Bateria: 3,7V – 1.400 MA; Potência de luz: 1.500 mW/cm²; GARANTIA DE 2 ANOS.</p> <p>MODELO: PRIME LED MARCA: DENTEMED FABRICANTE: DENTEMED PROCEDÊNCIA NACIONAL REGISTRO DA ANVISA: 80349609004</p>	Unid.	01	R\$ 378,00 (trezentos e setenta e oito reais)	R\$ 378,00 (trezentos e setenta e oito reais)
24	KIT PEÇA DE MÃO (ALTA ROTAÇÃO SACA BROCA,	Unid.	02	R\$ 1.100,00	R\$ 2.200,00

BHDENTAL COMERCIAL EIRELI - EPP

CNPJ: 29.312.896/0001-26 - INSC. EST.: 003098903.00-59

Avenida dos Bandeirantes N° 710, Loja 05, Bairro Comiteco, Belo Horizonte, Minas Gerais, CEP: 30.315-382

Telefone (31) 3245-6768 - Email: bh dental.licitacao@gmail.com



BH Dental

VALORIZANDO A SAÚDE BUCAL

MICROMOTOR, CONTRA ÂNGULO, PEÇA RETA):	(um mil e cem reais)	(dois mil e duzentos reais)
<p>ALTA ROTAÇÃO SACA BROCA – Especificações mínimas: Corpo Caneta ARO: fabricado em latão com tratamento cromado acetinado; Autoclavável até 135°C por mais de 1000 ciclos; Resistente; Encaixe Tipo BORDEN; Terminal padrão 2 furos; Spray Triplo; Rotação: 420.000 rpm; Rotores precisamente balanceados; Pressão de Ar de Trabalho: entre 32 e 35 libras (psi). Baixo Ruído de Trabalho; Sistema de Fixação das Brocas; Resistente a uma tração superior a 22 N; Alto Torque; Formato Ergonômico - Fina, com ranhuras antiderrapantes; Rosca da conexão com tratamento eletroquímico;</p> <p>MICROMOTOR: Corpo Micromotor Fabricado em alumínio com tratamento Cromado Acetinado; Autoclavável até 135°C por mais de 1000 ciclos; Ranhuras antiderrapantes e indicação de sentido no anel de regulação de rotação; Resistente; Baixo peso; Encaixe tipo borden; Terminal padrão 2 furos; Spray Externo Simples; Niple de encaixe para mangueira para sistema de refrigeração externo – padrão; Rotação: De 5.000 rpm a 20.000 rpm; Possua regulação de rotação / inversão no corpo do Micro Motor; Não apresenta vibração; Pressão de Ar de Trabalho: 40 libras (psi); Peso líquido aproximado de 75 gramas; Acoplamento: Através do sistema INTRA; Baixo Ruído de Trabalho; Alto Torque; Rosca da conexão com tratamento eletroquímico.</p> <p>CONTRA ÂNGULO: Fabricado em Alumínio anodizado; Autoclavável até 135°C por mais de 1000 ciclos; Resistente; Acoplamento no Sistema INTRA giratório; Região do travamento com anel em aço INÓX; Spray Externo: Composto por trava com cano condutor e mangueira de silicone externa que permite a condução da água do micromotor até a extremidade da ponta ativa; Rotação: Máxima de 20.000 rpm; Transmissão 1:1; Baixo Ruído de Trabalho; Sistema de lâmina para Fixação das Brocas:</p>		

BHDENTAL COMERCIAL EIRELI - EPP

CNPJ: 29.312.896/0001-26 - INSC. EST.: 003098903.00-59

Avenida dos Bandeirantes Nº 710, Loja 05, Bairro Comiteco, Belo Horizonte, Minas Gerais, CEP: 30.315-382

Telefone (31) 3245-6768 - Email: bhdental.licitacao@gmail.com



BH Dental

VALORIZANDO A SAÚDE BUCAL

	<p>Brocas fixadas por meio da Lâmina Trava na cabeça do contra ângulo; Resistente a uma tração superior a 45 N; Formato Ergonômico compacta, com ranhuras antiderrapantes; Cabeça pequena e o ângulo da peça de mão dentro dos mais rigorosos padrões internacionais; Adaptador para broca Alta Rotação; PEÇA RETA: Fabricado em alumínio com tratamento Cromado Acetinado; Autoclavável até 135°C por mais de 1000 ciclos; Acoplamento no Sistema INTRA giratório; Spray Externo: Composto por trava com cano condutor e mangueira de silicone externa que: permite a condução da água do micromotor até a extremidade da ponta ativa; Rotação: Máxima de 20.000 rpm Transmissão 1:1; Baixo Ruído de Trabalho: Sistema de Fixação das Brocas: Brocas fixadas pelo anel de regulagem no corpo da peça reta; Resistente a uma tração superior a 45 N Utiliza Brocas Standard, Haste Tipo 2; Formato Ergonômico: Compacta, com ranhuras antiderrapantes.</p> <p>GARANTIA DE 2 ANOS.</p> <p>“Produto Fabricado Conforme Portaria Inmetro n.º 54 de 01/02/2016, Instruções normativas da ANVISA, n. 04 de 24/09/2015 e n.22 de 20.10.2017, ISO 14457:2017 – “Dentistry - Handpieces and Motors”, ISO 3964:2016 – “Dental handpieces - Coupling Dimensions”, ISO 9168:2005 – “Dental handpieces - Hose connectors”, Resolução RDC 39/2013 (ANVISA) - Regulamento Técnico de Boas Práticas de Fabricação de Produtos Médicos, Sistema de Gestão ISO 9.001/2015 e ISO 13.485/2016”.</p> <p>MODELO: KIT ACADEMICO PRIME PB CONTENDO: 01(UMA) CANETA DE ALTA ROTAÇÃO PRIME CX207-W-2 01(UM) MICRO MOTOR PRIME CX235-3F 01(UM) CONTRA ÂNGULO PRIME CX235-1F 01(UMA) PEÇA RETA PRIME CX235-2A 01(UM) ÓLEO LUBRIFICANTE 01(UM) BOLSA PARA O KIT MARCA DENTEMED FABRICANTE DENTEMED PROCEDENCIA NACIONAL REGISTRO ANVISA: 80349600009, 80349609007, 80349609006, 80349609005</p>				
28	<p>AUTOCLAVE 21 LITROS – Descrição mínima: Autoclave para esterilização a vapor sob pressão.</p>	Unid.	01	R\$ 4.800,00 Quatro mil e oitocentos	R\$ 4.800,00 Quatro mil e oitocentos reais)

BHDENTAL COMERCIAL EIRELI - EPP

CNPJ: 29.312.896/0001-26 - INSC. EST.: 003098903.00-59

Avenida dos Bandeirantes N° 710, Loja 05, Bairro Comiteco, Belo Horizonte, Minas Gerais, CEP: 30.315-382

Telefone (31) 3245-6768 - Email: bhdental.licitacao@gmail.com



BH Dental

VALORIZANDO A SAÚDE BUCAL

<p>Sistema de rastreabilidade, Câmara horizontal Digital, temperatura e pressão exibidos por LEDs. Sistema com micro controlador, Ciclo eletrônico de esterilização. Pressão e temperatura de trabalho (etapa de esterilização): 1,7 kgf/cm² a 1,8 kgf/cm² / 126 a 129C Desaeração e depressurização: Automáticas, Secagem com porta entreaberta; Sistema de ajuste de altitude; Capacidade: 21 litros; Potência: 1.600 Watts Voltagem: Bivolt automático 127V - 220V; Consumo elétrico: 485 Watts/hora; Dimensões internas da câmara (DxP): 25 x 43 Material da Tampa e Câmara: Aço inox; possuir 3 bandejas de alumínio anodizado, 1 suporte para bandejas, 1 copo graduado e 1 manual de instruções. Deve possuir Chave de porta; Trava da porta; Sistema eletrônico de controle de potência; Termostato; Anel de vedação; Válvula de segurança/anti vácuo; Porta com travamento em 4 pontos; Sensor para controle da temperatura interna do equipamento; Sensor para controle da pressão interna do equipamento; Controle eletrônico de sobrepressão que cancela o ciclo automaticamente caso a pressão ultrapasse o limite preestabelecido; Controle eletrônico de subpressão que cancela o ciclo automaticamente caso haja queda de pressão no interior da câmara; Tecla Cancela para cancelar o ciclo a qualquer momento; Bips sonoros para auxiliar a monitoração; Sistema de ajuste de altitude; Sistema automático de ajuste em função da pressão atmosférica que possibilita o funcionamento em diferentes altitudes; Tampa e Câmara em aço inox; Bivolt automático - 127/220 V AC (95 - 254V); Controle eletrônico de sobretensão que cancela o ciclo automaticamente caso a tensão ultrapasse o limite preestabelecido; Controle eletrônico de subtensão que cancela o ciclo automaticamente caso haja queda de a tensão. GARANTIA MÍNIMA DE 2 ANOS.</p> <p>MODELO: AUTOPRIME 21 - 110V OU 220V MARCA: DENTEMED FABRICANTE: DENTEMED (INOVA INOX) PROCEDÊNCIA NACIONAL</p>			reais)	
---	--	--	--------	--

BHDENTAL COMERCIAL EIRELI - EPP

CNPJ: 29.312.896/0001-26 - INSC. EST.: 003098903.00-59

Avenida dos Bandeirantes N° 710, Loja 05, Bairro Comiteco, Belo Horizonte, Minas Gerais, CEP: 30.315-382

Telefone (31) 3245-6768 - Email: bhdental.licitacao@gmail.com



BH Dental

VALORIZANDO A SAÚDE BUCAL

	REGISTRO DA ANVISA: 80349600006			
29	<p>MOCHO COM ENCOSTO PROTEÇÃO DO ENCOSTO REFORÇADO – Especificações mínimas: superfície giratória; Regulagem da inclinação e altura do encosto por rosca de regulagem independente; Sistema de regulagem de altura do assento a gás, com alavanca independente; Regulagem encosto na horizontal: máxima 160mm e mínima 110m; Altura máxima do assento: 525mm; Altura mínima do assento: 400mm; Altura máxima total: 948mm; Altura mínima total: 820mm; Peso máximo suportado: 135kg; Composto por estrutura plástica; Estrutura do encosto e do assento em espuma; Superfície revestida em courvin sintético; Base aranha com 5 rodízios.</p> <p>“Produto Fabricado Conforme ABNT NBR ISO 7493 e Resolução RDC 16 de 28/03/2013 (ANVISA), Regulamento Técnico de Boas Práticas de Fabricação de Produtos Médicos, Sistema de Gestão ISO 9.001/2015 e ISO 13.485/2016”.</p> <p>MODELO: MOCHO ODONTOLÓGICO A GÁS MAGNUS OURO ANATÔMICO COR DO ESTOFAMENTO: A COMBINAR MARCA: DENTEMED FABRICANTE: DENTEMED PROCEDENCIA NACIONAL RMS: DISPENSADO DE REGISTRO NA ANVISA (NÃO CONSIDERADO PRODUTO PARA SAÚDE CONFORME PARAGRAFO 2º ART. 2º- IV. DA RDC 260/02)</p>	Unid.	02	<p>R\$ 575,00 (quinhentos e setenta e cinco reais)</p> <p>R\$ 1.150,00 (um mil cento e cinquenta reais)</p>

VALOR TOTAL DA PROPOSTA: R\$ 19.028,00
(DEZENOVE MIL E VINTE E OITO REAIS)

CONDIÇÕES DE FORNECIMENTO:

Validade da proposta:	60 (sessenta) dias - CONFORME EDITAL
Condições de pagamento	30 (trinta) dias - CONFORME EDITAL
Prazo de entrega:	20 (vinte) dias - CONFORME EDITAL
Local de entrega:	Os produtos deverão ser entregues na Secretaria Municipal de Saúde, junto a Coordenação de Patrimônio e Manutenção, localizada na BR-050, Km 278 – Bairro São Francisco, CEP. 75.709-150, de segunda a sexta-feira, no horário normal de expediente, compreendido das 08h às 11h e das 13h às 16h. - CONFORME EDITAL
Garantia	CONFORME EDITAL
Frete / impostos:	INCLUSOS

BHDENTAL COMERCIAL EIRELI - EPP

CNPJ: 29.312.896/0001-26 - INSC. EST.: 003098903.00-59

Avenida dos Bandeirantes Nº 710, Loja 05, Bairro Comiteco, Belo Horizonte, Minas Gerais, CEP: 30.315-382

Telefone (31) 3245-6768 - Email: bhdental.licitacao@gmail.com



VALORIZANDO A SAÚDE BUCAL

Assistência técnica	EM TODO TERRITÓRIO BRASILEIRO – CONFORME EDITAL.		
<u>DADOS BANCÁRIOS:</u>			
Banco	Brasil		
Agência	1229-7		
Conta Corrente	69.253-0		
<u>DADOS DA EMPRESA PARA FORMULAÇÃO DE CONTRATO:</u>			
<u>DADOS DA EMPRESA PARA FORMULAÇÃO DE CONTRATO:</u>			
Empresa	BH DENTAL COMERCIAL EIRELI - EPP		
CNPJ:	29.312.896/0001-26	Insc. Estadual:	003.098.903-0059
Endereço	AV. BANDEIRANTES, Nº 710, LOJA 05, BAIRRO COMITECO, CEP 30.315-382, BELO HORIZONTE/MG.		
Telefones	(31) 3245-6768		
Email:	bhdental.licitacao@gmail.com		
<u>RESPONSÁVEL PELA ASSINATURA:</u>			
Nome do signatário	CRISTIANO HENRIQUE RODRIGUES CURY		
Função	SÓCIO DIRETOR		
Estado civil	CASADO	Nacionalidade	BRASILEIRA
Identidade	MG 6.066-360 - SSP/MG	CPF	993.547.726-68
Residência:	RUA INSPETOR JOSÉ APARECIDO, Nº 76, SÃO BENTO, CEP 30.350-730, BELO HORIZONTE/MG.		

A empresa **BHDental Comercial Eireli - EPP declara**, sob as penas da Lei:

- ❖ O pleno conhecimento das exigências e das obrigações constante no edital e seus respectivos anexos, submetendo a todas as condições nele estipulada, principalmente sendo vencedor da licitação.
- ❖ Declaramos, para todos os fins de direito, que cumprimos plenamente os requisitos de habilitação e que nossa proposta está em conformidade com as exigências do instrumento convocatório (edital).
- ❖ Que os produtos são de qualidade, fabricados conforme ABNT e ANVISA - (agência nacional de vigilância sanitária), garantindo o cumprimento a legislação sanitária quanto às normas. Garantindo a qualidade, através de bateria de testes para aprovação, feita pela equipe técnica de fábrica, e vistoriada pelo nosso engenheiro técnico pra averiguação e conformidade dos produtos conforme exigência da ANVISA e da ABNT, o mesmo registrado sob o CREA-MG.

BHDENTAL COMERCIAL EIRELI - EPP

CNPJ: 29.312.896/0001-26 - INSC. EST.: 003098903.00-59

Avenida dos Bandeirantes Nº 710, Loja 05, Bairro Comiteco, Belo Horizonte, Minas Gerais, CEP: 30.315-382

Telefone (31) 3245-6768 - Email: bhdental.licitacao@gmail.com



- ❖ Sob penas da lei, em especial o art. 299 do Código Penal Brasileiro, que a proposta apresentada pela empresa proponente para participar da licitação que trata o presente edital, foi elaborada de maneira independente pela empresa proponente, que devera vir no mesmo envelope das propostas.
- ❖ O comprometo-me a manter, durante a execução do contrato, em compatibilidade com as obrigações assumidas, todas as condições de habilitação e qualificação exigidas na presente licitação e que a validade da proposta será conforme solicitado no edital e que a garantia será conforme edital contra defeitos de fabricação, depois de efetuada sua entrega.
- ❖ Nesta oportunidade, temos a declarar, sob as penas da Lei, que tomamos pleno conhecimento dos produtos objeto desta licitação que não possuímos nenhum fato impeditivo para participação deste certame e que nos submetemos a todas as clausulas e condições previstas neste edital.
- ❖ Os preços propostos contemplam todas as despesas necessárias para execução do contrato conforme edital de licitação, bem como todos os tributos, encargos trabalhistas, previdenciários, fiscais e comerciais, taxas, fretes, seguros, deslocamentos de pessoal, custos e demais despesas que possam incidir sobre o fornecimento licitado.
- ❖ Caso sejamos vencedores segue os dados completos da pessoa responsável por assinar o instrumento de contrato que eventualmente seja firmado pelas partes Sr. Cristiano Henrique Rodrigues Cury, brasileiro, casado, portador do CPF nº 993.547.726-68 e da cédula de identidade CI MG 6.066.360 – SSP/MG, sócio diretor, telefone (31) 3567-7988 e-mail bhdental.licitacao@gmail.com, residente e domiciliado na Rua Inspetor José Aparecido, nº 76, São Bento, município de Belo Horizonte/MG.
- ❖ Declara que os preços apresentados incluem todos os custos e despesas, tais como, e sem se limitara: custos diretos e indiretos, tributos incidentes, taxa de administração, produtos, serviços, encargos sociais, trabalhistas, seguros, lucros e outros necessários ao cumprimento integral do objeto deste edital e seus anexos.
- ❖ Declara que o fornecimento de equipamentos, materiais permanentes e veículo para Unidades de Saúde se dará nos locais indicados pela Administração, de forma parcial, com sua entrega realizada no prazo, mediante o recebimento da ordem de fornecimento, requisição ou documento equivalente expedido pela administração.
- ❖ Declaramos, ainda, que estamos enquadradas no Regime de tributação de Microempresa e Empresa de Pequeno Porte, conforme estabelece o artigo 3º da Lei Complementar 123, de 14 de dezembro de 2006.
- ❖ Declara que está de acordo com todas as condições do edital.

BELO HORIZONTE, 21 DE JULHO DE 2022.

BHDENTAL
COMERCIAL EIRELI
29312896000126

Assinado digitalmente por BHDENTAL COMERCIAL EIRELI:
29312896000126
DN: C=BR, S=MG, L=BELO HORIZONTE, O=ICP-Brasil,
OU=videoconferencia, OU=13505721000103, OU=Secretaria da Receita
Federal do Brasil - RFB, OU=ARPRIMECERT, OU=RFB e-CNPJ A1,
CN=BHDENTAL COMERCIAL EIRELI:29312896000126
Razão: Eu sou o autor deste documento
Localização: sua localização de assinatura aqui
Data: 2022.07.26 14:44:58
Foxit Reader Versão: 9.5.0

CRISTIANO HENRIQUE RODRIGUES CURY
SÓCIO - DIRETOR
CPF Nº 993.547.726-68
CI Nº MG 6.066.360 – SSP/MG

BHDENTAL COMERCIAL EIRELI - EPP
CNPJ: 29.312.896/0001-26 - INSC. EST.: 003098903.00-59
Avenida dos Bandeirantes Nº 710, Loja 05, Bairro Comiteco, Belo Horizonte, Minas Gerais, CEP: 30.315-382
Telefone (31) 3245-6768 - Email: bhdental.licitacao@gmail.com

Julgamento de Propostas

UASG 927538 - FUNDO MUNICIPAL DE SAUDE DE CATALAO

Pregão nº: 172022 (SRP)

Modo de Disputa: Aberto/Fechado

Selecione a proposta para efetuar o julgamento:

Item: 21 - Cadeira Odontológica Qtde Solicitada: 1 Qtde Aceita: 0 Valor Máximo Aceitável: R\$ 23.784,3600

Tratamento Diferenciado: -

Aplicabilidade Decreto 7174: Não

Aplicabilidade Margem de Preferência: Não

Intervalo mínimo entre lances: -

CNPJ/CPF	Razão Social/Nome	Qtde Ofertada	Melhor Lance (R\$)	Data do Último Lance	Valor (R\$) Negociado	Situação Proposta	Anexo
29.312.896/0001-26	BHDENTAL COMERCIAL EIRELI	1	10.500,0000	21/07/2022 09:28:30:773			
<p>Marca: DENTEMED</p> <p>Fabricante: DENTEMED EQUIPAMENTOS ODONTOLOGICOS</p> <p>Modelo / Versão: MAGNUS PRIME FLEX (Ambidestro) Consultar</p> <p>Descrição detalhada do objeto ofertado: <u>Cadeira odontológica composta: Cadeira odontológica: Estrutura construída em aço maciço, com tratamento anticorrosivo e revestida em poliestireno alto impacto. Base com debrum antiderrapante que d...</u></p> <p>Porte da Empresa: ME/EPP</p> <p>Declaração ME/EPP: Sim Participou Convocação Desempate ME/EPP: Não</p> <p>Situação Convocação Etapa Fechada: Convocado</p>							
10.462.477/0001-42	ASSUM PRETO PRODUCOES CULTURAIS E COMERCIO DE MATERIAIS PARA USO MEDICO EIRELI	1	14.890,0000	21/07/2022 09:31:26:037			
<p>Marca: SANTARÉM Consultar</p> <p>Fabricante: SANTARÉM</p> <p>Modelo / Versão: Cadeira Odontológica</p> <p>Descrição detalhada do objeto ofertado: <u>Cadeira Odontológica Material: Estrutura Aço, Pintura Eletrostática, Material Estofamento: Poliuretano Injetado, Alta Densidade, Material Revestimento: Pvc Laminado Sem Costura, Encosto: Bi-Articu...</u></p> <p>Porte da Empresa: ME/EPP</p> <p>Declaração ME/EPP: Sim Participou Convocação Desempate ME/EPP: Não</p> <p>Situação Convocação Etapa Fechada: Convocado</p>							
31.770.650/0001-40	BRUMED COMERCIO ATACADISTA E MANUTENCAO DE EQUIPAMENTOS HOSPITALARES EIRELI	1	14.980,0000	21/07/2022 09:29:01:560			
<p>Marca: DENTEMED Consultar</p> <p>Fabricante: DENTEMED</p> <p>Modelo / Versão: PRIME</p> <p>Descrição detalhada do objeto ofertado: <u>CADEIRA ODONTOLÓGICA - Descrição mínima: Cadeira: estrutura construída em aço maciço, com tratamento anticorrosivo e revestida em poliestireno alto impacto. Base com debrum antiderrapante; dispens...</u></p> <p>Porte da Empresa: ME/EPP</p> <p>Declaração ME/EPP: Sim Participou Convocação Desempate ME/EPP: Não</p> <p>Situação Convocação Etapa Fechada: Convocado</p>							
22.228.679/0001-03	OP QUIRINO DISTRIBUIDORA DE PRODUTOS HOSPITALARES EIRELI	1	22.715,0000	21/07/2022 09:16:25:923			Consultar

Marca: D700

Fabricante: D700

Modelo / Versão: AIR

Descrição detalhada do objeto ofertado: Cadeira Odontológica Material: Estrutura Aço, Pintura Eletrostática, Material Estofamento: Poliuretano Injetado, Alta Densidade, Material Revestimento: Pvc Laminado Sem Costura, Encosto: Bi-Articul...

Porte da Empresa: ME/EPP

Declaração ME/EPP: Sim

Participou Convocação Desempate ME/EPP: Não

Situação Convocação Etapa Fechada: Não Convocado

83.802.215/0001-53  OLSEN INDUSTRIA E COMERCIO SA 1 50.990,0000 21/07/2022 08:00:00:940

Marca: OLSEN

Acima do valor estimado

Fabricante: OLSEN

Modelo / Versão: SIENA + OPCIONAIS

[Consultar](#)

Descrição detalhada do objeto ofertado: CADEIRA ODONTOLÓGICA - Descrição mínima: Cadeira: estrutura construída em aço maciço, com tratamento anticorrosivo e revestida em poliestireno alto impacto. Base com debrum antiderrapante; dispensa fi...

Porte da Empresa: Demais (Diferente de ME/EPP)

Declaração ME/EPP: Não

Participou Convocação Desempate ME/EPP: Não

Situação Convocação Etapa Fechada: Não Convocado

38.482.591/0001-53  SKYLAB COMERCIAL HOSPITALAR LTDA 1 100.000,0000 21/07/2022 08:00:00:940

Marca: gnatus

Acima do valor estimado

Fabricante: gnatus

Modelo / Versão: dentemed

[Consultar](#)

Descrição detalhada do objeto ofertado: Descrição: Cadeira Odontológica Material: Estrutura Aço, Pintura Eletrostática, Material Estofamento: Poliuretano Injetado, Alta Densidade, Material Revestimento: Pvc Laminado Sem Costura, Encosto:...

Porte da Empresa: ME/EPP

Declaração ME/EPP: Sim

Participou Convocação Desempate ME/EPP: Não

Situação Convocação Etapa Fechada: Não Convocado

Para mais informações sobre o porte da empresa, clique [aqui](#).

Observações:

Caracteres restantes:

[Menu](#) [Voltar](#) [Cancelar Item](#) [Aceitar Proposta](#) [Recusar Proposta](#) [Negociar Valor](#)
[Convocar Anexo](#) [Encerrar Convocação](#) [Em Análise](#) [Chat](#)

Julgamento de Propostas

UASG 927538 - FUNDO MUNICIPAL DE SAUDE DE CATALAO

Pregão nº: **172022 (SRP)**

Modo de Disputa: Aberto/Fechado

Selecione a proposta para efetuar o julgamento:





Item: 22 - Equipamento Odontológico Qtde Solicitada: 1 Qtde Aceita: 0 Valor Máximo Aceitável: R\$ 684,7300

Tratamento Diferenciado: -

Aplicabilidade Decreto 7174: Não

Aplicabilidade Margem de Preferência: Não

Intervalo mínimo entre lances: -

CNPJ/CPF	Razão Social/Nome	Qtde Ofertada	Melhor Lance (R\$)	Data do Último Lance	Valor (R\$) Negociado	Situação Proposta	Anexo
29.312.896/0001-26	 BHDENTAL COMERCIAL EIRELI	1	378,0000	21/07/2022 09:33:16:660	<input type="text"/>		
<p>Marca: DENTEMED</p> <p>Fabricante: DENTEMED EQUIPAMENTOS ODONTOLOGICOS</p> <p><input type="radio"/> Modelo / Versão: PRIME LED Consultar</p> <p>Descrição detalhada do objeto ofertado: <u>FOTOPOLIMERIZADOR - Descrição mínima: wireless (sem fio); Luz azul gerada por LED de alta potência (1.500 mW/cm2); Bateria removível; Display digital; Radiômetro externo acoplado para a verificação...</u></p> <p>Porte da Empresa: ME/EPP</p> <p>Declaração ME/EPP: Sim Participou Convocação Desempate ME/EPP: Não</p> <p>Situação Convocação Etapa Fechada: Convocado</p>							
31.770.650/0001-40	 BRUMED COMERCIO ATACADISTA E DE MANUTENCAO DE EQUIPAMENTOS HOSPITALARES EIRELI	1	490,0000	21/07/2022 09:34:29:427	<input type="text"/>		
<p><input type="radio"/> Marca: DENTEMED Consultar</p> <p>Fabricante: DENTEMED</p> <p>Modelo / Versão: PRIME</p> <p>Descrição detalhada do objeto ofertado: <u>FOTOPOLIMERIZADOR - Descrição mínima: wireless (sem fio); Luz azul gerada por LED de alta potência (1300 mW/cm2); Bateria removível; Display digital; Radiômetro externo acoplado para a verificação...</u></p> <p>Porte da Empresa: ME/EPP</p> <p>Declaração ME/EPP: Sim Participou Convocação Desempate ME/EPP: Não</p> <p>Situação Convocação Etapa Fechada: Convocado</p>							
10.462.477/0001-42	 ASSUM PRETO PRODUCOES CULTURAIS COMERCIO DE MATERIAIS PARA USO MEDICO EIRELI	1	550,0000	21/07/2022 09:19:38:443	<input type="text"/>		
<p><input type="radio"/> Marca: SCHUSTER Consultar</p> <p>Fabricante: SCHUSTER</p> <p>Modelo / Versão: Fotopolimerizador</p> <p>Descrição detalhada do objeto ofertado: <u>Equipamento Odontológico Tipo: Fotopolimerizador, Aspecto Físico: Base Peça De Mão Sem Fio, Material Ponteira: Ponteira Fibra Ótica Ou Acrílico, Material Corpo: Plástico Abs, Fonte: Luz Led, Ins...</u></p> <p>Porte da Empresa: ME/EPP</p> <p>Declaração ME/EPP: Sim Participou Convocação Desempate ME/EPP: Não</p> <p>Situação Convocação Etapa Fechada: Convocado</p>							
27.806.274/0001-29	 PROMEDI DISTRIBUIDORA DE PRODUTOS HOSPITALARES LTDA	1	683,9900	21/07/2022 09:16:35:930	<input type="text"/>		Consultar

Marca: KONDENTECH

Fabricante: KONDENTECH

Modelo / Versão: LED - 6

Descrição detalhada do objeto ofertado: Equipamento Odontológico Tipo: Fotopolimerizador, Aspecto Físico: Base Peça De Mão Sem Fio, Material Ponteira: Ponteira Fibra Ótica Ou Acrílico, Material Corpo: Plástico Abs, Fonte: Luz Led, Inst...

Porte da Empresa: ME/EPP

Declaração ME/EPP: Sim

Participou Convocação Desempate ME/EPP: Não

Situação Convocação Etapa Fechada: Não Convocado

36.764.774/0001-36  HOSP-ODONTO COMERCIO ATACADISTA LTDA 1 684,0000 21/07/2022 08:00:00:940

Marca: SCHUSTER

Fabricante: SCHUSTER

[Consultar](#)

Modelo / Versão: EMITTER A FIT

Descrição detalhada do objeto ofertado: Equipamento Odontológico Tipo: Fotopolimerizador, Aspecto Físico: Base Peça De Mão Sem Fio, Material Ponteira: Ponteira Fibra Ótica Ou Acrílico, Mater...

Porte da Empresa: ME/EPP

Declaração ME/EPP: Sim

Participou Convocação Desempate ME/EPP: Não

Situação Convocação Etapa Fechada: Não Convocado

28.790.815/0001-30  INFOKO COMERCIO SERVICOS EIRELI E 1 713,7000 21/07/2022 08:00:00:940

Marca: KONDENTECH

Acima do valor estimado

Fabricante: KONDENTECH

[Consultar](#)

Modelo / Versão: LED 6

Descrição detalhada do objeto ofertado: FOTOPOLIMERIZADOR - Descrição mínima: wireless (sem fio); Luz azul gerada por LED de alta potência (1300 mW/cm2); Bateria removível; Display digital; Radiômetro externo acoplado para a verificação da ...

Porte da Empresa: ME/EPP

Declaração ME/EPP: Sim

Participou Convocação Desempate ME/EPP: Não

Situação Convocação Etapa Fechada: Não Convocado

Para mais informações sobre o porte da empresa, clique [aqui](#).

Observações:

Caracteres restantes:

Menu Voltar Cancelar Item Aceitar Proposta Recusar Proposta Negociar Valor
Convocar Anexo Encerrar Convocação Em Análise Chat

06

Julgamento de Propostas

UASG 927538 - FUNDO MUNICIPAL DE SAUDE DE CATALAO

Pregão nº: 172022 (SRP)

Modo de Disputa: Aberto/Fechado

Selecione a proposta para efetuar o julgamento:

Item: 24 - Equipamento Odontológico Qtde Solicitada: 2 Qtde Aceita: 0 Valor Máximo Aceitável: R\$ 2.354,4900

Tratamento Diferenciado: -

Aplicabilidade Decreto 7174: Não

Aplicabilidade Margem de Preferência: Não

Intervalo mínimo entre lances: -

CNPJ/CPF	Razão Social/Nome	Qtde Ofertada	Melhor Lance (R\$)	Data do Último Lance	Valor (R\$) Negociado	Situação Proposta	Anexo
29.312.896/0001-26	BHDENTAL COMERCIAL EIRELI	2	1.100,0000	21/07/2022 09:36:08:067			
<p>Marca: DENTEMED</p> <p>Fabricante: DENTEMED EQUIPAMENTOS ODONTOLOGICOS</p> <p>Modelo / Versão: KIT ACADEMICO PRIME PB Consultar</p> <p>Descrição detalhada do objeto ofertado: <u>KIT PEÇA DE MÃO (ALTA ROTAÇÃO SACA BROCA, MICROMOTOR, CONTRA ANGULO, PEÇA RETA): ALTA ROTAÇÃO SACA BROCA - Especificações mínimas: Corpo Caneta ARO: fabricado em latão com tratamento cromado acetin...</u></p> <p>Porte da Empresa: ME/EPP</p> <p>Declaração ME/EPP: Sim Participou Convocação Desempate ME/EPP: Não</p> <p>Situação Convocação Etapa Fechada: Convocado</p>							
31.770.650/0001-40	BRUMED COMERCIO ATACADISTA E DE MANUTENCAO DE EQUIPAMENTOS HOSPITALARES EIRELI	2	1.580,0000	21/07/2022 09:37:45:250			
<p>Marca: DENTEMED Consultar</p> <p>Fabricante: DENTEMED</p> <p>Modelo / Versão: PRIME</p> <p>Descrição detalhada do objeto ofertado: <u>KIT PEÇA DE MÃO (ALTA ROTAÇÃO SACA BROCA, MICRO MOTOR, CONTRA ANGULO, PEÇA RETA): 1) DESCRIÇÃO MÍNIMA: ALTA ROTAÇÃO SACA BROCA - Especificações mínimas: Corpo Caneta ARO: fabricado em latão com tratam...</u></p> <p>Porte da Empresa: ME/EPP</p> <p>Declaração ME/EPP: Sim Participou Convocação Desempate ME/EPP: Não</p> <p>Situação Convocação Etapa Fechada: Convocado</p>							
28.790.815/0001-30	INFOKO COMERCIO SERVICOS EIRELI	2	2.327,6600	21/07/2022 08:00:00:940			
<p>Marca: SCHUSTER</p> <p>Fabricante: SCHUSTER</p> <p>Modelo / Versão: S4 Classic Consultar</p> <p>Descrição detalhada do objeto ofertado: <u>KIT PEÇA DE MÃO (ALTA ROTAÇÃO SACA BROCA, MICRO MOTOR, CONTRA ANGULO, PEÇA RETA): 1) DESCRIÇÃO MÍNIMA: ALTA ROTAÇÃO SACA BROCA - Especificações mínimas: Corpo Caneta ARO: fabricado em latão com tratam...</u></p> <p>Porte da Empresa: ME/EPP</p> <p>Declaração ME/EPP: Sim Participou Convocação Desempate ME/EPP: Não</p> <p>Situação Convocação Etapa Fechada: Convocado</p>							
38.482.591/0001-53	SKYLAB COMERCIAL HOSPITALAR LTDA	2	100.000,0000	21/07/2022 08:00:00:940			Consultar
<p>Marca: schuster</p> <p>Fabricante: driller</p> <p>Modelo / Versão: dents</p> <p>Descrição detalhada do objeto ofertado: <u>Descrição: Equipamento Odontológico Tipo: P/ Prótese , Aspecto Físico: Motor De Bancada , Fonte: Elétrico , Instalação: 127/220 V , Componentes Adicionais: Cabo, Suporte</u></p> <p style="text-align: right;">Acima do valor estimado</p>							

[Acrílico , Componentes: Base, ...](#)

Porte da Empresa: ME/EPP

Declaração ME/EPP: Sim

Participou Convocação Desempate ME/EPP: Não

Situação Convocação Etapa Fechada: Convocado

Para mais informações sobre o porte da empresa, clique [aqui](#).

Observações:

Caracteres restantes:

[Menu](#) [Voltar](#) [Cancelar Item](#) [Aceitar Proposta](#) [Recusar Proposta](#) [Negociar Valor](#)
[Convocar Anexo](#) [Encerrar Convocação](#) [Em Análise](#) [Chat](#)

Julgamento de Propostas

UASG 927538 - FUNDO MUNICIPAL DE SAUDE DE CATALAO

Pregão nº: 172022 (SRP)

Modo de Disputa: Aberto/Fechado

Selecione a proposta para efetuar o julgamento:

Item: 29 - Cadeira Clínica Qtde Solicitada: 2 Qtde Aceita: 0 Valor Máximo Aceitável: R\$ 711,5300

Tratamento Diferenciado: -

Aplicabilidade Decreto 7174: Não

Aplicabilidade Margem de Preferência: Não

Intervalo mínimo entre lances: -

CNPJ/CPF	Razão Social/Nome	Qtde Ofertada	Melhor Lance (R\$)	Data do Último Lance	Valor (R\$) Negociado	Situação Proposta	Anexo
29.312.896/0001-26	BHDENTAL COMERCIAL EIRELI	2	575,0000	21/07/2022 09:27:56:120			

Marca: DENTEMED

Fabricante: DENTEMED EQUIPAMENTOS ODONTOLOGICOS

Modelo / Versão: GÁS MAGNUS OURO ANATÔMICO

Descrição detalhada do objeto ofertado: MOCHO COM ENCOSTO PROTEÇÃO DO ENCOSTO REFORÇADO - Especificações mínimas: superfície giratória; Regulagem da inclinação e altura do encosto por rosca de regulagem independente; Sistema de regulage...

[Consultar](#)

Porte da Empresa: ME/EPP

Declaração ME/EPP: Sim

Participou Convocação Desempate ME/EPP: Não

Situação Convocação Etapa Fechada: Convocado

05.972.655/0001-45	IMUNNE COMERCIO DE MOVEIS E EQUIPAMENTOS LTDA	2	667,0000	21/07/2022 09:27:45:833			
--------------------	---	---	----------	-------------------------	--	--	--

Marca: CASA MÉDICA

Fabricante: CASA MÉDICA

Modelo / Versão: CASA MÉDICA

Descrição detalhada do objeto ofertado: "MOCHO COM ENCOSTO PROTEÇÃO DO ENCOSTO REFORÇADO - Especificações mínimas: superfície giratória; regulagem da inclinação e altura do encosto por rosca de regulagem independente; sistema de regula...

[Consultar](#)

Porte da Empresa: ME/EPP

Declaração ME/EPP: Sim

Participou Convocação Desempate ME/EPP: Não

Situação Convocação Etapa Fechada: Convocado

28.790.815/0001-30	INFOKO COMERCIO SERVICOS EIRELI	2	695,0000	21/07/2022 09:23:31:027			
--------------------	---------------------------------	---	----------	-------------------------	--	--	--

Marca: MAIART

Fabricante: MAIART

Modelo / Versão: BACK

Descrição detalhada do objeto ofertado: MOCHO COM ENCOSTO PROTEÇÃO DO ENCOSTO REFORÇADO - Especificações mínimas: superfície giratória; regulagem da inclinação e altura do encosto por rosca de regulagem independente; sistema de regulagem de...

[Consultar](#)

Porte da Empresa: ME/EPP

Declaração ME/EPP: Sim

Participou Convocação Desempate ME/EPP: Não

Situação Convocação Etapa Fechada: Convocado

15.631.700/0001-51	216 MATERIAL HOSPITALAR LTDA	2	698,0000	21/07/2022 09:15:06:400			
--------------------	------------------------------	---	----------	-------------------------	--	--	--

[Consultar](#)

Marca: Nice

Fabricante: Nice

Modelo / Versão: Nice

Descrição detalhada do objeto ofertado: MOCHO COM ENCOSTO PROTEÇÃO DO ENCOSTO REFORÇADO - Especificações mínimas: superfície giratória; regulagem da inclinação e altura do encosto por rosca de regulagem independente; sistema de re...

Porte da Empresa: ME/EPP

Declaração ME/EPP: Sim

Participou Convocação Desempate ME/EPP: Não

Situação Convocação Etapa Fechada: Convocado

Para mais informações sobre o porte da empresa, clique [aqui](#).

Observações:

Caracteres restantes:

[Menu](#) [Voltar](#) [Cancelar Item](#) [Aceitar Proposta](#) [Recusar Proposta](#) [Negociar Valor](#)
[Convocar Anexo](#) [Encerrar Convocação](#) [Em Análise](#) [Chat](#)

Consultório Odontológico Magnus Prime Flex

+ Opcionais inclusos

Refletor Prime HL-100
com Led multifacetado
com Full Led e com
sensor de aproximação

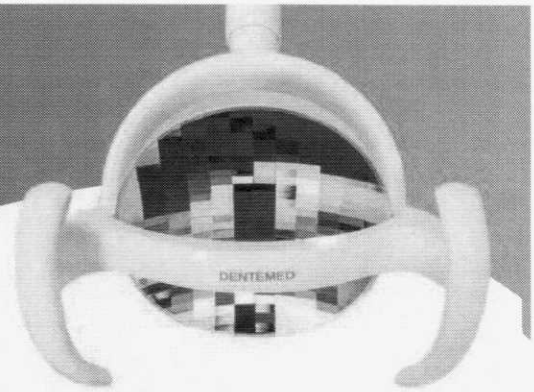

Unidade auxiliar para até 3
sugadores de alta potência e
seringa triplice.

Estofamento em poliuretano
injetado de alta densidade.

Joystick.

Pedal multifuncional com
todas as funções da cadeira,
água da cuba e do refletor.

Braço do equipo com
travamento pneumático.

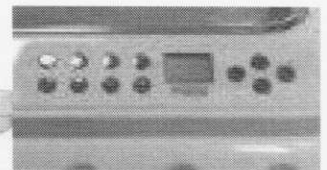

Comando PAD (Painel
Digital) com teclado de
membrana e visualização
das funções acionadas da
cadeira e do refletor.

Caixa de ligação e distribuição integrada a base da cadeira
de fácil instalação e manutenção (Tubulação Embutida).

Dentemed possui opcionais disponíveis acoplados de fábrica conforme necessidade do cliente:



Cliente Público:
Secretária Municipal
de Saúde de
Gabriel Monteiro - SP

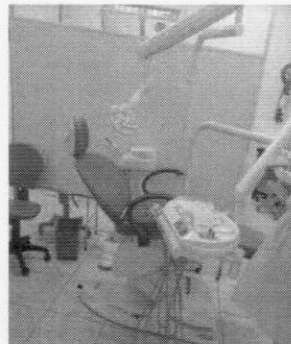

Cliente Público:
Secretária Municipal
de Saúde de
Belo Horizonte - MG

Cliente Público:
Secretária Municipal
de Saúde de
Vespasiano - MG

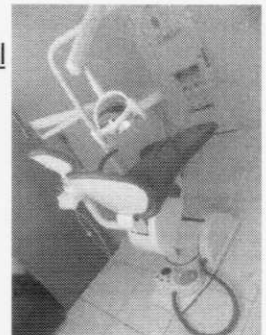

RMS Anvisa 80349600007

Dentemed
consuloriosodontologicos.com.br

CATÁLOGO DE PRODUTOS

Linha Prime Tradição e
Excelência em Odontologia

◆ ◆ ◆ ◆ ◆
Dentemed
equipamentos odontológicos



Características Ofertadas para o Consultórios Odontológicos Dentemed

Cadeira Odontológica Prime: Estrutura construída em aço maciço, com tratamento antioxidante e pintada em tinta epóxi proporcionando maior resistência e durabilidade ao conjunto. Base com debrum antiderrapante; dispensa fixação no piso. Sistema tipo pantográfico de elevação confeccionado em chapa de aço, oferece maior resistência, capacidade de elevação de até 200 kg. Caixa de ligação integrada otimizando espaço dentro do consultório. Apresenta o botão on/off localizado na lateral da base da cadeira facilitando o acesso do profissional. Altura mínima de 45 cm e altura máxima de 90 cm do assento ao chão. Além do comando "volta zero" na cadeira, no equipo também é possível acessar o movimento, facilitando o acesso dos pacientes. Comando na base da cadeira realizado nos pés por pedal com 12 funções, composto de 10 movimento sendo 04 individuais e 06 automáticos, acionamento por joystick da movimentação subida e descida do encosto e do assento, 01 botão de acionamento e ajuste da intensidade do refletor, 01 botão de acionamento da posição volta zero, 03 botões para acionamento das 03 posições de trabalho programáveis pelo dentista(s), 01 botão de acionamento da posição de cuspir/retorno a última posição e 01 botão de acionamento da posição trendelemburg -5°. Sistema de Bloqueio dos movimentos da cadeira. Sistema de elevação eletromecânico acionado por motorreductores de baixa tensão com 24 volts. Sistema incorporado de segurança com amortecedor, antiesmagamento e sem interferência para aparelhos de marca passo. Motor e caixa de comando com tecnologia alemã Dewer Okin, líder em atuadores e sistema de acionamento para área da saúde, do grupo Phoenix Mecano (Mais de 02 milhões de atuadores fornecidos). Motores testados em conformidade a IEC 60601, com testes rigorosos que garantem carga de até 540 kg. Tecnologia incorporada e certificada seguindo normas IEC 60601, CE, ISO 9001:2015 e ISO 13.485/2016. Placa com revestimento em material com isolamento elétrico, proteção UV, anti-umidade e grau máximo de proteção antichama (UL94 V-0). Placa com sistema full range garantindo segurança elétrica mesmo em lugares com alta oscilação de energia. Placa com sistema de alta tecnologia com software de última geração, garantindo posições de trabalho programáveis, posição trendelemburg (anti-lipotimia) e STOP EMERGENCIAL (IEC 60601). Duplo sistema antiesmagamento (Stop Emergencial) sistema de segurança que interrompe os movimentos da cadeira prevenindo a ocorrência de acidentes. Sistema eletrônico integrado e de baixa voltagem: 24 volts. Tensão de alimentação 90 a 240 Vac ~ 50/60Hz. Braços de apoio para paciente, com estrutura interna de metal. Encosto de cabeça anatômico, removível, biarticulável e com regulagem de altura, com movimentos anterior, posterior e longitudinal e sistema de trava por alavanca. Ambidestro.

Equipo odontológico Prime: Produzido em ABS injetado confere maior durabilidade / resistência à corrosão e estabilidade de cor ao conjunto. Tratamento anticorrosivo. Mesa em plástico resistente (proteção UV) com suporte dos instrumentos com angulação de 45°. Suporte para até 05 terminais sendo com 01 terminal com uma seringa tríplex (bico giratório, removível e autoclavável), 02 terminais bordem refrigerado para alta rotação e 01 terminal bordem para micromotor pneumático. Braços articuláveis e com travamento pneumático, acionado por botão localizado sob o corpo do equipo na pega lateral proporcionando liberdade aos movimentos. Suporte de peças de mão, em peça única, removível e autoclavável. Pedal progressivo para o acionamento das peças de mão nos terminais do equipo, o que possibilita o controle da velocidade e com acionamento em qualquer ponto do pedal. Seringa tríplex com bico giratório, removível e autoclavável. Mangueiras arredondadas, leves e flexíveis. Suporte das pontas com acionamento pneumático individual. Tambo de inox removível. Puxador bilateral. Comando PAD painel de comando central com os seguintes acionamentos: subida e descida do assento da cadeira. Subida e descida do encosto da cadeira. Stop emergencial da cadeira. Posição de volta à zero. Água da cuba programáveis. Posição de cuspir e retorno à última posição. Acionamento de descida da cadeira Programação de trabalho. Acendimento do refletor. Negatoscópio led acoplado ao equipo de fácil visualização de exames radiográficos. Pintura a base de epóxi, polimerizada mínima em estufa a 250°C.

Unidade Auxiliar Odontológica Prime: Unidade de água produzido em ABS injetado que confere maior durabilidade / resistência a corrosão e estabilidade de cor ao conjunto. Cuba profunda, removível e com ralo para retenção de sólidos e cobertura para evitar respingos. Unidade de água com sensor de proximidade. Filtro de detritos localizado na base do consultório. Sistema de regulagem da vazão da água. composto 01 suctor de saliva a ar (sistema venturi). Unidade de água e cuba rebatível até 180°. Sistema porta copos. Reservatórios translúcidos de 1.000ml para água das peças de mão e seringa tríplex.

Refletor odontológico Prime: Multifocal com sistema óptico Full LED (HL-100) tecnologia de iluminação – led. Menor consumo de energia, consome até 95% menos energia elétrica do que os modelos convencionais. Não utiliza lâmpadas. Maior durabilidade da fonte de luz (led), até 50.000 horas. Quatro intensidades de luz variável sendo mínima de 3.000 (isenta de ondas polimerizastes evitando a fotoativação indesejada), 10.000, 20.000 e 30.000 lux (com variação de +-10%). 40.000 LUX (com variação de +-10%) numa distância da fonte de luz 700 MM. Acionamento por sensor de proximidade e no pedal da cadeira. Temperatura de cor: 5.000 – 5.300°K. Sensor de proximidade o acionamento do refletor é realizado exclusivamente pelo sensor de aproximação localizado na parte inferior do cabeçote, evitando o risco de contaminação cruzada. A seleção da intensidade luminosa também é realizada através do sensor de proximidade. O refletor possui um sistema eletrônico digital interno, de fácil e rápida programação. Fonte de luz fria não gera calor no campo operatório. Movimentação orbital foco de luz retangular cabeçote em material resistente, com giro de 620°. É leve, possui alta durabilidade e permite ampla mobilidade em diversas posições. Puxadores bilaterais em forma de alça removível e esterilizável.

Opcionais



Braço Flex com travamento pneumático.

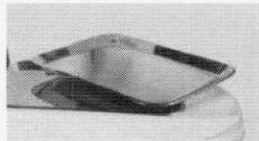

Bandeijas autoclaváveis em inox.



Cabeceira Multiarticulada com posição infantil, PCD e cadeirante.



Braços laminados rebatíveis e escamoteáveis com abertura completa.



Pedal multifuncional fixo ou móvel com todas as funções da cadeira, incluindo peças de mão, refletor e cuspeadeira.



01 ou 02 Terminal(is) extra de alta rotação ou Terminal Baixa rotação refrigerado (Com Spray)



Exclusivo sistema de instalação com caixa de coleta acoplada ou externa conforme necessidade do local.

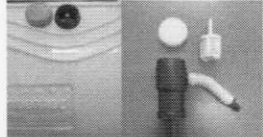

Filtro Detritos Incorporado na caixa de comando e de ligação



Acionamento da água da cuspeadeira eletrônico temporizado no pedal ou através de sensor.

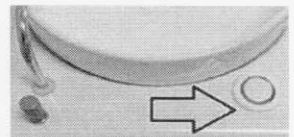

Acionamento temporizado da água da cuspeadeira por botão ou sensorizado por aproximação.

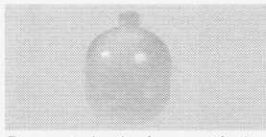

Reservatório de água potável e líquido bactericida de 1000ml (1litro)



Sistema de assepsia e desinfecção do equipo com válvula antiretração

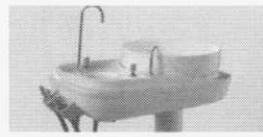

Rebatimento da unidade auxiliar com movimentos de até 180 graus.



Braço assistente para até 3 sugadores, seringa tríptica ou bomba de vácuo.

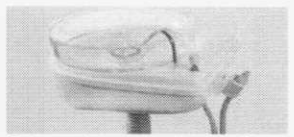

Cuba em louça, porcelana, cerâmica, translúcida ou PBT super resistente.

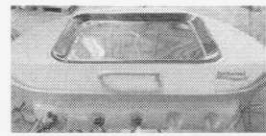

Puxadores laterais ou puxador frontal incorporados.

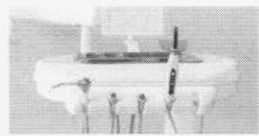

Fotopolimerizador e negatoscópio acoplado, com radiômetro incorporado.

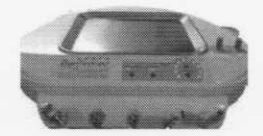

Ultrassom piezoelétrico com luz de led e jato de bicarbonato incorporado.



Negatoscópio de LED acoplado.

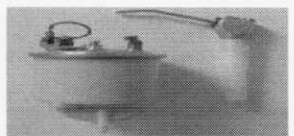

Sistema exclusivo de aquecimento de água da seringa tríptica.



Equipo com teclado e visor digital de função acionada.



Manômetro Incorporado.



Tubulação totalmente embutida com caixa de coleta incorporada ou externa.



Segundo sugador e seringa tríptica incorporados à unidade auxiliar.



Sensor de aproximação com temporizador eletrônico de alta sensibilidade.



Terminais extras e kits para bomba de vácuo.

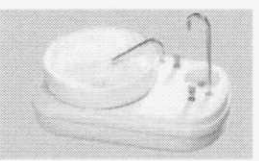

Porta copos com regulagem automática.

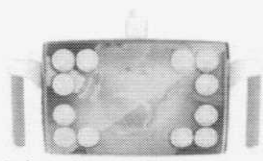

Refletor Prime CX249-24 com 12 (doze) LEDs de alta potência (100.000 lux) 04 cores de ajuste de temperatura - de 4000 a 6000k, (Cor amarela).



Refletor Prime CX249-23 com 06 (Seis) Leds de alta potência (45.000 lux) com 07 ajustes de intensidades (lux).



Filtro regulador de ar com drenagem automática.



Mocho PRATA

- 01 (uma) alavanca sublateral (regulagem longitudinal do assento).
- Encosto anatômico e assento com rebaixamento nas pernas e giratório.
- Revestimento do assento e encosto estofados anatomicamente e totalmente sem costuras.
- Base com 5 rodízios duplos.
- Capacidade até 135 Kg.

Opcional com estrutura na cor cinza



Mocho OURO

- 02 (duas) alavancas sublaterais, (regulagem longitudinal do assento e do encosto quanto a inclinação)
- Encosto anatômico e assento com rebaixamento nas pernas e giratório.
- Revestimento do assento e encosto estofados anatomicamente e totalmente sem costuras.
- Base com 5 rodízios duplos.
- Capacidade até 135 Kg.

Opcional com braços reguláveis



Mocho OURO CROMADO

- 02 (duas) alavancas sublaterais, (regulagem longitudinal do assento e do encosto quanto a inclinação)
- Encosto anatômico e assento com rebaixamento nas pernas e giratório.
- Revestimento do assento e encosto estofados anatomicamente e totalmente sem costuras.
- Base cromada com 5 rodízios duplos de silicone.
- Capacidade até 250 Kg.

Dentemed
equipamentos odontológicos

Um mix de **cores disponíveis para você!**

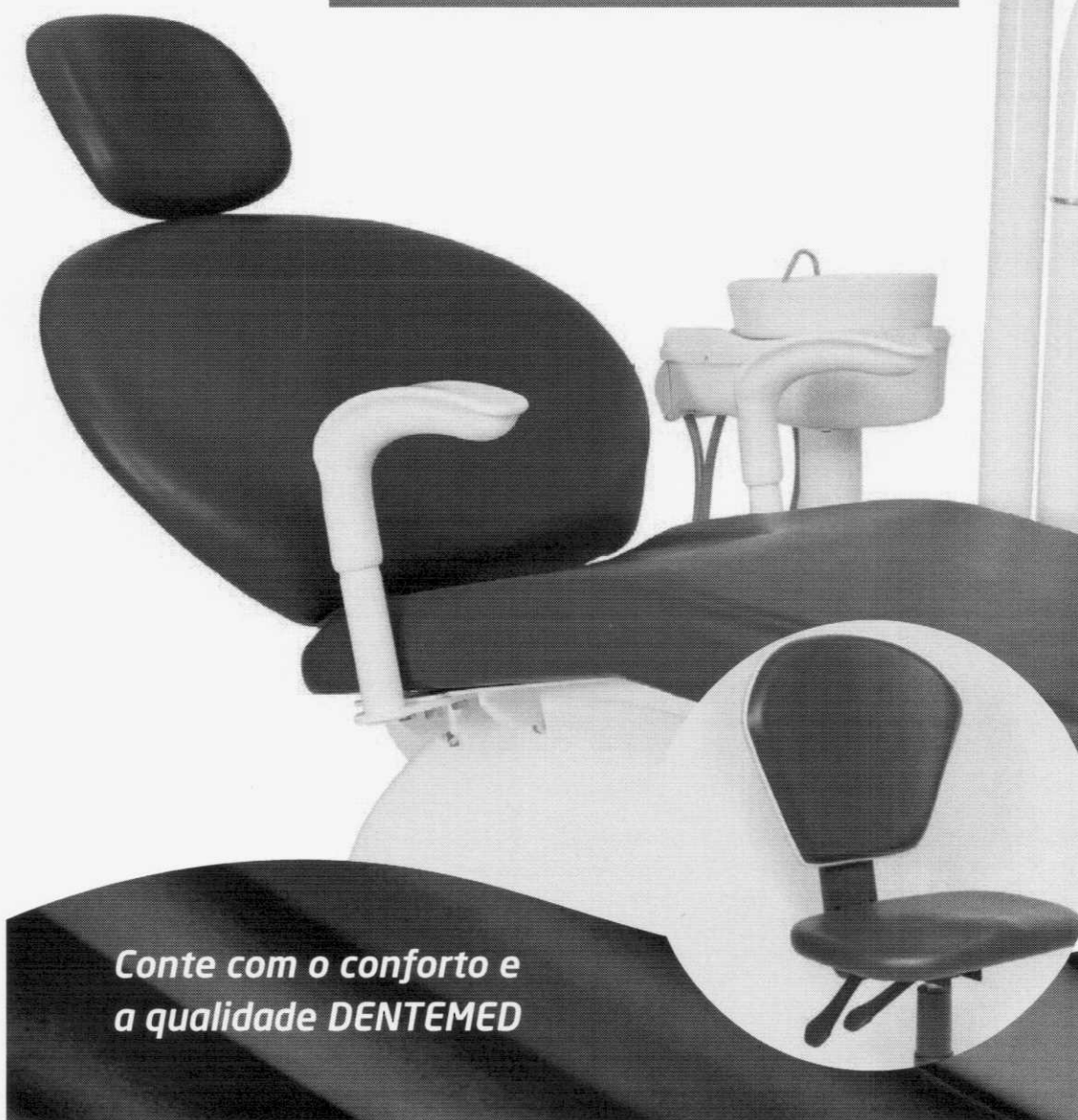

**Conte com o conforto e
a qualidade DENTEMED**

**Facto
Dunas**



PRETO
5350



PEROLA
5361



FENDI
0104



PRATA
5349



VINHO
5352



BROWNIE
0166



BORDO
5347



CHAMPAGNE
5358



SAVANA
0117

Facto
Náutico



AZUL MARINHO
3197



VERDE
2861



CINZA GRAFITE
3248



AZUL
3250

**Facto
Couro**



NATURAL
4082



CONHAQUE
4076



CHOCOLATE
2170



PRETO
4098

Escolha a cor ideal para o estofamento de sua cadeira e mocho DENTEMED

Facto Náutico / Dunas

Qualidade superior aos revestimentos convencionais encontrados no mercado, textura suave, resistência ao uso contínuo sem perder a qualidade, fácil limpeza, não retém poeira, resistência aos raios UV, proteção antibacteriana Microban indicado pela ANVISA, exclusivo acabamento Nautic Plus, proporcionando alta durabilidade e conforto.

Composição

Revestimento em PVC aplicado sobre reforço de tecido com acabamento em poliuretano.

Instruções de Limpeza



Sabão neutro com esponja umedecida. Remover o excesso com pano úmido e secar em ambiente arejado.

Não utilizar produtos químicos e evitar contato com tecidos que soltem tinta.



  
@dentemedbrasil

 Rua Antonio Gravatá, 136, A, Betânia
Belo Horizonte/MG - CEP 30570-040

 www.dentemed.com.br  (31) 2527-8294  (31) 99822-4806





Autorizado Dentemed

Todos os produtos possuem certificados do Inmetro e número de registro na Anvisa tendo as suas especificações técnica no SGQ (sistema de gestão da qualidade), dentro do departamento de engenharia no controle da informação documentada.

@dentemedbrasil

 Rua Antonio Gravatá, 136, A, Betânia
Belo Horizonte/MG - CEP 30570-040

 www.dentemed.com.br  (31) 2527-8294  (31) 99822-4806



Consultas / Produtos para Saúde / Produtos para Saúde

Detalhes do Produto

Nome da Empresa	DENTEMED EQUIPAMENTOS ODONTOLÓGICOS LTDA		
CNPJ	07.897.039/0001-00	Autorização	8.03.496-0
Produto	CONSULTÓRIO ODONTOLÓGICO MAGNUS PRIME		

Modelo Produto Médico

CART

FLEX

Nome Técnico	Consultorio Odontologico
Registro	80349600007
Processo	25351.634524/2019-68
Origem do Produto	<ul style="list-style-type: none">FABRICANTE: DENTEMED EQUIPAMENTOS ODONTOLÓGICOS LTDA - BRASIL
Classificação de Risco	I - BAIXO RISCO
Vencimento do Registro	VIGENTE

[Voltar](#)

BRASIL



----- Site do Inmetro ----- ▼

Sites de
interesseMapa
do Site

Ouvidoria

Fale com
o Inmetro

Certificados

Produtos

Serviços

Empresas

Organismos
Acreditados

Produtos e Serviços com Conformidade Avaliada



voltar

Certificados

Resultado da Consulta:

1 Certificado(s)

1 Produtos(s)

0 Serviços(s)

Página 1

Certificador: NORISK N° Certificado: 19052 Tipo: Produto Emissão: 24/10/2019 Validade:
24/10/2024 Status do Certificado: Ativo Doc.Normativo



CNPJ/CPF	Razão Social / Nome (PF)	Nome fantasia	Endereço	Status	Papel da empresa
07897039000100	DENTEMED EQUIPAMENTOS ODONTOLÓGICOS LTDA.		RUA ANTÔNIO GRAVATÁ,, 136 -- BETÂNIA - BELO HORIZONTE, MG - BRASIL	ATIVO	FABRICANTE
▼ Marca	▼ Modelo	▼ Importado	▼ Descrição		
DENTEMED	MAGNUS PRIME CART E MAGNUS PRIME FLEX	NÃO	CONSULTÓRIO ODONTOLÓGICO		



topo

Nova Pesquisa



[Certificados](#) | [Produtos](#) | [Serviços](#) | [Empresas](#) | [Organismos Acreditados](#)

	Certificado de Conformidade	
	n.º 19052	

Produto:	Consultório odontológico.
Marca:	Dentemed.
Modelo:	Magnus Prime Cart e Magnus Prime Flex.
Solicitante:	Dentemed Equipamentos Odontológicos Ltda. Rua Antônio Gravatá, n. 136 – Betânia, Belo Horizonte, MG. CEP.: 30.570-040. CNPJ.: 07.897.039/0001-00.
Fabricante:	Dentemed Equipamentos Odontológicos Ltda. Rua Antônio Gravatá, n. 136 – Betânia, Belo Horizonte, MG. CEP.: 30.570-040. CNPJ.: 07.897.039/0001-00.
Fabricante legal:	Não aplicável.
Fabricante contratado:	Não aplicável.
Regulamentos:	Portaria Inmetro n.º 54 de 01/02/2016 e portarias complementares. Instruções normativas da ANVISA, n. 04 de 24/09/2015 e n.22 de 20.10.2017.
Modelo de certificação:	5
Normas técnicas:	ABNT NBR IEC 60601-1:2010 + EM1:2016. ABNT NBR IEC 60601-1-2:2010. ABNT NBR IEC 60601-1-6:2011. ABNT NBR IEC 60601-1-9:2014, somente os requisitos 4.1, 4.5.2 e 4.5.3. ABNT NBR IEC 80601-2-60:2015. ABNT NBR ISO 6875:2014. ISO 7494-1:2011. ISO 7494-2:2015. ISO 9680:2014.
Processo de origem:	1796.
Data de aceite da proposta:	27/04/2017.
Data de realização da auditoria:	09 e 10/10/2019.

Data de emissão: 24/10/2019.
Data da revisão: NA.
Válido até: 24/10/2024.

FQ 24 – rev.08

	<h1>Certificado de Conformidade</h1>	
	<h2>n.º 19052</h2>	

Características técnicas do produto:	Tensão: 100-240 Vac. Frequência: 50/60 Hz. Grau IP: IP00 (equipamento e pedal). Proteção contra choque elétrico: classe I. Potência: 350 VA. Tipo de parte aplicada: tipo B.
Versão do software:	M2 Prime V 2.9.
Manual do usuário:	MCMP – Rev.09 de 11.10.2019.
RMP:	Rev.02 de 05.01.2019.
Relatório consolidado:	Não aplicável.

1. Acessórios e partes ensaiadas com o produto:

Reservatório de água.	Cabo de alimentação destacável.	Pedal de acionamento.
Sugador.	Ponteira da seringa tríplex.	Ponteira do fotopolimerizador.
Cuspideira.	Caixa de comando.	Mangueiras destacáveis para peças de mão.

2. Relatórios de ensaios:

Laboratório	Norma	Relatório	Emissão
No Risk STE	ABNT NBR IEC 60601-1:2010 + EM1:2016	R182090	07/12/2018
No Risk STE	ABNT NBR IEC 60601-1:2010 + EM1:2016	R192320	28/08/2019
IBEC	ABNT NBR IEC 60601-1-2:2010	IBEC 181188	17/05/2018
No Risk STE	ABNT NBR IEC 80601-2-60:2015	R192315	26/08/2019
No Risk STE	ABNT NBR ISO 6875:2014	R192316	26/08/2019
No Risk STE	ISO 7494-1:2011.	R192318	27/08/2019
No Risk STE	ISO 7494-2:2015.	R192319	27/08/2019
No Risk STE	ISO 9680:2014	R192317	27/08/2019
SGS-CSTC Standards – Guangzhou Branch	ISO 9680:2014	GZME180800072401	13/09/2018

Data de emissão: 24/10/2019.
 Data da revisão: NA.
 Válido até: 24/10/2024.

FQ 24 – rev.08

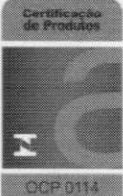
	<h1>Certificado de Conformidade</h1>	
	<h2>n.º 19052</h2>	

3. Histórico de revisões:

Rev.	Descrição	Data
0	Emissão Inicial	24/10/2019

Este Certificado de Conformidade é válido somente acompanhado das páginas de 01 a 03. A validade deste Certificado está atrelada à realização das avaliações de manutenção e tratamento de possíveis não conformidades, conforme previsto no RAC específico. Para verificação da condição atualizada de regularidade deste Certificado de Conformidade deve ser consultado o banco de dados de produtos e serviços certificados do Inmetro.

<p>NO RISK – Serviços Técnicos Especializados Ltda. Acreditação Cgcre OCP n.º 0114 Rua Dino Bordini, 109 – Parque das Indústrias – Itu / SP (11)- 4024-6302 www.noriskste.com.br</p>	 Digitally signed by Alessandro Cavina Marroni Date: 2019.10.24 16:33:07 -03'00' <hr style="width: 30%; margin: 0 auto;"/> Alessandro C. Marroni Diretor
--	--

Data de emissão: 24/10/2019.
 Data da revisão: NA.
 Válido até: 24/10/2024.

FQ 24 – rev.08



Instruções de Uso

**Consultório Odontológico
Dentemed Magnus Prime**

REV. 16



Sumário

1.	Identificação do equipamento.....	5
2.	Identificação do fabricante.....	5
3.	Introdução.....	6
4.	Indicação e contra indicação de uso do Equipamento	6
4.1.	Indicação médica destinada	6
4.2.	Perfil do operador	6
4.3.	População de pacientes (seleção de pacientes)	6
4.4.	Parte pretendida do corpo	6
4.5.	Partes Aplicadas (Conforme prescrito por norma) e partes que podem ser acoplados ao consultório (Opcional):	7
4.6.	Material Componente das partes que entram em contato com o Paciente	7
4.7.	Partes que podem entrar em contato com o Paciente.....	7
4.8.	Vida Útil do Equipamento e Desempenho Essencial do Equipamento.....	8
5.	Imagens dos produtos	8
5.1.	Modelos: Magnus Prime Flex (Equipo Acoplado).....	8
5.2.	Modelos: Magnus Prime Cart (Equipo Móvel).....	9
5.3.	Modelo: Magnus Prime X6	9
5.4.	Modelo: Magnus Prime X12	10
5.5.	Modelos: Magnus Prime X5 / Magnus Prime X6 G / Magnus Prime X8 / Magnus Prume X12 G.....	10
6.	Partes acompanhantes / Opcionais / Acessórios	11
6.1.	Partes acompanhantes.....	11
6.2.	Opcionais.....	11
6.3.	Acessórios	12
7.	Princípio de Operação do Conjunto Odontológico.....	13
8.	Princípio de Funcionamento	14
9.	Descrição do conjunto odontológico.....	14
9.1.	Cadeira Odontológica Magnus Prime.....	14
9.2.	Equipo Odontológico Magnus Prime	15
9.3.	Unidade Auxiliar Odontológica Magnus Prime (Cuspideira).....	15
9.4.	Refletor LED Odontológico HL 100.....	16
9.5.	Refletor Prime CX249-23.....	17
9.6.	Refletor PRIME CX249-24.....	18
9.7.	Fotopolimerizador	20
10.	Características e Especificações Técnicas.....	21
11.	Condições de Armazenamento, preservação e Transporte.....	24
12.	Instalação do equipamento.....	24
13.	Funcionamento do Consultório Odontológico Dentemed Magnus Prime	24



13.1.	Condições ambientais para operação	25
13.2.	Posicionamento do paciente, operador e demais pessoas.....	25
13.3.	Instruções para ligar o equipamento.....	25
13.4.	Operação da Cadeira	26
13.5.	Operação do Comando	26
13.6.	Acionamento das peças de Mão no Equipo	28
13.7.	Acionamento Seringa Trílice.....	28
13.8.	Funcionamento da Unidade Auxiliar	28
13.9.	Funcionamento do Fotopolimerizador	29
13.10.	Funcionamento do Refletor HL100	29
13.11.	Funcionamento do Refletor CX249-23	30
13.12.	Funcionamento do Refletor CX249-24	31
14.	Cuidado e Conservação	32
15.	Limpeza e Desinfecção	32
15.1.	Limpeza das partes plásticas e pintadas	32
15.2.	Limpeza dos Filtros.....	33
15.3.	Limpeza da Cuba e Ralo da Cuba.....	33
15.4.	Desinfecção da Unidade.....	33
15.5.	Desinfecção das Linhas de Sucção.....	33
15.6.	Limpeza e Desinfecção dos Refletores LED	33
15.7.	Limpeza e Desinfecção de Brocas e Fresas	33
15.8.	Outros cuidados.....	34
16.	Problemas e suas Soluções	34
17.	Manutenção Corretiva	35
17.1.	Reparos e modificações no equipamento.....	35
17.2.	Substituição do Fusível.....	35
17.3.	Manutenção Preventiva (Responsabilidade do proprietário)	36
18.	Rede de Serviços Autorizada DENTEMED	36
19.	Sugestões Ergonômicas	36
19.1.	Campo de Visão	36
19.2.	Distâncias de Segurança Refletor	37
19.3.	Dimensões do braço do refletor.....	37
19.4.	Dimensões da Unidade Auxiliar (Cuspideira)	37
19.5.	Dimensões do Equipo Flex.....	38
20.	Compatibilidade Eletromagnética	39
21.	Advertências	42
22.	Descarte do Produto (Retirada de Uso).....	47

23.	Simbologia.....	47
23.1.	Simbologia da Embalagem.....	47
23.2.	Simbologia no Equipamento.....	48
24.	Garantia.....	48
25.	Controle de Revisão.....	50

Sumário da especificação de aplicação

Assunto:	Verificar em:
Indicação médica destinada <ul style="list-style-type: none"> • Fornece informação ao operador sobre a indicação médica de uso do equipamento. 	Ver item 04
População destinada de pacientes <ul style="list-style-type: none"> • Fornece informação ao operador sobre a população a que o equipamento se destina. 	
Parte do corpo no qual interage <ul style="list-style-type: none"> • Fornece informação ao operador sobre a interação do equipamento e a parte do corpo destinada a interação. 	
Perfil de usuário destinado <ul style="list-style-type: none"> • Fornece informação ao operador sobre o perfil do profissional habilitado a utilizar o equipamento. 	
Condições de utilização destinadas <ul style="list-style-type: none"> • Fornece informação ao operador sobre as corretas condições de uso do equipamento. 	Ver item 07
Princípio de operação <ul style="list-style-type: none"> • Fornece informação ao operador sobre a correta operação do equipamento 	Ver item 07



1. Identificação do equipamento

Nome Técnico: Consultório Odontológico

Nome Comercial: Conjunto Odontológico Magnus PRIME

Marca: Dentemed

Modelos:

- MAGNUS PRIME FLEX
- MAGNUS CART
- MAGNUS PRIME X5
- MAGNUS PRIME X6
- MAGNUS PRIME X8
- MAGNUS PRIME X12

Notificação ANVISA nº 80349600007

2. Identificação do fabricante



Fabricante e Distribuidor:

Dentemed Equipamentos Odontológicos Ltda.

Unidade Fabril: Rua Antônio Gravatá, nº 136 A – Bairro Betânia

Belo Horizonte / MG – Brasil.

CEP: 30.570-040

Telefone: +55 (31) 3374-6768 – Fax: +55 (31)3226-9410

C.N.P.J nº 07.897.039/0001-00

www.dentemed.com.br – e-mail: dentemed@dentemed.com.br

Responsável Técnico: Getúlio Antônio Habib Cury - CREA MG 5.976/D



LEIA ANTES DE USAR! Este Manual de Instruções de Uso possui informações extremamente importantes quanto à correta operação do equipamento, assim como precauções, perigos e procedimentos de segurança.

Todo equipamento é fornecido com uma cópia desta instrução de uso em meio físico, caso verifique que o mesmo não se encontra junto ao equipamento entre em contato com a DENTEMED para que o mesmo seja encaminhado ao solicitante.

Essa Instrução de Uso também está disponível em nossa home page para download sob solicitação de confirmação de dados.



3. Introdução

Caro Cliente Consumidor,

Parabéns, você acaba de adquirir um produto com a qualidade e garantia DENTEMED.

Os cuidados e recomendações existentes nesse manual têm a finalidade de possibilitar a correta utilização do Conjunto Odontológico, ressaltando os aspectos importantes da manutenção no uso diário assim como do programa de manutenção que visa o aumento e conservação da vida útil de seu equipamento.

Para esclarecer eventuais dúvidas, bem como para receber suas críticas e/ou sugestões sobre nossos produtos, utilize nosso serviço de atendimento ao consumidor.

4. Indicação e contra indicação de uso do Equipamento

O Conjunto Odontológico Dentemed Magnus Prime é para uso exclusivo em ambiente Odontológico devendo ser operado por profissional capacitado (PROFISSIONAL DEVIDAMENTE REGULAMENTADO, CONFORME LEGISLAÇÃO LOCAL DO PAÍS DE USO DO EQUIPAMENTO).

É obrigação do usuário utilizar somente o Conjunto Odontológico e seus respectivos opcionais em perfeitas condições de uso, observando a sua finalidade correta como meio de proteger a si, ao paciente e a terceiros contra eventuais riscos e situações de perigo.

4.1. Indicação médica destinada

O Consultório Odontológico Dentemed Magnus Prime destina-se ao posicionamento dos pacientes para quaisquer tratamentos de natureza odontológica que o mesmo necessite.

4.2. Perfil do operador

Formação acadêmica em Odontologia conforme os requisitos das legislações vigentes.

4.3. População de pacientes (seleção de pacientes)

Qualquer indivíduo que necessite de tratamentos odontológicos.

O equipamento foi projetado para atender desde a população infantil até a população adulta, não possuindo restrições quanto ao peso mínimo uma vez que a mesma foi ensaiada para 135 kg de Carga de trabalho de segurança de conforme a IEC 60.601. Por se tratar de um equipamento que tem por finalidade somente o apoio do paciente para procedimentos odontológicos não há restrições quanto a saúde dos pacientes ou a sua condição.

Este equipamento é contra indicado para uso em paciente com peso acima de 200 Kg.

4.4. Parte pretendida do corpo

O equipamento foi projetado para posicionar o paciente durante o procedimento odontológico a ser realizado, a interação entre o equipamento e o paciente causa contato das seguintes partes do corpo do paciente:

Contato da pele do paciente com o PVC flexível que recobre o estofamento, com as mangueiras de conexão das peças móveis de dispositivos empunhados e com o apoio de braço do equipamento.

Contato com a mucosa oral do paciente com as peças de mão do equipamento e com a ponteira do fotopolimerizador.

4.5. Partes Aplicadas (Conforme prescrito por norma) e partes que podem ser acoplados ao consultório (Opcional):

Estofamento da Cadeira: É considerado parte aplicada pois entra em contato ao paciente durante o uso do consultório.

Apoio para os Braços: É considerado parte aplicada pois entra em contato ao paciente durante o uso do consultório.

Seringa Tríplice: Não é considerada parte aplicada, mas pode vir a tocar o paciente durante a sua utilização.

Peças de mão: As peças de mão tais quais a Alta Rotação, Micromotor e Fotopolimerizador por exemplo, são considerados como partes aplicadas, porém não fazem parte deste produto, ou seja, são opcionais.

Cânula/Sugador: As cânulas de sucção, que são acopladas ao Consultório são consideradas como partes aplicadas, porém não são fornecidas junto ao equipamento.

4.6. Material Componente das partes que entram em contato com o Paciente

Assento da Cadeira / Encosto da Cadeira / Encosto de Cabeça / Material: PVC Flexível cristal (Policloreto de Vinila)

Apoio de Braço / Material: Plástico Injetado.

Fotopolimerizador (Ponteira) / Material: Fibra Ótica com capa de Silicone autoclavável e removível.

Ponta da seringa tríplice / Material: Metal (latão usinado com banho de cromagem).



Durante o uso da seringa tríplice a ponta metálica deverá ser envolvida com material plástico atóxico estéril para evitar o contato com a boca do paciente.

Atenção

4.7. Partes que podem entrar em contato com o Paciente

Mangueiras do Equipamento e/ou unidade auxiliar: Não é considerado parte aplicada embora possa entrar em contato ao paciente durante o uso do consultório, mas considerado de baixíssima relevância este contato, sem expor o paciente a nenhum tipo de risco

4.8. Vida Útil do Equipamento e Desempenho Essencial do Equipamento

A vida útil declarada pelo fabricante DENTEMED do equipamento é de 10 anos.

A Dentemed declara que o equipamento não possui Desempenho Essencial (conforme prescrito por norma particular, IEC 80601-2-60) onde o desempenho das funções clínicas que não estão relacionadas à SEGURANÇA BÁSICA (em que a perda ou degradação além dos limites especificados pelo FABRICANTE) não resulta em um RISCO inaceitável



Advertência

Use somente acessórios especificados pelo fabricante. Em caso de substituição, utilize somente peças originais de fábrica.

Peças ou acessórios não fornecidos pelo fabricante pode comprometer a vida útil do equipamento e a consequente perda da garantia.

5. Imagens dos produtos

5.1. Modelos: Magnus Prime Flex (Equipo Acoplado)



5.2. Modelos: Magnus Prime Cart (Equipo Móvel)



5.3. Modelo: Magnus Prime X6

Falta inserir imagem

5.4. Modelo: Magnus Prime X12

Falta inserir imagem

5.5. Modelos: Magnus Prime X5 / Magnus Prime X6 G / Magnus Prime X8 / Magnus Prume X12

G



NOTA: Os modelos Magnus Prime X5, Magnus Prime X6G, Magnus Prime X8 e Magnus Prime X12G, possuem as mesmas características dos modelos Magnus Prime Cart, Magnus Prime Flex, Magnus Prime X6 e Magnus Prime X12 respectivamente, a diferenciação entre os modelos se dá pela carenagem e estofamento na cor cinza nos modelos Magnus Prime X5, Magnus Prime X6G, Magnus Prime X8 e Magnus Prime X12G.

6. Partes acompanhantes / Opcionais / Acessórios

6.1. Partes acompanhantes

O Consultório Odontológico Dentemed Magnus Prime é composto por:

- Cadeira Odontológica (Cadeira do Paciente);
- Unidade Auxiliar para coleta de dejetos através de cuspeira;
- Refletor Odontológico HL100;
- Caixa de comando externa com mangueira corrugada externa;
- Encosto de cabeça com regulagem de altura;
- Braços Fixos;
- Acionamento por botões e joystick incorporado a base, com as funções da cadeira;
- Equipos para acionamento e controle das peças de mão utilizadas na prática odontológica apresentado em duas versões (FLEX ou CART):
 - O conjunto Magnus Prime Flex e Magnus Prime X8 apresentam equipamento semimóvel acoplado a cadeira;
 - O conjunto Magnus Prime Cart e Magnus Prime X5 apresentam equipamento móvel com base sobre quatro rodízios;
- Equipos com puxador bilateral incorporado;
- Equipos Flex com Braços com regulagem horizontal e vertical com trava por manopla;
- Equipos Cart em pedestal em aço com rodízios;
- Equipos Flex e Cart com 03 terminais, composto 01 seringa triplice, 01 terminal bordem spray (alta e baixa rotação) e 01 terminal de bordem sem spray (baixa rotação);
- Equipos Flex e Cart com bandeja em aço inox;
- Equipos Flex e Cart com 01 reservatório de água de 500 mL;
- Equipos Flex e Cart com regulagem externa de ar e água;
- Unidade auxiliar com 01 sugador Venturi;
- Unidade auxiliar com cuba em PBT.

6.2. Opcionais

- Caixa de comando única com tubulação embutida;
- Encosto de cabeça Biarticulado (multi articulado);
- Braço direito rebatível ou escamoteável;
- Pedal multifuncional móvel separado da base, com acionamento das funções da cadeira e do equipamento;
- Equipos Flex Pneumático - Braços com regulagem horizontal e vertical com trava pneumática;

- Reservatório de água de 1.000 mL;
- Microfiltro de água reservatórios de água;
- Sistema de assepsia com válvula antirrefluxo com 02 reservatórios de água e outro com líquido antisséptico;
- Refletor CX249-23 (06 LEDS);
- Refletor CX249-24 (12 LEDS com luz amarela);
- Cuba translúcida;
- Cuba Porcelana/ Cerâmica.

6.3. Acessórios

- Filtro de Detritos incorporado a caixa de comando;
- Teclado de membrana com visor digital de função acionada incorporado ao equipo;
- Equipo com puxador frontal e central;
- Equipo com 01 terminal extra bordem spray (alta e baixa rotação);
- Equipo com 02 terminais extra bordem spray (alta e baixa rotação);
- Equipo com terminal com um Fotopolimerizador Prime Led;
- Equipo com terminal com uma caneta de ultrassom e uma caneta de jato de bicarbonato incorporado;
- Equipo com Negatoscópio de led incorporado;
- Equipo com bandeja extra em aço inox;
- Equipo com Manômetro de ar incorporado;
- Unidade auxiliar com porta copo incorporado;
- Unidade auxiliar com sugador de alta potência;
- Unidade auxiliar com sugador elétrico para bomba de vácuo;
- Unidade auxiliar com seringa trílice incorporada;
- Unidade auxiliar com braço assistente com giro de até 180°;
- Unidade auxiliar com rebatimento com giro de até 180°;
- Unidade auxiliar com acionador temporizado para água (acionamento por botão);
- Unidade auxiliar com acionador temporizado para água (acionamento por sensor de presença);
- Unidade auxiliar com sistema de aquecimento de seringa trílice;
- Braço do refletor com bandeja porta aparelho;
- Protetor frontal do refletor removível, construído em material resistente e transparente, protege o sistema óptico contra aerossol.;
- Mocho nas versões:
 - Prata;



- Ouro;
- Ouro cromado.

7. Princípio de Operação do Conjunto Odontológico

A cadeira é um sistema mecânico com acionamento elétrico permitindo a movimentação de elevação do assento e inclinação do encosto através de sistema de motoredutores. O equipamento possui também acionamento de movimentos de forma programável, podendo ser acionado também por Joystick no pedal de comando.

O Refletor HL 100 utiliza lâmpada LED de baixa tensão podendo ser acionado de forma sensorizado (sem contato manual) ou por botão na base da cadeira.

O Refletor Prime CX249-XX possui 6 (seis) lâmpadas LED, possui movimento livre de 3 eixos, alças removíveis, cor de luz otimizada, a temperatura de cor varia de 5500-6500K, semelhante à luz natural de sua janela. O poder da luz de 450-550 é limitado para minimizar o efeito no uso de material sensível para a restauração.

O Refletor Prime CX249-24 possui 12 (doze) lâmpadas LED de alta potência com iluminação ajustável e a iluminação máxima pode chegar a 100.000 lux, 04 cores de ajuste de temperatura – de 4000 a 6000k, tecla sensível ao toque e o interruptor de controle duplo com toque, cabo removível, esterilização com álcool ou esterilização em alta temperatura.

A unidade auxiliar possui sugadores, cuja sucção é provocada por sistema de Venturi com ar comprimido.

A unidade auxiliar acoplada a cadeira, dotada de cuspeira, com ligação do esgoto à rede e sugador com sistema de sucção por princípio de Venturi. O equipo possui unidades de controle para seringa triplice e peças de mão, alimentados com ar fornecido pela rede e água fornecida pelo reservatório pressurizado, peças de mão comandadas pelo pedal, que aciona gradualmente.

Equipo móvel (CART / PRIME X5) ou semimóvel (FLEX / PRIME X8) acoplado a cadeira com braços com movimentação horizontal e vertical +- 50cm com travamento manual ou pneumático (com limitação pantográfica de movimento para segurança dos usuários). Comando de posições por Teclado membrana "Touch" como opcional no Equipo Flex. O equipo pode ser utilizado com peças de mão "alta rotação" (caneta) ou "baixa rotação" (micromotor) com modelo de encaixe Borden universal de qualquer marca, desde que registrados na ANVISA.

O Conjunto Odontológico Dentemed Magnus Prime deve ser utilizado apenas por pessoal capacitado e/ou sob a supervisão de equipe odontológica qualificada, familiarizada com os riscos e benefícios atualmente conhecidos da utilização de consultórios odontológicos

8. Princípio de Funcionamento

O conjunto é composto de 02 motoredutores (baixa tensão e baixo nível de ruído) com acionamento eletroeletrônico através de comando de pé e botões para acionamento das posições automáticas e/ou gravadas pelo usuário.

A unidade auxiliar acoplada a cadeira, dotada de cuspeira, com ligação do esgoto à rede e sugador com sistema de sucção por princípio de Venturi. O equipo possui unidades de controle para seringa tríplice e peças de mão, alimentados com ar fornecido pela rede e água fornecida pelo reservatório pressurizado, peças de mão comandadas pelo pedal, que aciona gradualmente.

9. Descrição do conjunto odontológico

9.1. Cadeira Odontológica Magnus Prime

O equipamento pode ser acionado por pedal e Joystick além do Painel de Controle no Equipo Flex (Opcional). O pedal de comando acoplado na base tipo joystick, conta com 10 movimentos da cadeira, sendo 04 individuais (subida e descida do assento e encosto) e 6 automáticos (volta a zero, posição de cuspir e 03 posições de trabalho programáveis da subida e descida do assento e encosto sincronizados) e last position (Trendelemburg). Botão de liga e desliga do refletor e ajuste das 04 intensidades. Articulação entre o assento e encosto de fácil higienização. Base e estrutura, com design que facilita a aproximação do dentista e auxiliar, fabricadas em chapas de aço de alta resistência e estável, com tratamento anticorrosivo e antibacteriano através de pintura lisa de alto brilho à base de poliuretano, polimerizada em estufa a 250 °C, com tratamento fosfatizado, resistente a corrosão e material de limpeza, composto de debrum de borracha antiderrapante em toda base da cadeira. Estruturas revestidas com capas de poliuretano e ABS. Estofamento anatômico curvo e envolvente para apoio lombar, confortável montado sobre estrutura rígida (espuma) de poliuretano injetado de alta resistência, revestido com PVC laminado de alta resistência e sem costura revestido por filme odonto suportando assepsia e desinfecção em todo o estofamento e inclusive para os pés.

Apoio de braços direito e esquerdo em material de alta resistência, com formato que facilita entrada do paciente. Encosto de cabeça com movimentação longitudinal de fácil ajuste. Sistema pantográfico de elevação através de 02 (dois) moto redutores elétricos isento de óleo, tensão do motor: 24Vcc Potência: 85W Ciclo de operação: 2 min (ON) / 18 min (OFF/pausa), força máxima de 6.000N (Newton) ou 600 kg, e motor certificado pela DEWERT/ PTR, nas diretrizes ISO 9001, ISO 14.001 e "Rohs", com acionamento eletroeletrônico. Função Stop Emergencial – Interrupção do movimento da cadeira ao acionar qualquer tecla. Circuito elétrico e baixa voltagem com fusíveis de proteção para interrupção da F/N (Fase/Neutro) ou F/F (Fase/Fase). Tensão automática, fonte chaveada certificada (TUV RHEINLAND) com tecnologia Full Range de ação de 90 a 240 Vac - 50/60 Hz. Peso Líquido: 115 kg. Peso Bruto: 120 kg. A Carga de Trabalho (Peso Máximo do Paciente) é de 135 Kg. A carga de Trabalho de Segurança (Carga Máxima de levantamento da cadeira (Paciente + acessórios e partes acopladas) é de 200 kg. Caixa de comando embutida com pontos de alimentação e ligação do equipo, unidade auxiliar de fácil acesso. Ambidestra.



Atenção

Comando Stop Emergencial – O Conjunto Odontológico Magnus Prime possui o recurso de Stop Emergencial que interrompe automaticamente todos os movimentos e funções da Cadeira. Para desbloquear a cadeira é necessário que acione o botão vermelho novamente do sentido contrário para liberação e funcionamento normal do equipamento, mantendo desta forma todas as programações e posições gravadas pelo usuário anteriormente. Este recurso de segurança garante ao usuário o total controle sobre o equipamento em caso de risco ou perigo a si e ou ao paciente.

9.2. Equipo Odontológico Magnus Prime

Equipo móvel (CART) ou semimóvel (FLEX, acoplado a cadeira com braços com movimentação horizontal e vertical +/- 50cm com travamento manual ou pneumático (com limitação pantográfica de movimento para segurança dos usuários). Formatos redondos, articulados e acoplados lateralmente a cadeira. Mangueiras embutidas nos braços. Corpo de poliestireno com cantos arredondados e partes metálicas de alta resistência em aço maciço com pintura lisa de alto brilho. Possui uma mesa em plástico altamente durável e resistente com proteção UV. Válvula pneumática individuais em metal nobre com acionamento automático dos terminais Borden. Mangueiras lisas, arredondadas, leves e flexíveis, sem ranhuras ou estrias. Suportes de pontas individuais de altíssima resistência. 03 três terminais sendo um com uma seringa triplice com bico curvo removível e autoclavável, 01 terminal Borden com spray para alta rotação com ajuste no próprio terminal e 01 terminal Borden

para baixa rotação. Reservatório de água 500 ou 1000 ml para sistema potável. Válvula regulatória de pressão do ar e água, válvula despressurizadora para retirada do reservatório de água. Instrumentos com angulação de 45°. Bandeja em aço inox removível e autoclavável. Pedal móvel pneumático de comando progressivo das peças de mão. Caixa de comando avulsa ou embutida dentro da estrutura da cadeira sem mangueira corrugada aparente. Comando de posições por Teclado membrana "Touch" como opcional no Equipo Flex.

O equipo pode ser utilizado com peças de mão "alta rotação" (caneta) ou "baixa rotação" (micromotor) com modelo de encaixe Borden universal de qualquer marca, desde que registrados na ANVISA. As conexões de suporte foram projetadas para suportar peso de até 2,5 kg cada.

9.3. Unidade Auxiliar Odontológica Magnus Prime (Cuspideira)

Unidade acoplada à cadeira. Estrutura interna resistente e externa em plástico altamente durável e envolvente com proteção em UV. Pintura com tinta à base de poliuretano lisa de alto brilho na cor branco dental. Cuba/bacia removível em plástico PBT (Tereftalato de Polibutileno). Condutores de água em aço inox removível e autoclavável. Suporte de sugador(es) de altíssima resistência com acionamento automático e separador de detritos incorporado com tela de aço inox. Sistema de engate rápido das mangueiras. Caixa de esgoto blindada em PVC. Caixa de comando avulsa ou embutida dentro da estrutura da cadeira sem mangueira corrugada aparente. As conexões de suporte foram projetadas para suportar peso de até 2,5 kg cada.

9.4. Refletor LED Odontológico HL 100

Refletor injetado em ABS resistente a alta temperatura, com espelho multifacetado para eliminação de sombras, com controle gradual de intensidade luminosa através de sensor na sua base que pode ser acionado manualmente sem contato (Aproximadamente 5 cm de distância do sensor passando a mão na frente do sensor). Intensidade Luminosa varia de 3.000 a 40.000 Lux que emite luz natural igual a do dia obtida em intervalo de temperatura de cor de 5.000°K a 5.300°K. Campo de iluminação aproximado de 80 x 160 mm, a uma distância aproximada de 700 mm do foco. O LED é embutido e fica protegido de acesso externo. Possui interruptor ON/OFF para ligar e desligar na parte traseira do refletor (Liga para Direita e Desliga para Esquerda). Este mesmo interruptor pode ser usado para graduar a intensidade de iluminação através de toques para esquerda (Diminuir) e para Direita (Aumentar). O Cabeçote é composto de puxador (alça) ergonômico removível em forma de alça permitindo sua desinfecção ou bilateral permitindo proteção do campo cirúrgico. Coluna de fixação na cadeira e com braço pantográfico arredondado em aço carbono fosfatizado e pintado com tinta à base de poliuretano liso e de alto brilho. Braço multi articulado com articulações em aço carbono. Tensão de 12 VAC, alimentado eletricamente pela cadeira.

O Refletor LED também pode ser Ligado ou desligado através do Botão acionado pelo Pé na Base do Equipamento ou Botão Correspondente no Painel de Comando do Equipe Flex (Opcional).

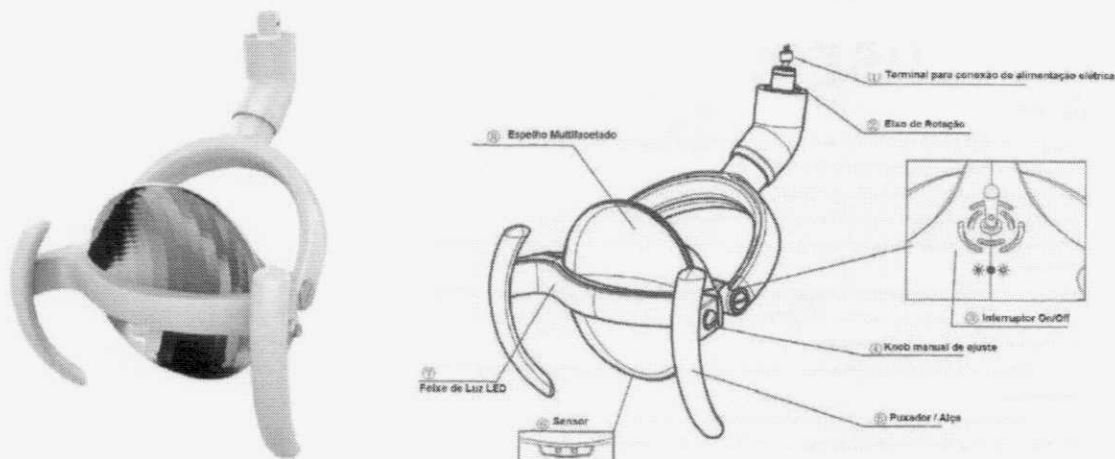

9.5. Refletor Prime CX249-23

Movimento livre de 3 eixos, posicionando a luz onde quiser.

Alças removíveis, fáceis de limpar e fáceis de montar e desmontar.

Cor de luz otimizada, a temperatura de cor varia de 5500-6500K, semelhante à luz natural de sua janela. O poder da luz de 450-550 é limitado para minimizar o efeito no uso de material sensível para a restauração.

Calibrado de fábrica em 700mm (comprimento médio do braço humano). É produzido um padrão de luz retangular preciso de 80x160 com intensidade uniforme. Fora do padrão de luz, há um nível de ilustração 50% menor em comparação com o requisito especificado no padrão ISSO. A iluminação ocorre apenas onde você deseja na cavidade oral, não nos olhos do paciente.

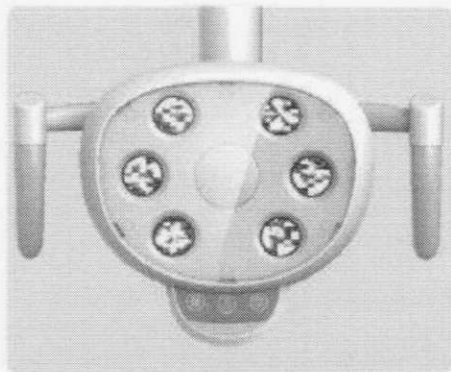

6 LEDs de alta potência Espaço reservado para sistema de câmeras

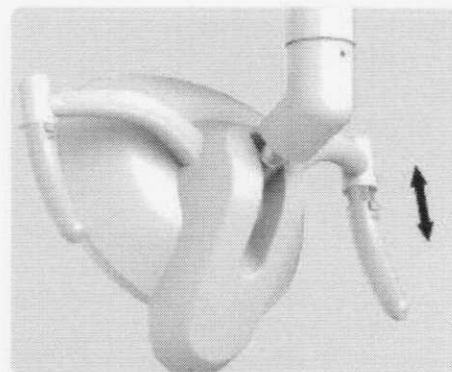

Alças removíveis, fáceis de limpar.



Iluminação ajustável (contínua), temperatura de cor na faixa de 5000K e 5300K. Como luz natural, reduza os danos aos olhos durante operações prolongadas.

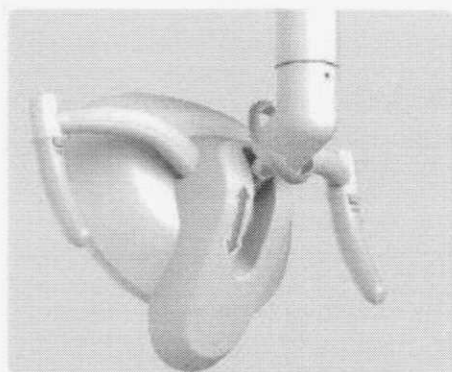

Movimento livre de 3 eixos, posicionando a luz onde quiser.

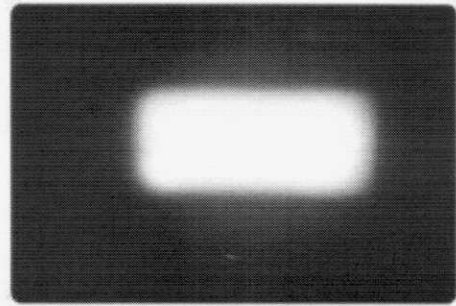
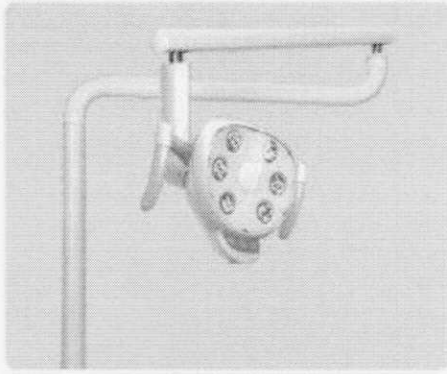

Sistema de controle duplo (sensor e interruptor).

A cor e a temperatura de cor para todo o ponto de luz são as mesmas, reduzindo bastante a separação de cores através das lentes, bem como o efeito no material sensível à luz.



9.6. Refletor PRIME CX249-24

Existem 4 cores de ajuste de temperatura, de 4000 a 6000k.

São 12 lâmpadas LED de alta potência com iluminação ajustável e a iluminação máxima pode chegar a 100.000 lux.

Use lâmpada LED com 90 ORL para restaurar a autenticidade da cor.

Tecla sensível ao toque e o interruptor de controle duplo com toque.

Ambos os lados têm o mesmo teclado, o que é conveniente para ambas as mãos operarem.

Cabo removível, esterilização com álcool ou esterilização em alta temperatura.

O painel do espelho pode ser facilmente observado por médicos ou pacientes.

Perfeito para nenhum efeito de sombra.

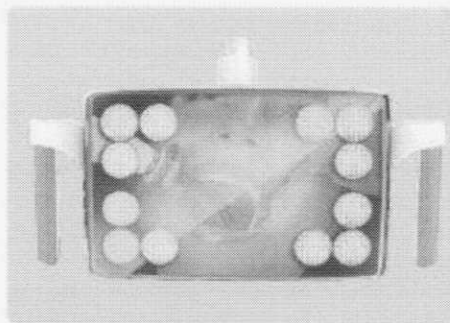
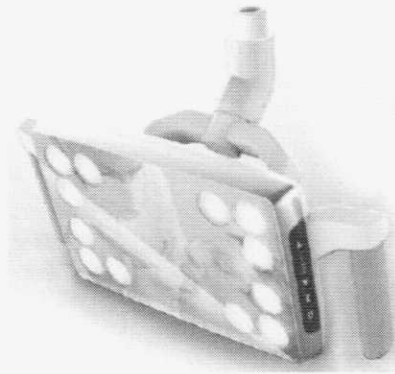

O painel do espelho pode ser facilmente observado por médicos ou pacientes

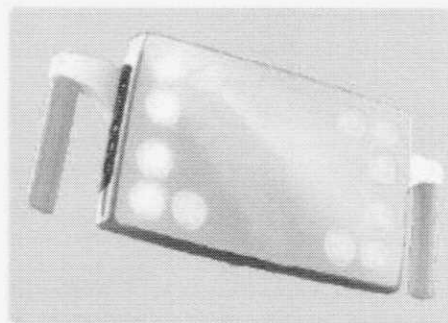

Existem 12 luzes LED de alta potência com iluminação ajustável e a iluminação máxima pode chegar a 100000lux

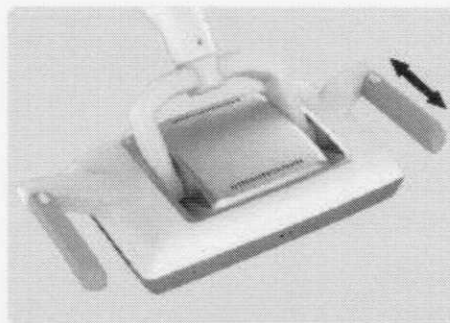

Alça removível, esterilização com álcool ou esterilização em alta temperatura

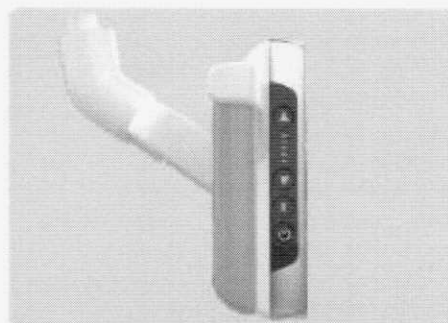

Ambos os lados têm o mesmo teclado, o que é conveniente para ambas as mãos operarem

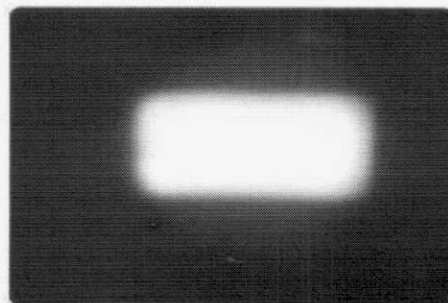
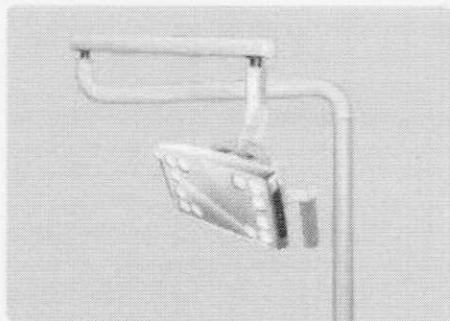

O ponto do feixe é retangular e o tamanho é moderado (80x160mm a 700mm) E nenhuma luz ofuscante ao redor

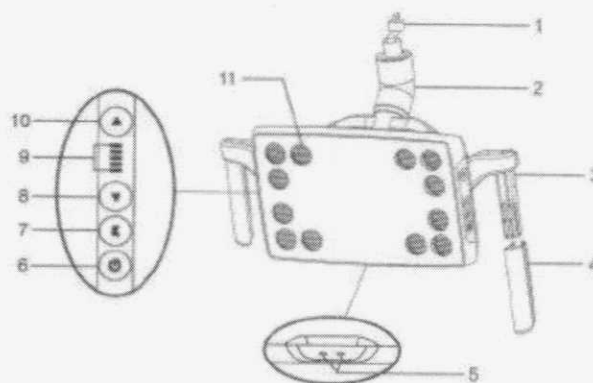

- | | |
|---|--------------------------|
| 1 – Conector da fonte de energia | 2 – Eixo de Rotação |
| 3 – Alça | 4 – Manopla |
| 5 – Sensores | 6 – Botão liga |
| 7 – Botão de ajuste de temperatura da cor | 8 – Botão decréscimo |
| 9 – Luz de indicação de intensidade | 10 – Botão de incremento |
| 10 – LEDs | |

9.7. Fotopolimerizador

Comprimento de onda emitida: 430~490nm

Intensidade Luminosa: 1500mW/cm²

Profundidade de solidificação: Após 20 segundos de irradiação da luz, a profundidade de solidificação da resina é maior que 2 mm.

Natureza da Radiação: Ondulatório (Eletromagnética)

Tipo de Radiação: Luz visível



Figura 1: Modelo LED-5

Distribuição:

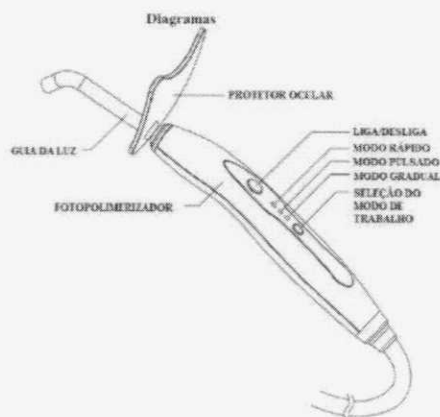
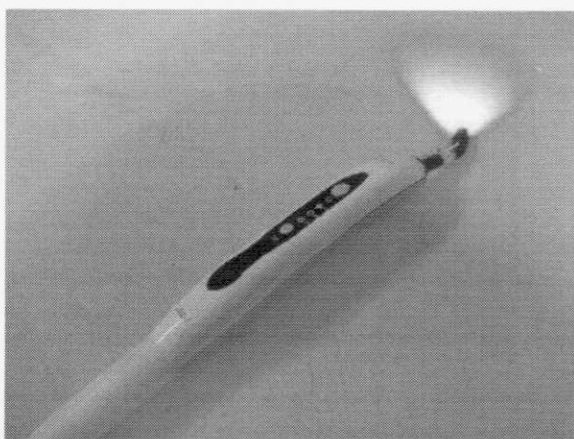
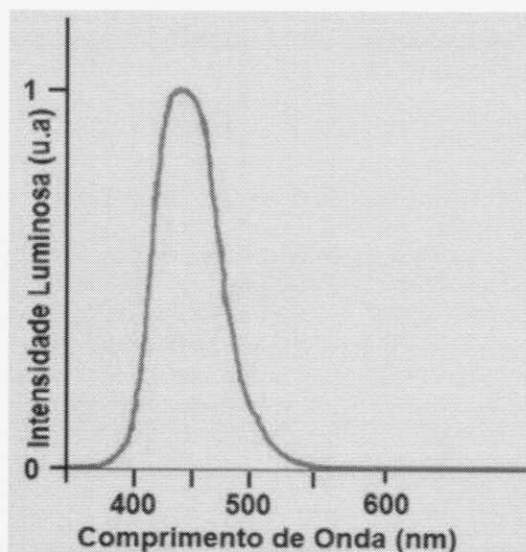

10. Características e Especificações Técnicas

Característica / Especificações Técnicas	Magnus Prime
Tipo de Proteção contra choque elétrico	Classe I (Baixo Risco) (Classificação do produto segundo a norma IEC 60601-1)
Grau de Proteção contra choque elétrico	Parte Aplicada Tipo B
Modo de Operação	Cadeira: Não Contínuo – 2 min (ON) – 18 min (OFF). Equipo, Refletor e Unidade de Água: Contínuo
Proteção contra penetração nociva de água e material particulado	Consultório: IP00 Pedal: IP00 Fotopolimerizador: IP00
Tensão de alimentação	100 - 240 VAC
Frequência Rede	50/60 Hz
Número de Fases	Monofásico / Bifásico
Fusíveis para alimentação	2 und (3 A x 250 VAC) Ação Rápida / Capacidade de Interrupção Baixa
Potência consumida	350 VA
Cabo de conexão à rede elétrica	Cabo PP Circular 500 V 3 x 0,75 mm ² 500 V (247-5 NM 53-C5) Plug Tripolar Macho 10 A – 250 V (NBR 14.136)
Comprimento	1838 mm
Largura	640 mm
Altura assento	mín. 300 máx. 900
Altura encosto	mín. 1050 mm máx. 1450 mm
Inclinação encosto	0° a 85°
Características do refletor LED HL 100	Tensão de Alimentação: 12 – 24V VDC Potência : 5 VA

	<p>Intensidade Luminosa: 3.000 – 40.000 Lux (700 mm de distância da fonte de luz)</p> <p>Temperatura de Cor: 5.000 – 5.300 °K</p>
Características do refletor PRIME CX249-24	<p>Tensão de Alimentação: AC 12-24V</p> <p>Frequência: 50 / 60 Hz</p> <p>Potência: 25 VA</p> <p>Intensidade Luminosa: >100.000 Lux (para 700 mm de distância da fonte de luz)</p> <p>Temperatura da cor: 4000-6000 K</p>
Carga Máxima Admissível (Distribuída entre paciente, acessórios e equipamentos)	200 kg
Carga de Trabalho de Segurança / Massa das partes acopladas	<p>Capacidade de levantamento sobre a cadeira: 135 kg (peso máximo do paciente), conforme IEC 60.601.</p> <p>Capacidade de levantamento sobre a bandeja Equipo Flex (Acoplado a cadeira): 1,5 kg (peso máximo dos instrumentos)</p> <p>Massa do Refletor LED: 1Kg</p> <p>Massa do Braço Suporte do Refletor LED: 6 Kg</p> <p>Massa do Refletor CX249-24: 2 Kg</p> <p>Massa do Braço Suporte do Equipo Flex: 5,5 Kg</p> <p>Massa do Encosto: 7 Kg</p> <p>Massa do Assento: 14,4 Kg</p> <p>Massa do Conjunto Estofado: 6,2 Kg</p> <p>Massa do Equipo Flex 5 Kg</p> <p>Massa da Unidade Auxiliar (Cuspideira): 5,5 kg</p> <p>Massa do Moto Atuador do Encosto: 2 Kg</p> <p>Massa Conjunto Pantógrafo: 13,7 Kg</p>
Carga de Trabalho de Segurança do Equipo Cart (Móvel) / Massa das partes não acopladas	<p>Capacidade de levantamento sobre a bandeja Equipo Cart: 1,5 kg (peso máximo dos instrumentos)</p> <p>Massa do Equipo CART 9 Kg</p>
Capacidade do reservatório de água (spray)	<p>500 ml (Água Potável / Filtrada)</p> <p>Material do reservatório: plástico atóxico</p>
Características da fonte externa de água.	<p>Limite de pressão: 2 a 6 Bar</p> <p>Limite de Vazão: 6 l/min</p> <p>Limite de Dureza: 2,14 mmol/l</p> <p>Limite de pH: 6,5 a 8,5</p> <p>Tamanho Máximo das partículas: < 100µm</p> <p>Conexão de água: Diâmetro de ½"</p> <p>Temperatura máxima da água de entrada: < 35° C</p> <p>Obs.: Verifique a conformidade da água local com os parâmetros apresentados acima. Se for constatado que a água esteja irregular, procure os organismos reguladores responsáveis.</p> <p>O consultório Odontológico Magnus Prime possui dispositivos antirrefluxo nos seguintes pontos: seringa, terminais de peças de mão e água para copo.</p>
Informações sobre água residual (esgoto)	<p>Fluxo máximo que a fuga é capaz de acomodar: 6 NI/min</p> <p>Gradiente mínimo das linhas: 5° de inclinação</p> <p>Conexão do Esgoto: DN Diâmetro de 40 mm</p> <p>Vazão de Esgoto máximo: 6 l/min</p>
Características da fonte externa de ar de fornecimento para o Conjunto Odontológico.	<p>Limite de pressão: 7 +/- 1 Bar (101,6 PSI)</p> <p>Limite taxa de fluxo: ≥ 80 NI/min</p> <p>Limite de umidade: entre 40 e 60%</p>

	<p>Limite de contaminação do óleo: 0,5 mg/m³ (Máximo) Limite de contaminação de partículas: < 100 partículas / m³ (partículas de tamanho entre 1 e 5µm).</p>
Informações sobre rede de ar comprimido no consultório	<p>Pressão de alimentação máxima da fonte externa: 5,51 Bar (80 PSI) Pressões utilizadas no consultório: 5,51 Bar (80 PSI) para sistemas de ativação e Peça de Mão (Baixa Rotação); 2,4 Bar (35 PSI) para peças de mão (Alta Rotação) 1,5 Bar (21,8 PSI) Seringa Tríplex e reservatório de água. Conexão de ar: Diâmetro de ½" Vazão de entrada de ar: Mínimo de 100 l/min Faixa/Escala do Manômetro do Regulador (0 a 10 Bar) Faixa de Trabalho no Manômetro do Regulador (0 a 6 bar) Incerteza do Manômetro do Regulador: 3% conforme fabricante Fluir</p>
Sugador	<p>Sugador Venturi: Consumo de ar: 09 l/min Pressão mínima de vácuo: 95 mmHg Pressão máxima de vácuo: 105 mmHg Diâmetro do Sugador Descartável (Não fornecido): 5 mm Comprimento do Sugador: 11,5 cm Diâmetro da Cânula do Sugador: 4,5 mm Comprimento da Cânula: 2,4 cm Material da Cânula/Sugador: PVC atóxico</p>
Sistema de Sucção (Sistema Seco)	<p>Classificação do Sistema de Sucção (Conforme ISO 7494-2 referenciando a ISO 10.637:1999): Sistema Seco.</p>
Sucção a Ar	<p>Classificação do Sistema de Sucção a Ar (Conforme ISO 7494-2 referenciando a ISO 10.637:1999): Tipo 2 (Volume Médio entre 90 e 250 NI/min).</p>
Filtros do Conjunto Odontológico	<p>Rede de Ar: Filtro sinterizado com malha de 25µm Rede de Água: Filtro sinterizado com malha de 25µm Rede de Esgoto: Separador de sólidos com malha de 45µm Na necessidade de manutenção dos filtros de ar e água, entrar em contato com a Assistência Técnica autorizada Dentemed.</p>
Consumo de Ar	<p>Alta Rotação: 09 l/min Seringa: 17 l/min</p>
Consumo de Água	<p>Alta Rotação: 0,02 l/min Seringa: 0,1 l/min</p>
Versão do Software do Equipamento	<p>Versão M2 PRIME V 2.9</p>

11. Condições de Armazenamento, preservação e Transporte

Manter em local protegido de chuva e sol direto e em sua embalagem original.

As condições exigidas para armazenamento e transporte do equipamento são:

- a) Temperatura entre -10°C e +50°C,
- b) Umidade relativa máxima de 85% (não condensada) e
- c) Pressão atmosférica de 500 a 1060 hPa (375 mmHg a 795 mmHg).

No caso de armazenamento de diversas caixas do equipamento embalado, o empilhamento máximo deverá ser conforme indicado no símbolo de empilhamento na embalagem (máximo 2 unidades).

Durante o transporte evite vibrações e impactos no equipamento. Não deixe cair no chão.

12. Instalação do equipamento

Este equipamento deverá ser instalado por uma Assistência Técnica Autorizada e capacitada que possui as informações e treinamentos necessários para a correta instalação do Consultório Odontológico Magnus Prime.



Atenção

As instruções para montagem do consultório, assim como de suas partes acompanhantes e/ou opcionais e acessórios, sua instalação e suas características de infraestrutura estão disponíveis no Manual Técnico de Serviço – Consultório Odontológico Dentemed Magnus Prime, acessível somente para o pessoal de serviço devidamente autorizado e treinado para realização dos serviços.

Para solicitar a Assistência Técnica Autorizada, o cliente/consumidor deverá entrar em contato através de:

Dentemed Equipamentos Odontológicos Ltda.

Endereço: Rua Antônio Gravatá, nº 136 A – Bairro Betânia – Belo Horizonte – MG - Brasil.

CEP: 30.570-040

Telefone: +55 (31) 3374-6768 – Fax: +55 (31)3226-9410

www.dentemed.com.br – e-mail: bhdental@hotmail.com ou dentemed@dentemed.com.br

13. Funcionamento do Consultório Odontológico Dentemed Magnus Prime

FREQUÊNCIA DE UTILIZAÇÃO

O equipamento foi projetado para ser utilizado conforme a necessidade do Odontólogo em frequências que compreendem 1 vez até 15 vezes ao dia e 7 dias por semana.

Equipamento para Uso Frequente

Não há requisitos para o uso contínuo do Consultório Odontológico Magnus Prime

Modo de Operação: Não Contínuo (Cadeira) / Contínua (Refletor)

Tempo de Operação: 2 min ON / 18 min OFF

13.1. Condições ambientais para operação

Faixa de temperatura ambiente de funcionamento do equipamento: de +10 °C a +28 °C

Faixa de temperatura ambiente recomendada: de +21 °C a +27 °C

Umidade relativa Máxima: 85%.

Faixa de pressão atmosférica: de 700 hPa a 1060 hPa (525 mmHg a 795 mmHg).



Equipamento não é adequado para uso em ambiente rico em Oxigênio.

Equipamento não adequado para uso na presença de Mistura Anestésica inflamável com Ar, Oxigênio (O₂) ou Óxido Nitroso (N₂O).

Advertência

13.2. Posicionamento do paciente, operador e demais pessoas

O paciente deve sentar-se sobre o assento da cadeira, com as pernas sobre o assento, costas apoiadas sobre o encosto e as mãos sobre os apoios de braço ou sobre o próprio corpo. O operador deve ajustar a cabeceira conforme procedimento odontológico a ser realizado.

Para garantir o posicionamento seguro e adequado do paciente, o operador deve orientá-lo a permanecer com as mãos dentro do campo de visão do operador durante toda a movimentação do equipamento.

O operador deve posicionar-se próximo a região da cabeceira ou das laterais do encosto, observando a distância necessária para a realização dos procedimentos odontológicos. Para movimentar o assento e o encosto, recomenda-se que o operador mantenha distância mínima de 30 centímetros, evitando posicionar-se na linha de movimentação destes itens da cadeira.

Demais pessoas devem manter distância mínima de 50 centímetros do equipamento, durante a movimentação do encosto e assento.



A permanência do operador, pessoas ou objetos nas áreas de movimentação do equipamento e seus componentes poderá causar danos ao equipamento e/ou prejudicar o funcionamento correto deste

Advertência

13.3. Instruções para ligar o equipamento

Ligue o Interruptor geral na base da cadeira e confira se o Indicador luminoso está aceso. O cabo de força deve estar conectado na entrada de energia no próprio interruptor geral.



13.4. Operação da Cadeira

Acione o botão de posição de trabalho desejado conforme a necessidade do operador (Ver item 17 “Operação do Comando de Pé”.

Ao clique do botão do refletor (no Pedal ou no Painel de Comando do Equipo Flex) o Refletor irá Ligar. Para Desligar pressione o Botão Refletor novamente.

Para mudar a intensidade da luz utilize o sensor de presença diretamente no Refletor LED ou pressione para a Direita na Chave ON/OFF (Liga e Desliga) localizada na traseira do Refletor. Para reduzir a intensidade de Luz pressione para a Chave ON/OFF (Liga e Desliga) para a esquerda.

Utilize o joystick para realizar pequenos ajustes nas posições de encosto e no assento durante o procedimento operatório.

Acione o botão de volta a zero ao final do procedimento (o encosto se moverá para frente e o assento para baixo) até a posição zero de entrada e saída do paciente, sendo que o refletor apaga automaticamente.

Acione o botão a qualquer instante e as posições automáticas podem ser paradas emergencialmente (STOP EMERGENCIAL)

A última posição de trabalho se encontra programada na posição de Trendelemburg para qualquer incidente de Lipotimia ou Síncope.



Advertência

O Consultório Odontológico Dentemed Magnus Prime não necessita de nenhum treinamento específico para a sua utilização, somente a correta leitura desta instrução de uso.

13.5. Operação do Comando

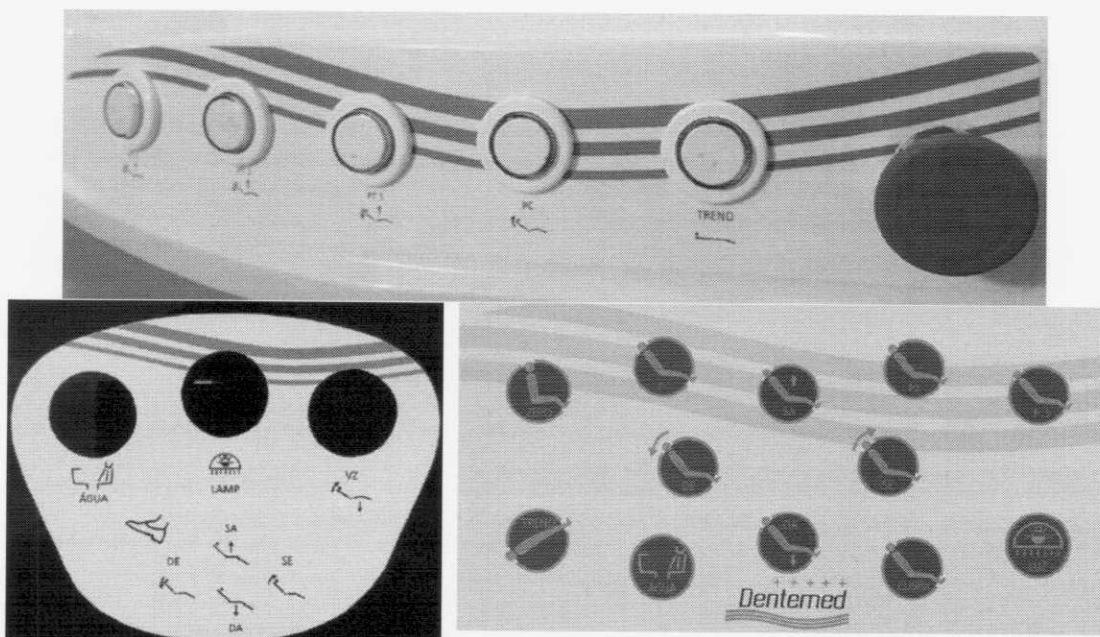

Legenda



Comando de pé. O equipamento possui acionamento por pedal.



Subida do assento (SA). Ao acionar a alavanca para cima a cadeira executa a subida do assento.



Descida do assento (DA). Ao acionar a alavanca para baixo a cadeira executa a descida do assento.



Subida do encosto (SE). Ao acionar a alavanca para a esquerda a cadeira executa a subida do encosto.



Descida do encosto (DE). Ao acionar a alavanca para a direita a cadeira executa a descida do encosto.



Refletor (LAMP / LUZ). Ao toque no botão o Refletor LED irá Ligar e desligar conforme necessidade.



Stop emergencial. Ao toque no botão, qualquer movimentação da cadeira será paralisada imediatamente.



Volta à zero (VZ). Ao tocar o botão a cadeira volta a posição zero "entrada e saída do paciente". Dessa forma, a posição zero desloca o assento para a posição totalmente abaixado e o encosto totalmente levantado, bem como apaga o refletor para finalização do atendimento.

Posição de trabalho (PT1(P1) /PT2 (P2) /PT3 (P3)). O Operador pode programar até 3 posições desejadas. Para a programação ser memorizada seguir os passos abaixo:



- Posicionar a cadeira na primeira posição desejada e acionar o botão PT1 até o bip sonoro. Está gravada e memorizada a posição 1.
- Posicionar a cadeira na segunda posição desejada e acionar o botão PT2 até o bip sonoro. Está gravada e memorizada a posição 2.

- c) Posicionar a cadeira na terceira posição desejada e acionar o botão PT3 até o bip sonoro. Está gravada e memorizada a posição 3.



Posição de Cuspir (PC). Ao tocar o botão a cadeira vai para a Posição de Cuspir. Ao pressionar o Botão (PC) pela segunda vez o encosto da cadeira retorna a posição original que ocupava anteriormente.



Posição de trabalho "Trendelemburg".



Acionamento de água (temporizada) da cuba (Cuspideira/Unidade auxiliar).

13.6. Acionamento das peças de Mão no Equipo

Encaixar a alta rotação ou o micromotor no engate bordem segurando a peça e a mangueira de forma a enroscar somente rosca;

Retirar a peça de mão do suporte;

Pressionar o pedal de comando para acionamento.

Para retirar o Reservatório, acione a válvula despressurizadora (Posição Ligada), gire o reservatório de água no sentido "horário". Após completar o nível da água gire o reservatório de água no sentido "Anti horário" e acione a válvula despressurizadora (Posição Desligada).

Recomenda-se que a água a ser utilizada no Reservatório do Equipo seja:

Água filtrada ou destilada. Pode-se utilizar uma solução fracamente clorada na concentração de 2 a 3 ppm de cloro. Dissolva 0,3 ml de hipoclorito de sódio a 10.000 ppm em 500 ml de água.

Recomenda-se que o reservatório e as linhas de água sejam higienizados e descontaminadas em água corrente, ou conforme as rotinas estabelecidas no consultório do cliente Dentista.

13.7. Acionamento Seringa Tríplice

Retirar do suporte e acionar 1 para Água e 2 para Ar e 1 e 2 simultaneamente para o spray.

13.8. Funcionamento da Unidade Auxiliar

Abrir o registro de água para irrigar a bacia da cuspeira;

Retirar a peça de mão do suporte para acionar automaticamente o sugador.

Para limpeza do Sugador providenciar a desconexão da cânula do Sugador, separando a mangueira por conexão de pressão.

A água utilizada na unidade auxiliar deve seguir os padrões de potabilidade do Ministério da Saúde e da concessionária de água da região de uso do equipamento.

13.9. Funcionamento do Fotopolimerizador

Insira a haste guia da luz com o adaptador de fixação no orifício na parte superior do dispositivo. Você deve prestar atenção na posição de inserção, e evitar a inserção na posição oblíqua

Ligue a chave geral do fotopolimerizador.

Leve a Peça de Mão à boca do paciente, e posicione a ponteira a uma distância máxima de 2 mm do material a ser fotopolimerizador.

Pressione o botão para acionar o LED, que acenderá gradualmente. Assim que estiver ativado, o LED permanecerá aceso até o tempo programado, e a cada 10 segundos soará um bip.

Passado o tempo programado, o LED será desativado. (verificar o tópico "Programação do tempo").

Modo de Trabalho

LED	Modo de trabalho
	Polimerização rápida: Tempo de ajuste de 20 segundos
	Polimerização gradual: início suave por 10 segundos a partir de 0 até a força total durante os últimos 10 segundos
	Polimerização Pulsante: radiação interupta

O Fotopolimerizador acoplado ao equipo (Opcional) não pode ser utilizado de forma contínua, este está limitado para um funcionamento consecutivo máximo de 03 emissões consecutivas de luz de 20s. Após este uso não deverá ser utilizado por um período de 30 minutos, podendo permanecer na base do equipo (ou base de carregamento se o equipamento for "sem fio". Deve-se utilizar o aparelho seguindo uma metodologia razoável para o uso pretendido.

Simbologia utilizada no Fotopolimerizador

- : Modo rápido
- : Modo Gradual
- : Modo Pulsado
- M: Seleção do modo de trabalho
- Liga / Desliga

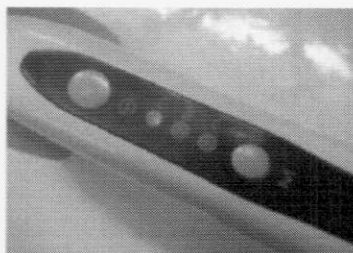

13.10. Funcionamento do Refletor HL100

O Refletor LED possui controle de modo manual e por sensores.

"Interruptor manual" Ligando e desligando / Ajustes:

Para ligar e desligar a luz, pressione o botão "Interruptor manual" para o lado esquerdo ou direito.

Ajustes:

- a) Para reduzir a intensidade da luz, mantenha o botão " Interruptor manual " pressionado para o lado esquerdo (Fig.4) até atingir a intensidade desejada. Quando atingir a intensidade mínima, a máquina emitirá um bipe.

b) Para aumentar a intensidade da luz, mantenha o botão " Interruptor manual " pressionado para o lado direito (Fig.4) até atingir a intensidade desejada. Quando atinge a intensidade máxima, a máquina emitirá um bipe

O interruptor manual deve ser manuseado delicadamente para evitar quebras.

- Cada vez que o refletor é ligado, a intensidade da luz dentária estará no nível memorizado quando foi desligada anteriormente.

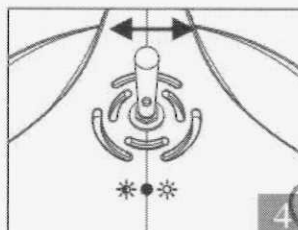

"Sensores" Ligando e desligando:

Para ligar e desligar, aproxime-se do sensor até uma distância máxima de 8 cm;

Para a regulação da intensidade da luz dentária, coloque a mão perto do sensor até atingir a intensidade desejada do nível máximo ao mínimo e do mínimo ao máximo. Ao atingir a intensidade máxima, um sinal acústico será ouvido (bip), haverá bip para intensidade mínima.

Cada vez que a luz dental é ligada, a luz dentária intensidade será no nível memorizado quando foi desligado o tempo antes.

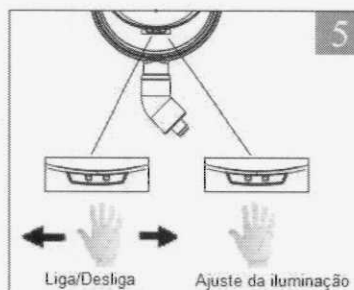

13.11. Funcionamento do Refletor CX249-23

Este refletor odontológico possui modos de controle manual e sensor.

1. Ligar e desligar

Botão touch: toque no interruptor para desligar e desligar, conforme mostrado na fig. 03

Sensores: aproxime-se do sensor até uma distância máxima de 8 cm, conforme mostra a fig. 4



Figura 03

2. Ajuste da intensidade da luz

Botão touch: continue a tocar no botão direito para aumentar a luz, continue a tocar no botão esquerdo para reduzir a luz, conforme ilustrado na fig. 3, quando atingir a intensidade limitada, a máquina emitirá um bipe.

Sensores: posicione a mão próxima ao sensor até atingir a intensidade desejada, do nível máximo ao mínimo e do nível máximo ao máximo, conforme mostrado na fig. 4, quando atingir a intensidade limitada, a máquina emitirá um bipe.

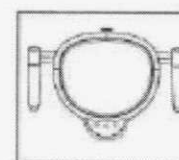
Quando a luz odontológica for ligada, a intensidade estará no nível memorizado quando foi desligada da última vez.



Figura 04

13.12. Funcionamento do Refletor CX249-24

Este refletor odontológico possui modos de controle manual e sensor.

Ligar e desligar

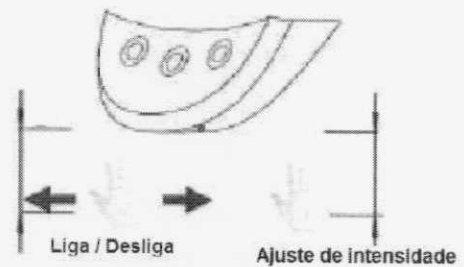
Manual; Pressione para ligar e desligar o refletor
Para acender a luz deslizar a mão sobre o sensor.
Deslizando novamente para desligar. Fig. 03



Figura 03

Ajuste da intensidade da luz

Manual:

- Pressione para aumentar a intensidade da lâmpada.
- Pressione para diminuir a intensidade da lâmpada.

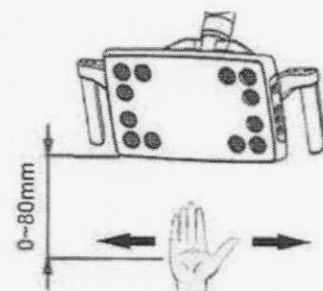
Sensor:

- Quando a mão fica sob o sensor, a iluminação da lâmpada será ajustada entre o mais forte e o mais fraco. Fig. 04



Figura 04



Figura 05

Ajuste de temperatura de cor

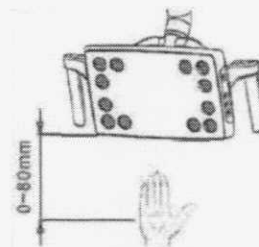
Toque em para ajustar a temperatura da cor.

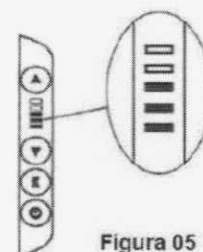

Atenção

A lâmpada possui 4 modos de temperatura de calor. Em diferentes modos de temperatura de calor, as diferentes luzes de LED acenderão.

Ajuste da cabeça da lâmpada

Aviso: Os usuários podem ajustar a rotação da cabeça da lâmpada nos seguintes pontos.

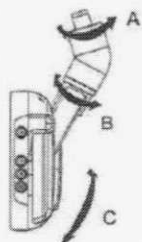

(A) rotação esquerda / direita;

(B) Rotação diagonal;

(C) Rotação para cima / para baixo

14. Cuidado e Conservação

Para a limpeza e desinfecção evitar a penetração de líquidos no interior do equipamento, visto que poderá produzir danos ao mesmo devido ao excesso de umidade. Evitar que o equipamento seja submetido a jatos diretos de água para efeito de limpeza estando conectado ou não à rede elétrica.

Para efetuar a limpeza do equipamento utilize um pano umedecido em água com sabão neutro (não abrasivo). A aplicação de outros produtos químicos para limpeza a base de solventes ou hipoclorito de sódio não são recomendados, pois podem danificar o equipamento

A DENTEMED não se responsabiliza por danos causados por:

- Uso de produtos não recomendados
- Uso de produtos com ação, como o Glutaraldeído

15. Limpeza e Desinfecção

15.1. Limpeza das partes plásticas e pintadas

As superfícies pintadas podem ser limpas somente com pano umedecido com água e eventualmente com um detergente não abrasivo e/ou sabão neutro.

Para a limpeza de estofamentos (PVC de revestimento) e do apoio de braço, utilizar pano umedecido com água e eventualmente com um detergente não abrasivo e/ou sabão neutro.

Periodicidade: Uma vez por semana.

Água em temperatura e pressão ambiente.

Sem limite de tempo de limpeza.

15.2. Limpeza dos Filtros

Limpar os filtros dos sugadores após trabalhos cirúrgicos ou sempre que observar redução do poder de sucção.

Periodicidade: Uma vez por semana.

Água corrente em temperatura e pressão ambiente.

Sem limite de tempo de limpeza.

15.3. Limpeza da Cuba e Ralo da Cuba

A cuba é removível para limpeza, sacando a levemente. O ralo deve ser retirado e lavado.

Periodicidade: Uma vez por dia.

Água corrente em temperatura e pressão ambiente.

Sem limite de tempo de limpeza.

15.4. Desinfecção da Unidade

As superfícies pintadas são resistentes ao álcool 70%, comumente utilizado para desinfecção.

Periodicidade: Uma vez por semana.

Álcool 70% sem diluição e na temperatura ambiente.

Sem limite de tempo de desinfecção.

15.5. Desinfecção das Linhas de Sucção

Seccionar em cada sugador 1 a 1,5 litros de solução desinfetante (temperatura e pressão ambiente) para mangueiras de PVC.

Periodicidade: Uma vez por semana

Evitar sobre dosagem da solução desinfetante pois pode conduzir a um envelhecimento prematuro das mangueiras.

15.6. Limpeza e Desinfecção dos Refletores LED

As superfícies pintadas são resistentes ao álcool 70%, comumente utilizado para desinfecção. Usar tecido não abrasivo nas partes plásticas (Alças do Refletor) e na lente de reflexão (anteparo)

Periodicidade: Uma vez por semana ou conforme necessidade do Odontólogo.

Sem limite de tempo de desinfecção.

15.7. Limpeza e Desinfecção de Brocas e Fresas

Brocas de boa qualidade que conservam seus diamantes e que podem ser usadas novamente, devem ser imersas em detergente enzimático (RIOZYME IV e NEUTRO), limpas, lavadas, secas e inspecionadas como qualquer outro material antes da autoclavagem e empacotadas em pacotinhos individuais e em seguida autoclavadas e acondicionadas em lugar adequado.

Usar exposição por 30 (trinta) minutos a uma temperatura de 121°C, em autoclaves convencionais (uma atmosfera de pressão). Usar exposição por 15 (quinze) minutos a uma temperatura de 132°C, em autoclaves convencionais (uma atmosfera de pressão). Usar exposição por 04 (quatro) minutos a uma temperatura de 134°C, em autoclave de alto vácuo.

15.8. Outros cuidados

Para que o equipamento se mantenha sempre em boas condições de funcionamento é importante que a rede de ar seja drenada uma vez por dia.

Recomendamos que a instalação e o certificado de garantia sejam lidos atentamente, pois contêm informações importantes sobre os fundamentos da garantia e os itens cobertos.

Antes da primeira colocação em serviço ou após longas interrupções de trabalho, eliminar o ar e água depositados nas mangueiras internas.

16. Problemas e suas Soluções

As medidas de correção descritas abaixo são as que o próprio usuário poderá executar. Caso o problema não seja solucionado, solicitar os serviços de um técnico autorizado da DENTEMED, para a eliminação da falha.

A DENTEMED mantém a disposição em sua rede de assistência Técnica todas as informações necessárias ao pessoal técnico qualificado do cliente, para reparar as partes do equipamento que são consideradas como reparáveis.

Equipamento não liga	
Causas prováveis:	Soluções:
Chave geral desligada;	Ligar chave geral;
Fusível queimado.	Substituir fusível (4 A Ação Rápida C. A Baixa)
Refletor não liga	
Causas prováveis:	Soluções:
Chave seletora liga/desliga desligada;	Ativar chave seletora liga/desliga;
Lâmpada queimada / Módulo Led inoperante;	Substituir lâmpada / Módulo Led
Sem tensão de alimentação	Checar conectores e tensão de alimentação no módulo fonte da cadeira.
Sugador não funciona	
Causas prováveis:	Soluções:
Filtros dos sugadores entupidos	Limpar filtros
Não há água/ar nas peças de mão	
Causas prováveis:	Soluções:
Compressor desligado	Ligar compressor
Registro geral de água fechado	Abrir registro

17. Manutenção Corretiva

Todas as recomendações de utilização se encontram neste manual, mas se algum problema for detectado entre em contato com a rede de serviços autorizada DENTEMED para realizar a correção do problema.

Não tente abrir o produto e/ou consertá-lo sozinho ou com auxílio de pessoas não autorizadas, isto pode agravar o problema ou até mesmo gerar falhas que possam comprometer a segurança do produto e do paciente.

Procure a rede de Serviços autorizada e utilize sempre peças originais DENTEMED, elas são a garantia de que seu produto sempre estará nas condições ideais de funcionamento e segurança

17.1. Reparos e modificações no equipamento

Somente o pessoal autorizado pode executar operações de manutenção extraordinária e/ou reparos no equipamento.

Aconselhasse substituir imediatamente todos os dispositivos defeituosos, mediante contato com a DENTEMED.

Usar somente peças originais.

Não são permitidas modificações no equipamento.



Quando for detectado o mau funcionamento de qualquer dispositivo ou elemento componente do conjunto, este deverá ser comunicado ao profissional técnico autorizado para que o problema seja imediatamente corrigido.

Atenção

17.2. Substituição do Fusível

Desenergizar o equipamento (Retirar cabo de alimentação da tomada);

Retirar a tampa do porta fusível;

Trocar o fusível de vidro (presentes 2 und de 3 A x 250 VA Ação Rápida e capacidade de interrupção Baixa))

Recolocar a tampa.



17.3. Manutenção Preventiva (Responsabilidade do proprietário)

Para a proteção do seu equipamento, procure um Assistente Técnico Autorizado DENTEMED para revisões periódicas de manutenção preventiva a serem realizadas a cada 6 meses de uso, reduzindo assim o risco de falhas de funcionamento e segurança.

18. Rede de Serviços Autorizada DENTEMED

A instalação e todos os serviços realizados no equipamento DENTEMED deverão ser realizadas por um a Assistente Técnico Autorizado DENTEMED, pois de outra maneira, não serão cobertos pela garantia.

Use o Serviço de Atendimento ao Consumidor DENTEMED

Pelo telefone (31) 3374 6768 / (31) 3226-9410

Pelo e-mail: dentemed@dentemed.com.br / bhdental@hotmail.com

Home Page: www.dentemed.com.br

DENTEMED Equipamentos Odontológicos Ltda. Rua Antônio Gravata, nº 136 A – Betânia.

Belo Horizonte – MG – Brasil - CEP 30570-040

O Manual de instrução de uso do Equipamento em meio eletrônico pode ser solicitado por e-mail ou através da Home Page do Fabricante: www.dentemed.com.br na guia “Downloads” e do e-mail engenhariadentemed@gmail.com



Atenção

O Fabricante elaborou o Manual de Descrição Técnica do Equipamento com demais especificações técnicas e detalhamento de projeto para uso de sua rede de assistência técnica autorizada.

19. Sugestões Ergonômicas

19.1. Campo de Visão

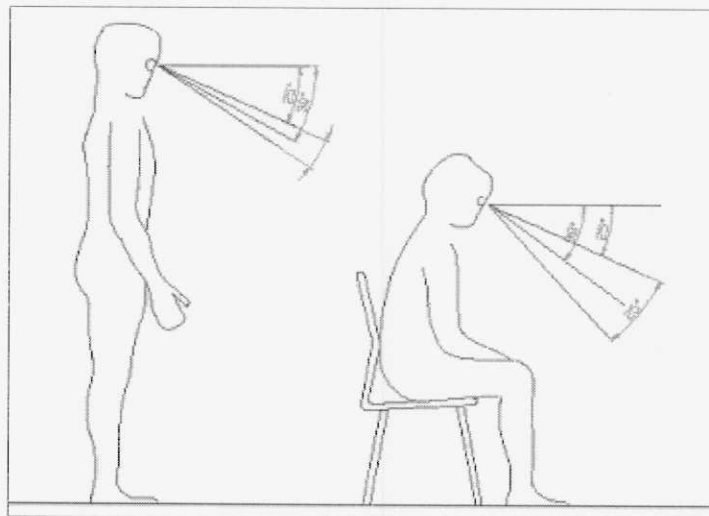

Ótima inclinação de ângulo visual durante o trabalho em postura de pé e ou sentado.

19.2. Distâncias de Segurança Refletor

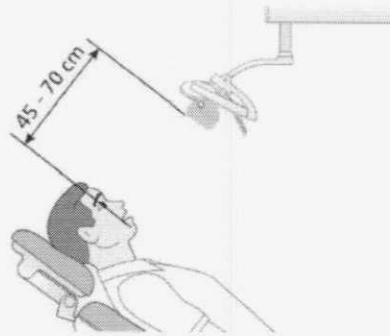

19.3. Dimensões do braço do refletor

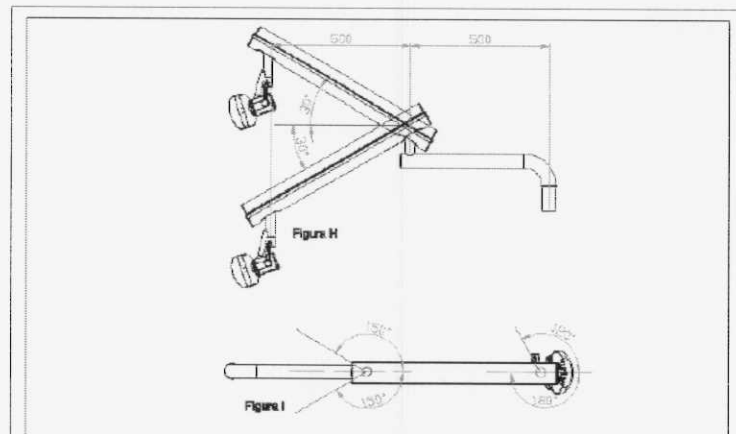

19.4. Dimensões da Unidade Auxiliar (Cuspideira)

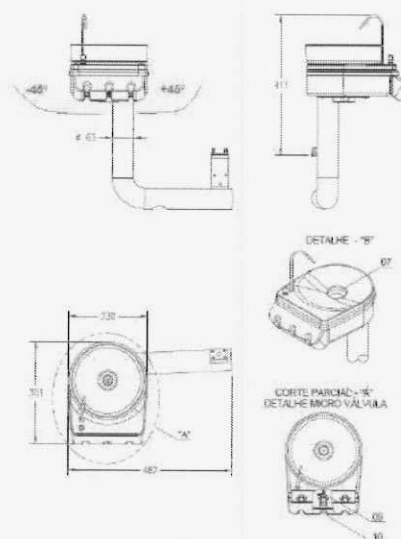

A Unidade Auxiliar pode ser movimentada lateralmente a um ângulo máximo de 45° conforme o esquemático acima.

NOTA: O angulo máximo de movimento lateral pode ser alterado para 90 ou 180° utilizando o opcional “rebatimento da unidade auxiliar com movimento de 90 ou 180°”

19.5. Dimensões do Equipo Flex

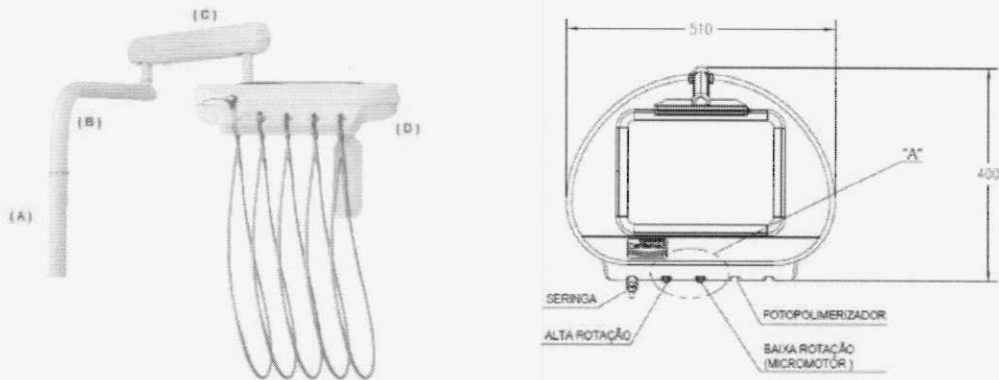

Identificação do movimentos possíveis para o Equipo Flex:

- (A) Braço / Coluna – Movimento Horizontal / Lateral limitado a 180°.
- (B) Antibraço - Movimento Horizontal / Lateral limitado a 180°
- (C) Antibraço - Movimento Vertical limitado a 45°
- (D) Base/Caixa do Equipo – Movimento Horizontal / Lateral limitado a 120°.

20. Compatibilidade Eletromagnética

Tabela 1 – Diretrizes e declaração de fabricante – Emissões Eletromagnéticas – para todos os EQUIPAMANETOS e SISTEMAS

Diretrizes e declaração do fabricante – Emissões Eletromagnéticas		
O Consultório Odontológico Dentemed é destinado para utilização em ambiente eletromagnético especificado baixo. O cliente ou usuário do Consultório Odontológico Dentemed deverá garantir que ele seja utilizado em tal ambiente.		
Ensaio de Emissões	Conformidade	Ambiente Eletromagnético – diretrizes
Emissões de RF ABNT NBR IEC CISPR11	Grupo 1	O Consultório Odontológico Dentemed utiliza energia de RF apenas para suas funções internas. No entanto, suas emissões de RF são muito baixas e não é provável que causem qualquer interferência em equipamentos eletrônicos próximos.
Emissões de RF ABNT IEC CISPR11	Classe B	O Consultório Odontológico Dentemed é adequado para utilização em todos os estabelecimentos residenciais e aqueles diretamente conectados à rede pública de distribuição de energia elétrica de baixa tensão que alimente edificações para utilização doméstico.
Emissões de Harmônicos IEC 61000-3-2	Classe A	
Emissões devido a flutuação de tensão / cintilação IEC 61000-3-3	Conforme	

Tabela 4 – Interface do Gabinete

Fenômeno	Norma Básica de Ensaio ou Método de Ensaio	Níveis de Ensaio de Imunidade (Ambiente profissional de cuidado a saúde)
Descarga Eletrostática	ABNT NBR IEC 61000-4-2	± 8 KV contato ± 2 KV, ± 4 KV, ± 8 KV, ± 15 KV ar
Campos EM de RF irradiada	ABNT NBR IEC 61000-4-3	10 V/m f 80 MHz – 2,7 GHz b 80 % AM a 1 kHz c
Campos na proximidade de equipamentos de comunicação sem fio por RF	ABNT NBR IEC 61000-4-3	Ver tabela 9

Campos magnéticos na frequência de alimentação DECLARADA	IEC 61000-4-8	30 A/m 50 Hz ou 60 Hz
--	---------------	--------------------------

Tabela 5 – INTERFACE de entrada de alimentação c.a. (continua)

Fenômeno	Norma Básica de EMC	Níveis de Ensaio de Imunidade (Ambiente profissional de cuidado a saúde)
Transientes elétricos rápidos/salvas	ABNT NBR IEC 61000-4-4	± 2 kV 100 kHz frequência de repetição
Surtos linha a linha	IEC 61000-4-5	± 0,5 kV, ± 1 kV
Surtos linha-terra	IEC 61000-4-5	± 0,5 kV, ± 1 kV, ± 2 kV
Perturbações conduzidas induzidas por campos de RF	IEC 61000-4-6	3V 0,15 MHz – 80 MHz 6 V em bandas ISM entre 0,15 MHz e 80 MHz 80 % AM a 1 kHz
Quedas de tensão	IEC 61000-4-11	0 % UT; 0,5 ciclo A 0°, 45°, 90°, 135°, 180°, 225°, 270° e 315°
		0 % UT; 1 ciclo e 70 % UT; 25/30 ciclos Monofásico: a 0°
Interrupções de tensão	IEC 61000-4-11	0 % UT; 250/300 ciclos

Tabela 7 – Interface de acoplamento ao Paciente

Fenômeno	Norma Básica de EMC	Níveis de Ensaio de Imunidade (Ambiente profissional de cuidado a saúde)
DESCARGA ELETROSTÁTICA	ABNT NBR IEC 61000-4-2	± 8 kV contato ± 2 kV, ± 4 kV, ± 8 kV, ± 15 kV ar
Perturbações conduzidas, induzidas	IEC 61000-4-6	3 V 0,15 MHz – 80 MHz 6 V nas bandas ISM de 0,15 MHz e 80 MHz 80 % AM em 1 kHz

Tabela 8 – Interface de partes de entrada/saída de sinal

Fenômeno	Norma Básica de EMC	Níveis de Ensaio de Imunidade (Ambiente profissional de cuidado a saúde)
DESCARGA ELETROSTÁTICA	ABNT NBR IEC 61000-4-2	± 8 kV contato ± 2 kV, ± 4 kV, ± 8 kV, ± 15 kV ar
Transientes elétricos rápidos / salvas	ABNT NBR IEC 61000-4-4	± 1 kV 100 kHz frequência de repetição
Surtos linha terra	IEC 61000-4-5	± 2 kV
Perturbações conduzidas, induzidas	IEC 61000-4-6	3 V 0,15 MHz – 80 MHz 6 V nas bandas ISM de 0,15 MHz e 80 MHz 80 % AM em 1 kHz

Tabela 9 – Imunidade Radiada a Campo Próximo

Banda (MHz)	Freq. ensaio (MHz)	Serviço	Modulação	Nível de ensaio [V/m]
380 a 390	385	TETRA 400	Pulse, 18 Hz	27
430 a 470	450	GMRS 460, FRS 460	FM, 1 kHz, Desvio de ± 5kHz	28
704 a 787	710 745 780	Banda LTE 13, 17	Pulse, 217 Hz	9
800 a 960	810 870 930	GSM 800/900, TETRA 800, iDEN 820, CDMA 850, Banda LTE 5	Pulse, 18 Hz	28
1.700 a 1.990	1.720 1.845 1.970	GSM 1800, CDMA 1900, GSM 1900, DECT, Banda LTE 1, 3, 4, 25, UMTS	Pulse, 217 Hz	28
2.400 a 2.570	2.450	Bluetooth, WLAN, 802.11 b/g/n, RFID 2450, Banda LTE 7	Pulse, 217 Hz	28
5.100 a 5.800	5.240 5.500	WLAN 802.11 a/n	Pulse, 217 Hz	9

	5.785			
--	-------	--	--	--

21. Advertências



O Conjunto Odontológico Dentemed Magnus Prime deve ser utilizado apenas por pessoal capacitado e/ou sob a supervisão de equipe odontológica qualificada, familiarizada com os riscos e benefícios atualmente conhecidos da utilização de consultórios odontológicos.



Recomendamos ao profissional orientar seu paciente ou outras pessoas com acesso ao equipamento referente aos cuidados durante a utilização do equipamento.



Não tente reparar ou montar componentes defeituosos ou inoperantes ou substituir por partes de outro equipamento. A garantia oferecida pelo Fabricante somente será válida com a utilização das peças originais.



O Consultório Odontológico Dentemed Magnus Prime deve ser afixado por pessoal técnico qualificado conforme especificado pelo Manual Técnico de Serviço e não deve ser instalado em local com inclinação superior a 10°, risco de tombamento.



Para garantir a segurança elétrica do equipamento ao longo de sua vida útil, recomendamos que o equipamento seja verificado pela Assistência Técnica Autorizada em intervalos regulares (semestralmente no mínimo).



Estes conjuntos não são apropriados para funcionamento em zonas com perigo de explosão, ambientes ricos em Oxigênio (O₂) e misturas anestésicas inflamáveis.



Antes da primeira utilização e/ou após longas interrupções de trabalho, limpe e desinfete o equipamento, eliminando ar e água depositados nas mangueiras internas.



Após cada trabalho, recomenda-se a remoção e esterilização de brocas/fresas e instrumentos rotativos para evitar contaminação cruzada



Ao término da jornada de trabalho, desligue o disjuntor geral de energia do equipamento e feche os registros de ar e água.



O Equipamento (Conjunto Odontológico) não funciona sob a condição de falta de energia elétrica na instalação do consultório. Não é possível a realização de nenhuma função clínica.



Caso ocorra interrupção do fornecimento de energia elétrica ao equipamento por falha na rede de distribuição o Equipamento (Conjunto Odontológico) não realizará nenhuma função clínica, devendo o profissional aguardar o reestabelecimento de energia para dar sequência ao tratamento.



Não exponha o equipamento diretamente a luz solar pois poderá causar o envelhecimento precoce em carenagens e/ou estofamentos.



Todas as partes do Consultório Odontológico modelo Magnus Prime quando da sua instalação somente são compatíveis entre si. Salientamos a não compatibilidade de equipamentos de outros fabricantes



Recomendamos que seja lido todo o conteúdo deste manual antes da instalação e operação do Conjunto Odontológico.



Erros de operação podem provocar danos no equipamento ou o não aproveitamento dos recursos que ele o pode proporcionar.



Para segurança do usuário, evitar o derramamento de líquidos sobre o consultório odontológico, evitando curto-circuito e danos ao equipamento.



Os instrumentos rotativos do equipamento foram concebidos somente para tratamentos odontológicos, em trabalho onde se requer pressões e torque maior, como prótese, recomendam-se instrumentos específicos.



Durante a utilização do fotopolimerizador, não olhe diretamente para a luz com seus olhos sem proteção; é prejudicial aos seus olhos. Para evitar que os olhos entrem em contato direto monte o protetor ocular que acompanha o Fotopolimerizador (Dispositivo de acrílico cor Laranja). Este dispositivo de acrílico permite a visualização da área de aplicação, filtrando a Luz azul refletida na área de aplicação. Tem a função ainda de evitar que o disco metálico do equipamento toque o paciente.



O Fotopolimerizador acoplado ao equipo (Opcional) não pode ser utilizado de forma contínua, este está limitado para um funcionamento consecutivo máximo de 03 emissões consecutivas de luz de 20s. Após este uso não deverá ser utilizado por um período de 30 minutos, podendo permanecer na base do equipo (ou base de carregamento se o equipamento for "sem fio". Deve-se utilizar o aparelho seguindo uma metodologia razoável para o uso pretendido.



A carga de Trabalho de Segurança (Carga máxima admissível sobre a cadeira) é 200 kg, conforme especificado neste Manual.



A carga máxima sobre a bandeja do Equipo Cart e do Equipo Flex é 1,5 kg.



Risco de choque elétrico ou mau funcionamento decorrente da abertura do equipamento ou de seus acessórios. Todo tipo de serviço neste equipamento e suas partes só poderão ser realizados por pessoal devidamente treinado e autorizado pelo fabricante.



Para evitar o risco de choque elétrico, este equipamento deve ser conectado apenas a uma rede de alimentação com aterramento para proteção.



Não exponha o equipamento a alta umidade ou chuva como forma de garantir um desempenho satisfatório, conforme projeto, evitando consequentemente falhas do equipamento na sua utilização.



Os limites se destinam a oferecer proteção contra interferências prejudiciais em sua instalação e operação, de acordo com os níveis de imunidade definidos para as interferências eletromagnéticas para o equipamento ligado ao paciente, de acordo com a descrição técnica e uso em conformidade com esta Instrução de uso



Este equipamento, quando exposto a situação adversa a sua especificação, pode produzir ou sofrer interferência eletromagnética. Para prevenir interferências prejudiciais deve-se:

- Respeitar as distâncias entre este equipamento e outros possíveis emissores de EMC.
- Nunca inutilizar o contato de aterramento no plugue do cabo de alimentação do equipamento.



O fato de exceder estes limites pode dificultar o desempenho e a segurança do sistema. Essas medidas devem incluir, embora sem caráter limitativo:

- Precauções normais em relação à umidade relativa e as características condutoras do vestuário, de modo a minimizar a acumulação de cargas eletrostáticas;
- Evitar a utilização de dispositivos emissores de onda de rádio, tais como telefones móveis e aparelhos de frequência elevadas próximo do conjunto odontológico.



O funcionamento deste equipamento pode ser ADVERSAMENTE AFETADO pela operação próxima a equipamentos como APARELHOS cirúrgicos de ALTA FREQUÊNCIA, equipamento de terapia por ONDAS CURTAS ou equipamentos que excedam os limites de emissão, especificados pela norma IEC 60601-1-2.



O equipamento cumpre com os requisitos da IEC 60601-1-2 (norma colateral EMC), incluindo os requisitos de susceptibilidade do campo e a um nível de 3 volts por metro. Porém, mesmo a este nível de imunidade, alguns dispositivos de transmissão (telefones celulares, "walkie-talkies", etc.) emitem frequências de rádio que podem afetar a operação do equipamento se operados muito perto.



É responsabilidade do usuário tomar as medidas necessárias para assegurar que o ambiente clínico seja compatível com os limites especificados na norma IEC 60601-1-2.



O Equipamento foi fabricado para suportar operação contínua e não contínua, portanto siga os ciclos descritos neste Manual de Instruções de uso.



Recomenda-se não submeter as partes plásticas do equipamento a contato com substâncias químicas, utilizadas nas rotinas do tratamento odontológico tais como ácidos, mercúrio, líquidos acrílicos, amalgamas etc.

Recomenda-se manter distância do equipamento para efeito de evitar incômodo ou perda de audição por exposição por tempo prolongado a fonte de ruído por uso do equipamento.

Manter distância em cm do equipamento:

Paciente => cadeira realizando movimento – 75 cm



Paciente => seringa (função "spray") – 15 cm

Paciente => sugador em utilização – 15cm

Paciente => Fotopolimerizador – 15 cm

Operador => cadeira realizando movimento – 70 cm

Operador => seringa (função "spray") – 55 cm

Operador => sugador em utilização – 55 cm

Operador => Fotopolimerizador – 55 cm



Recomenda-se a utilização de compressores que tenham seu princípio de funcionamento a seco (isentos de óleo). Isso trará maior segurança no ar que será utilizado no tratamento dentário, alinhado a uma redução na quantidade de manutenção do filtro de ar instalado no seu produto.



É de responsabilidade do usuário do Consultório Odontológico Magnus Prime zelar pela qualidade do ar dental fornecido para uso no equipamento e na terapia dos pacientes. A Dentemed recomenda o atendimento dos parâmetros de qualidade do ar, se disponíveis na regulamentação e normativas do território brasileiro.



Para conservação da vida útil do equipamento, deve-se evitar que o mesmo seja exposto a jatos diretos de água, estando ele conectado ou não a rede elétrica. O equipamento foi projetado para operação em ambiente sem imersão de água. Recomenda-se que a limpeza do mesmo seja feita com pano não abrasivo e levemente umedecido com água e detergente neutro, não sendo necessário derramamento de água para realização de limpeza e assepsia. A Caixa de Comando eletroeletrônico do equipamento foi projetada e montada com uma vedação na tampa de forma a evitar a entrada de água no seu interior, contudo a mesma não deve ser submetida a imersão. Em caso de acidentes como inundação, o equipamento deve ser desenergizado imediatamente através dos disjuntores de proteção da instalação elétrica do consultório e em seguida deve-se entrar em contato com a assistência técnica autorizada para que seja realizada a avaliação do equipamento antes do seu próximo uso.



O Equipamento pode ser isolado da rede de alimentação elétrica através da operação do botão Liga e Desliga da Chave Geral presente na base do equipamento. Este isolamento também pode ser realizado através da retirada do cabo e força da chave geral presente na base do equipamento ou mesmo pelo desligamento do Disjuntor Monofásico/Bifásico do quadro de energia do Consultório.



Os equipamentos Fotopolimerizador e Refletor LED emitem radiação eletromagnética, infravermelha e Ultravioleta dentro dos valores admissíveis aceitáveis não provocando nenhuma alteração biológica ou risco relacionado no Operador e/ou Paciente devido ao seu uso conforme uso pretendido.



O Refletor LED HL 100 tem ajuste de intensidade de luz por sensor ou através do interruptor localizado na traseira do equipamento. Este ajuste de intensidade pode ser utilizado para ajustes compatíveis com materiais restauradores ativados por Luz conforme especificações técnicas destes materiais restauradores.



O Conjunto Odontológico Magnus Prime Flex não pode ser utilizado em conjunto com outro equipamento que possa se mover.







O Conjunto Odontológico Magnus Prime com Equipo Cart não pode ser utilizado em conjunto com outro equipamento que possa se mover. A Dentemed não recomenda o uso do Equipo Cart para uso conjunto com outro equipamento que não seja o Consultório Odontológico Magnus Prime devido ao Cart estar alimentado por água e ar comprimido nas mesmas pressões para o Consultório Odontológico Magnus Prime.

22. Descarte do Produto (Retirada de Uso)



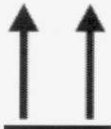

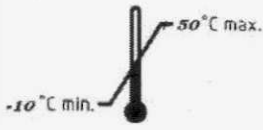



O equipamento poderá ser descartado em lixo normal conforme a legislação vigente pois não há problema ou risco de emissão de radiação ou emissão de produtos tóxicos. Caso de utilização de qualquer peça/componente/materiais descartáveis (micromotor ou caneta) que não é fornecido juntamente com o equipamento, deve seguir a recomendação de descarte do respectivo fornecedor.

23. Simbologia

23.1. Simbologia da Embalagem

	<p>Empilhamento máximo. - Determina a quantidade máxima de caixas que podem ser empilhadas no transporte e armazenamento</p>		<p>Determina que a embalagem deve ser transportada e armazenada com o lado da seta para cima</p>
	<p>Cuidado no transporte (Frágil)</p>		<p>Limite de temperatura para Transporte e Armazenamento da embalagem (-10 a 50° C)</p>
	<p>Proteger contra Chuva e Umidade</p>		<p>Umidade máxima permitida</p>

23.2. Simbologia no Equipamento

	Aterramento de proteção		Atenção! Consultar documentos acompanhantes (Ex: Manual)
	Parte Aplicada Tipo B		Interrupção – Stop Emergencial
	Posição de Ligado		Posição de Desligado
	Caneta de Alta Rotação		Caneta de Baixa Rotação
	Seringa		

24. Garantia

TERMO DE GARANTIA

1 - A DENTEMED responde pela qualidade e perfeito funcionamento dos seus equipamentos durante os primeiros 12 (doze) meses, contado da data da instalação, desde que não seja superior a 18 (dezoito) meses da data da emissão da Nota Fiscal.

2 - A garantia oferecida pela DENTEMED EQUIPAMENTOS ODONTOLÓGICOS não compreende a reparação de defeitos, danos ou avarias de qualquer natureza, quando originários de:

2.1 Inobservância das normas de manutenção e segurança e armazenamento inadequado.

2.2 Queda ou batidas.

2.3 Prolongada falta de utilização do equipamento.

2.4 Assistência Técnica prestada por pessoas não autorizadas pela DENTEMED EQUIPAMENTOS ODONTOLÓGICOS.

2.5 Suprimento ou utilização inadequada de equipamentos eletrônicos.

3 - A garantia oferecida pela DENTEMED EQUIPAMENTOS ODONTOLÓGICOS extingue-se nas seguintes condições:

3.1 Pelo término de sua validade.

3.2 Pela introdução de alterações no equipamento ou uso de acessórios impróprios.

3.3 Pela assistência técnica prestada por pessoas não autorizadas pela DENTEMED EQUIPAMENTOS ODONTOLÓGICOS.



4 - A reparação ou substituição de peças ou componentes durante o período da garantia não prorroga o prazo original da mesma.

5 - As peças ou componentes substituídos em decorrência da garantia sem débito, serão de propriedade da DENTEMED EQUIPAMENTOS ODONTOLÓGICOS. Correrão por conta do comprador os encargos de viagens do técnico enviado pela DENTEMED EQUIPAMENTOS ODONTOLÓGICOS.

6 - A garantia oferecida pela DENTEMED limita-se à reparação ou substituição de peças ou componentes com defeitos, obedecendo ao estipulado nos itens anteriores.

7 - Ocorrendo irregularidade no funcionamento normal do equipamento, o consumidor/cliente deverá providenciar para que o técnico da DENTEMED EQUIPAMENTOS ODONTOLÓGICOS.

7.1- Tenha livre acesso aos equipamentos a fim de que os trabalhos de assistência técnica sejam executados sem obstáculos.

7.2 - Vista o relatório do assistente técnico conferindo os serviços executadas, horas trabalhadas, peças substituídas, etc., registrando a sua apreciação.

A recusa do consumidor/cliente em assinar o relatório de assistência técnica não poderá constituir alegação do não cumprimento da mesma.

Nome do Técnico

Assinatura

CERTIFICADO DE GARANTIA

NOTA FISCAL Nº: _____

Aparelho _____

Modelo _____ Nº _____

Data da Venda _____ Data da Instalação _____

Comprador _____ CIC/CGC _____

Endereço _____ Bairro _____

Cidade _____ Estado _____ CEP _____ Telefone _____

A DENTEMED EQUIPAMENTOS ODONTOLÓGICOS assegura ao primeiro comprador do aparelho com as características acima especificadas, garantia de qualidade, conforme cláusulas e condições no verso deste certificado.

07	12/06/2019	Retirada de Kit Suctor e Jato de Bicarbonato
08	22/07/2019	Adequação para tratamento de RNC Relatório Laboratorial Julho 2019
09	11/10/2019	Adequação de RNCs análise documentação de Usabilidade
10	28/02/2020	Revisão ortográfica e padrão de formatação da página.
11	23/06/2020	Alteração da Vida Útil do equipamento.
12	24/06/2020	Revisão do Manual de Instruções de Uso com o desdobramento da revisão 01 do Manual de Descrição Técnica do Consultório Odontológico Magnus Prime.
13	19/10/2021	Revisão devido a atualização de ensaios normativos de compatibilidade eletromagnética.
14	06/12/2021	Alterado Item 26 – Tabela 01
15	22/03/2022	Incluído modelos PRIME X5 e PRIME X8 Incluído refletor PRIME CX249-24
16	26/05/2022	Alterado Layout do documento Alterado descrição do partes acompanhantes, opcionais e acessórios Retirado informações de montagem, instalação e infraestrutura. Inserido advertência sobre montagem, instalação e infraestrutura somente por pessoal autorizado e treinado conforme Manual Técnico de Serviço

Linha 5 Profilaxia

Fotopolimerizador PRIME LED (com ou sem fio)



Alta Potência de 1.500 mw/cm².



- Aparelho com a peça sem fio por wireless.
- Confeccionado em termoplástico injetado (ABS) moderno e resistente e de fácil higienização.
- Intensidade luminosa por LED de alta potência até a 1.500 mw/cm² com radiômetro interno automático que controla a potência de luz eletronicamente;
- Ponteira condutora de transmissão de luz, distribuição óptica por condutor de fibra óptica 100% coerente autoclavável a 134°C.
- Profundidade de polimerização de 6 mm;
- Feixe de luz colimado promovendo uma ótima potência óptica, prevenindo a formação de áreas de luz heterogêneas, sem perdas na qualidade da intensidade luminosa.
- Controle de operação com botões na própria caneta com acionamento tipo gatilho.
- Ajuste do tempo de ativação por tempo de operação programável 5, 10, 15, 20, 25, 30, 35 e 40 segundos.
- Sinal sonoro BIP a cada 5 segundos.
- Seleção do modo de aplicação em 03 modos programáveis de aplicação:

Contínuo:

- Máxima luminosidade do início ao fim da polimerização
- Rampa: Aumento gradual da intensidade da luz
- Pulsado: Acionamento pulsante com ciclos de 1x1 seg.
- Base de descanso com carregador de bateria e radiômetro externo para verificação da intensidade da potência de luz (Baixa e alta).
- Com LED indicador de carga da bateria e sistema stand-by que desliga automaticamente após 2 minutos sem utilização
- Bateria inteligente fácil substituição com sistema de desligamento automático após 02 minutos. Tempo máximo de uso contínuo de 300 segundos.
- Bateria de alta performance, com tempo de uso com carga total de 120 minutos. Sistema de segurança que desliga automaticamente em caso de subtensão, garantindo uma fotoativação segura. Sem necessidade de descarregar completamente para efetuar nova recarga.
- Alimentação: 100 - 240 Vac 50/60Hz Potência de entrada: máxima 8 VA Bateria: Lítion 3,7 V -1.400 mAh
- Comprimento de onda: 420 - 480 nm.
- Acessórios que acompanham o produto: 01 Peça de mão, 01 ou 02 Condutores de luz fibra óptica, 01 ou 02 Ponteira clareamentos dentes (opcional), 01 Protetor ocular, 01 Base carregadora e 01 Fonte de alimentação.



Radiômetro externo

Opcional:
Ponteira de
clareamento

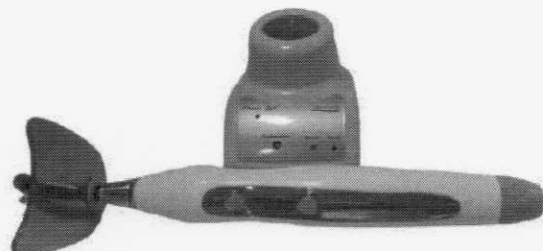



Registro do Produto na Anvisa 80349609004





Autorizado Dentemed

Todos os produtos possuem certificados do Inmetro e número de registro na Anvisa tendo as suas especificações técnica no SGQ (sistema de gestão da qualidade), dentro do departamento de engenharia no controle da informação documentada.

  
@dentemedbrasil

 Rua Antonio Gravatá, 136, A, Betânia
Belo Horizonte/MG - CEP 30570-040

 www.dentemed.com.br  (31) 2527-8294  (31) 99822-4806



@dentemedbrasil



@dentemedbrasil



@dentemedbrasil

Consultas / Produtos para Saúde / Produtos para Saúde

Detalhes do Produto

Nome da Empresa	DENTEMED EQUIPAMENTOS ODONTOLÓGICOS LTDA		
CNPJ	07.897.039/0001-00	Autorização	8.03.496-0
Produto	PEÇAS DE MÃO DE ALTA ROTAÇÃO DENTEMED		

Modelo Produto Médico

PRIME CX207-W-2

PRIME LED CX207-W-2

Nome Técnico	Instrumentos de Mao Odontologicos
Registro	80349600009
Processo	25351.688102/2019-11
Origem do Produto	<ul style="list-style-type: none">FABRICANTE: DENTEMED EQUIPAMENTOS ODONTOLÓGICOS LTDA - BRASIL
Classificação de Risco	II - MEDIO RISCO
Vencimento do Registro	VIGENTE

[Voltar](#)

Consultas / Produtos para Saúde / Produtos para Saúde

Detalhes do Produto

Nome da Empresa	DENTEMED EQUIPAMENTOS ODONTOLÓGICOS LTDA		
CNPJ	07.897.039/0001-00	Autorização	8.03.496-0
Produto	peças de mão de baixa rotação dentemed		

Modelo Produto Médico

CONTRA ÂNGULO PRIME CX235-1F

Nome Técnico	Instrumentos de Mao Odontologicos
Registro	80349609005
Processo	25351.709426/2019-91
Origem do Produto	<ul style="list-style-type: none">FABRICANTE: DENTEMED EQUIPAMENTOS ODONTOLÓGICOS LTDA - BRASIL
Classificação de Risco	II - MEDIO RISCO
Vencimento do Registro	VIGENTE

[Voltar](#)

Consultas / Produtos para Saúde / Produtos para Saúde

Detalhes do Produto

Nome da Empresa	DENTEMED EQUIPAMENTOS ODONTOLÓGICOS LTDA		
CNPJ	07.897.039/0001-00	Autorização	8.03.496-0
Produto	PEÇAS DE MÃO DE BAIXA ROTAÇÃO DENTEMED		

Modelo Produto Médico

MICROMOTOR PRIME CX235-3F

Nome Técnico	Instrumentos de Mao Odontologicos
Registro	80349609006
Processo	25351.709424/2019-01
Origem do Produto	<ul style="list-style-type: none">FABRICANTE: DENTEMED EQUIPAMENTOS ODONTOLÓGICOS LTDA - BRASIL
Classificação de Risco	II - MEDIO RISCO
Vencimento do Registro	VIGENTE

[Voltar](#)

Consultas / Produtos para Saúde / Produtos para Saúde

Detalhes do Produto

Nome da Empresa	DENTEMED EQUIPAMENTOS ODONTOLÓGICOS LTDA		
CNPJ	07.897.039/0001-00	Autorização	8.03.496-0
Produto	PEÇAS DE MÃO DE BAIXA ROTAÇÃO DENTEMED		

Modelo Produto Médico

PEÇA RETA PRIME CX235-2A

Nome Técnico	Instrumentos de Mao Odontologicos
Registro	80349609007
Processo	25351.709425/2019-47
Origem do Produto	<ul style="list-style-type: none">FABRICANTE: DENTEMED EQUIPAMENTOS ODONTOLÓGICOS LTDA - BRASIL
Classificação de Risco	II - MEDIO RISCO
Vencimento do Registro	VIGENTE

[Voltar](#)

 Dentemed BIOSEGURANÇA E TECNOLOGIA APLICADA A ODONTOLOGIA	INSTRUÇÕES DE USO	Identificação: MFTP
	FOTOPOLIMERIZADOR ODONTOLÓGICO DENTEMED PRIME LED 2	Revisão / Data 00 – 10/01/2021



INSTRUÇÕES DE USO
Fotopolimerizador Odontológico
Dentemed Prime LED 2
Com Radiômetro

	INSTRUÇÕES DE USO	Identificação: MFTP
	FOTOPOLIMERIZADOR ODONTOLÓGICO DENTEMED PRIME LED 2	Revisão / Data 00 – 10/01/2021

FOTOPOLIMERIZADOR ODONTOLÓGICO DENTEMED PRIME LED 2 COM RADIÔMETRO

Nome Técnico: Fotopolimerizador Odontológico

Nome Comercial: Fotopolimerizador Dentemed PRIME LED 2 COM RADIÔMETRO

Marca: Dentemed

Modelos: PRIME LED 2 COM RADIÔMETRO



Fabricante e Distribuidor:

Dentemed Equipamentos Odontológicos Ltda.

Unidade Fabril: Rua Antônio Gravatá, nº 136 A – Bairro Betânia – Belo Horizonte – MG - Brasil.

CEP: 30.570-040

Telefone: +55 (31) 3374-6768

C.N.P.J nº 07.897.039/0001-00

www.dentemed.com.br – email: dentemed@dentemed.com.br

Responsável Técnico: Getúlio Antônio Habib Cury - CREA MG 5.976/D



Atenção

LEIA ANTES DE USAR! Este Manual de Instruções de Uso possui informações extremamente importantes quanto à correta operação do equipamento, assim como precauções, perigos e procedimentos de segurança.

Todo equipamento é fornecido com uma cópia desta instrução de uso em meio físico, caso verifique que o mesmo não se encontra junto ao equipamento entre em contato com a DENTEMED para que o mesmo seja encaminhado ao solicitante.

Essa Instrução de Uso também está disponível em nossa home page para download sob solicitação de confirmação de dados.

Fotopolimerizador Odontológico Dentemed Prime LED 2

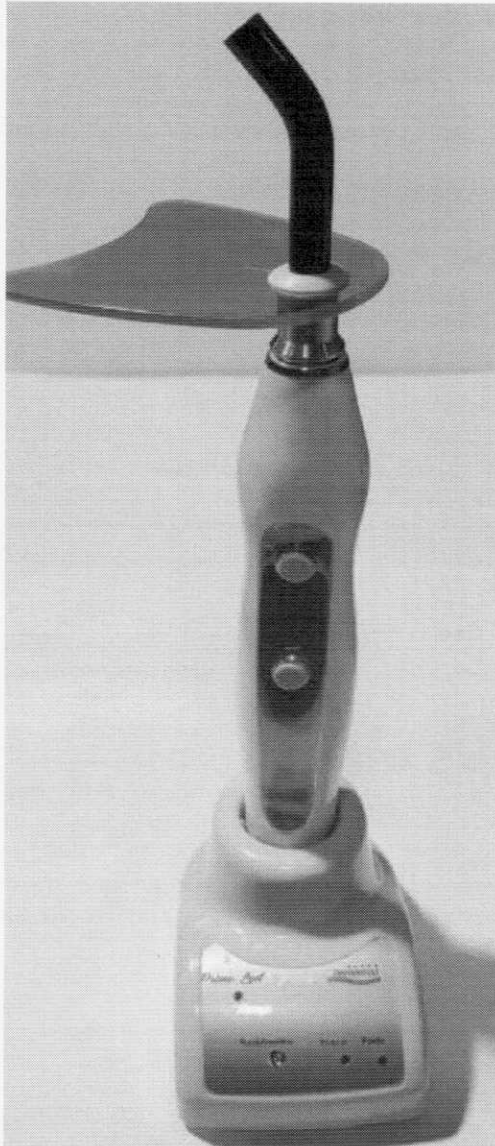

	INSTRUÇÕES DE USO	Identificação: MFTP
	FOTOPOLIMERIZADOR ODONTOLÓGICO DENTEMED PRIME LED 2	Revisão / Data 00 – 10/01/2021

1. Introdução

Caro Cliente Consumidor,

Parabéns, você acaba de adquirir um produto com a qualidade e garantia **DENTEMED**.

Os cuidados e recomendações existentes nesse manual têm a finalidade de possibilitar a correta utilização do Fotopolimerizador Odontológico Prime LED 2, ressaltando os aspectos importantes da manutenção no uso diário assim como do programa de manutenção que visa o aumento e conservação da vida útil de seu equipamento.

Para esclarecer eventuais dúvidas, bem como para receber suas críticas e/ou sugestões sobre nossos produtos, utilize nosso serviço de atendimento ao consumidor.

2. Indicação e contra-indicação de uso do Equipamento

O Fotopolimerizador Prime LED 2 é para uso exclusivo em ambiente Odontológico devendo ser operado por profissional capacitado (*PROFISSIONAL DEVIDAMENTE REGULAMENTADO, CONFORME LEGISLAÇÃO LOCAL DO PAÍS DE USO DO EQUIPAMENTO*).

É obrigação do usuário utilizar somente o Fotopolimerizador Prime LED 2 e seus respectivos acessórios em perfeitas condições de uso, observando a sua finalidade correta como meio de proteger a si, ao paciente e a terceiros contra eventuais riscos e situações de perigo.

INDICAÇÃO MÉDICA DESTINADA

O Fotopolimerizador Prime LED 2 destina-se a tratamento de natureza odontológica que o paciente necessite.

PERFIL DO OPERADOR

Formação acadêmica em Odontologia conforme os requisitos das legislações vigentes.

POPULAÇÃO DE PACIENTES (SELEÇÃO DE PACIENTES)

Qualquer indivíduo que necessite de tratamentos odontológicos.

Equipamento para Uso Frequente

3. Rede de Serviços Autorizada DENTEMED

Os serviços realizados no equipamento DENTEMED deverão ser realizadas por um a Assistente Técnico Autorizado **DENTEMED**, pois de outra maneira, não serão cobertos pela garantia.

Use o **Serviço de Atendimento ao Consumidor DENTEMED**

Pelo telefone **(31) 3374 6768 / (31) 3226-9410**

Pelo e-mail: dentemed@dentemed.com.br / bhdental@hotmail.com

Home Page: www.dentemed.com.br

DENTEMED Equipamentos Odontológicos Ltda. Rua Antônio Gravata, nº 136A – Bairro Betânia, Belo Horizonte – MG – Brasil - CEP 30.570-040

 <p>Dentemed BIOSEGURANÇA E TECNOLOGIA APLICADA A ODONTOLOGIA</p>	INSTRUÇÕES DE USO	Identificação: MFTP
	FOTOPOLIMERIZADOR ODONTOLÓGICO DENTEMED PRIME LED 2	Revisão / Data 00 – 10/01/2021



Atenção

O Manual do Equipamento em meio eletrônico pode ser solicitado por email ou através da Home Page do Fabricante: www.dentemed.com.br na guia "Downloads" e do email engenhariadentemed@gmail.com



Advertência

Use somente acessórios especificados pelo fabricante. Em caso de substituição, utilize somente peças originais de fábrica.

Peças ou acessórios não fornecidos pelo fabricante pode comprometer a vida útil do equipamento e a consequente perda da garantia.

4. Características e Especificações Técnicas

Característica / Especificações Técnicas	FOTOPOLIMERIZADOR PRIME LED 2
Tipo de Proteção contra choque elétrico	Classe II (Fonte DC/Adaptador) (Classificação do produto segundo a norma IEC 60601-1)
Grau de Proteção contra choque elétrico	Parte Aplicada Tipo B
Proteção contra penetração de água	IP 00
Tensão de alimentação	Fonte DC (Adaptador de Energia) Entrada 100 - 240 VAC (50/60 Hz) Saída: DC 4.2 Volts / 500 mA (Uso Contínuo)
Bateria de Lítio	Tensão DC 3,7 V Capacidade de corrente: 1.250 mAh
Potência / Intensidade Luminosa	1.500 mW/cm ²
Comprimento de Onda emitida	420 ~490 nm
Ajuste de tempo de trabalho	5,10,15, 20, 25, 30, 35 e 40 segundos (Precisão de +/- 1 s)
Comprimento de onda emitida	430 ~490 nm
Intensidade Luminosa	1.500 mW/cm ²
Profundidade de Solidificação	Após 20 segundos de irradiação da luz, a profundidade de solidificação da resina e maior que 2 mm
Natureza da Radiação	Ondulatório (Eletromagnética)
Tipo de Radiação	Luz Visível

	INSTRUÇÕES DE USO	Identificação: MFTP
	FOTOPOLIMERIZADOR ODONTOLÓGICO DENTEMED PRIME LED 2	

4.1 Distribuição da Intensidade Luminosa x Comprimento de onda

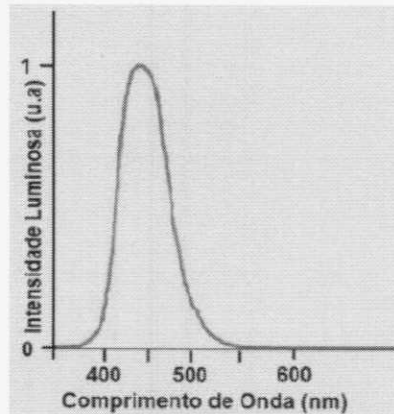

4.2 Classificação da Lâmpada do Fotopolimerizador conforme a IEC 62.471

A lâmpada gerada pelo Fotopolimerizador é classificada como isento de risco fotobiológico (6.1.1 Grupo isento).

- um risco ultravioleta actínico (E_s) dentro de 8 horas de exposição (30000 s),
- um risco quase UV (EUVA) dentro de 1000 s, (cerca de 16 min)
- um risco de luz azul da retina (LB) dentro de 10000 s (cerca de 2,8 h),
- um risco térmico da retina (LR) dentro de 10 s,
- um risco de radiação infravermelha para o olho (EIR) dentro de 1000 s.

Além disso, lâmpadas que emitem radiação infravermelha sem um forte estímulo visual (ou seja, menos de $10 \text{ cd}\cdot\text{m}^{-2}$) e não representam um risco de retina no infravermelho próximo (LIR) dentro de 1000 s estão no grupo isento.

Tab. 6.1 - Limites de Emissão para os Grupos de Riscos de Lâmpadas de Onda Contínua

Risco	Espectro de Ação	Símbolo	Limites de Emissão			Unidade
			Isento	Baixo Risco	Risco Moder.	
Actinic UV	$S_{UV}(\lambda)$	E_s	0,001	0,003	0,03	$\text{W}\cdot\text{m}^{-2}$
Near UV		E_{UVA}	10	33	100	$\text{W}\cdot\text{m}^{-2}$
Blue light	$B(\lambda)$	L_B	100	10000	4000000	$\text{W}\cdot\text{m}^{-2}\cdot\text{sr}^{-1}$
Blue light, small source	$B(\lambda)$	E_B	1,0*	1,0	400	$\text{W}\cdot\text{m}^{-2}$
Retinal thermal	$R(\lambda)$	L_R	$28000/\alpha$	$28000/\alpha$	$71000/\alpha$	$\text{W}\cdot\text{m}^{-2}\cdot\text{sr}^{-1}$
Retinal thermal, weak visual stimulus**	$R(\lambda)$	L_{IR}	$6000/\alpha$	$6000/\alpha$	$6000/\alpha$	$\text{W}\cdot\text{m}^{-2}\cdot\text{sr}^{-1}$
IR radiation, eye		E_{IR}	100	570	3200	$\text{W}\cdot\text{m}^{-2}$

* Fonte pequena definida como uma com $\alpha \approx 0,011$ radiano. Campo médio de visão a 10000 s é 0,1 radiano
 ** Envolve avaliação de fonte não GLS

Norma Aplicável: IEC 62.471.

 BIOSEGURANÇA E TECNOLOGIA APLICADA A ODONTOLOGIA	INSTRUÇÕES DE USO	Identificação: MFTP
	FOTOPOLIMERIZADOR ODONTOLÓGICO DENTEMED PRIME LED 2	Revisão / Data 00 – 10/01/2021

5. Condições do ambiente para operação

Faixa de temperatura ambiente de funcionamento do equipamento: de +5 °C a +40 °C

Faixa de temperatura ambiente recomendada: de +21 °C a +27 °C



Umidade relativa Máxima: 85%.

Faixa de pressão atmosférica: Operação: 70 – 106 KPa / Armazenamento: 50 – 106 KPa

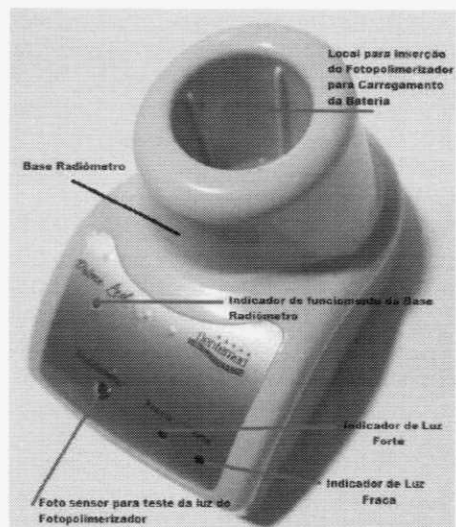
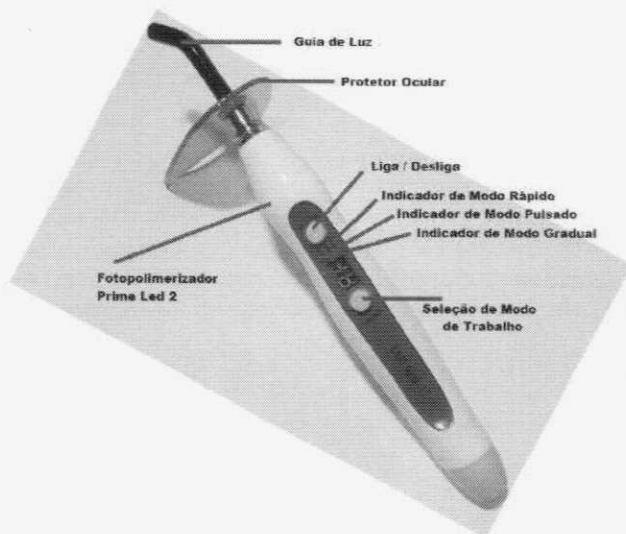
6. Descrição Fotopolimerizador PRIME LED 2



6.1 Modo de Trabalho / Operação

LED	Modo de trabalho
	Polimerização rápida: Tempo de ajuste de 05 a 40 Segundos
	Polimerização gradual: início suave por 05 segundos a partir de 0 até a força total durante os últimos 10 segundos
	Polimerização Pulsante: radiação interrompida com ajuste de 05 a 40 Segundos



O Fotopolimerizador Prime LED 2 não pode ser utilizado de forma contínua, este está limitado para um funcionamento consecutivo máximo de 03 emissões consecutivas de luz de 20s. Após este uso não deverá ser utilizado por um período de 30 minutos, podendo permanecer na base de carregamento/Radiômetro. Deve-se utilizar o aparelho seguindo uma metodologia razoável para o uso pretendido.

	INSTRUÇÕES DE USO	Identificação: MFTP
	FOTOPOLIMERIZADOR ODONTOLÓGICO DENTEMED PRIME LED 2	Revisão / Data 00 – 10/01/2021

7. Funcionamento do Fotopolimerizador PRIME LED 2

- 7.1
- a) Insira a haste guia da luz com o adaptador de fixação e a placa de Proteção Ocular no orifício na parte superior do fotopolimerizador. Deve-se prestar atenção na posição de inserção, e evitar a inserção na posição oblíqua/inclinada.
 - b) Pressione o botão POWER para ligar o fotopolimerizador.
 - c) Pressione o botão MENU para a escolha do modo de trabalho (Rápido / Pulsado / Gradual).
 - d) Caso necessário faça o ajuste/programação do tempo de exposição para cada modo de trabalho (Ver item de Programação de Tempo de Modo de Trabalho).
 - e) Leve a Peça de Mão (Fotopolimerizador) à boca do paciente, e posicione a ponteira (Guia de Luz) a uma distância máxima de 2 mm do material a ser fotopolimerizado.
 - f) Pressione o botão POWER para acionar o LED, que acenderá conforme seleção do modo de trabalho. Assim que estiver ativado, o LED permanecerá aceso até o tempo programado, e a cada 05 segundos soará um bip.
 - g) Passado o tempo programado, o LED será desativado.
 - h) Após 15 segundos de inatividade o Fotopolimerizador será desligado.

7.2 Programação de Tempo para cada Modo de Trabalho/Operação

- a) Pressione o botão POWER para ligar o fotopolimerizador.
- b) Pressione o botão MENU para selecionar o Modo de Operação/trabalho.
- c) Manter pressionado o botão MENU por 3 segundos para ativar o programação de tempo, em seguida o Visor começará a piscar.
- d) Para cada modo de operação/trabalho (Rápido / Pulsado / Gradual) será possível ajustar o tempo entre 05 e 40 segundos. Para alterar o tempo pressionar o botão POWER.
- e) Se não for pressionado nenhum botão durante 7 segundos (quando já estiver no modo de programação) o Fotopolimerizador sairá do modo de programação.

7.3 Simbologia utilizada no Fotopolimerizador

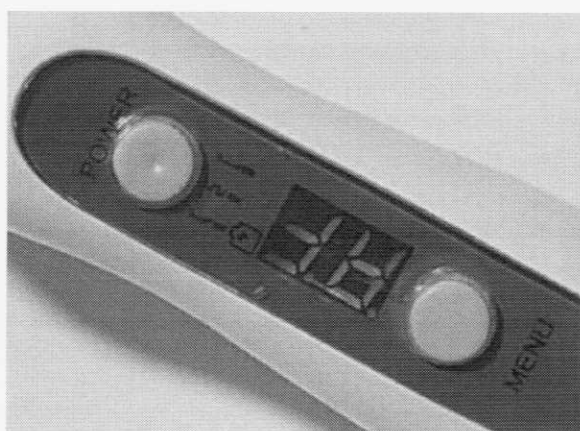

- : Modo rápido
- ∟ : Modo Gradual
- ▣ : Modo Pulsado

MENU Seleção do modo de trabalho

POWER Liga / Desliga

 <p>Dentemed BIOSEGURANÇA E TECNOLOGIA APLICADA A ODONTOLOGIA</p>	INSTRUÇÕES DE USO	Identificação: MFTP
	FOTOPOLIMERIZADOR ODONTOLÓGICO DENTEMED PRIME LED 2	Revisão / Data 00 – 10/01/2021

7.4 Teste de Potência da Luz Azul do Fotopolimerizador Prime LED 2 através do Radiômetro.



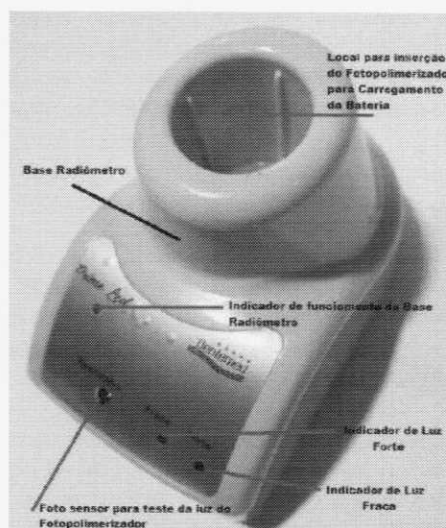

O Fotopolimerizador é entregue com 01 Fonte DC para carga diretamente na parte inferior do equipamento, provendo desta forma a recarga do equipamento. Esta recarga também pode ser realizada através da Base Radiômetro (Conforme imagem ao lado).

Através da base Radiômetro, é possível um teste rápido do nível de radiância da luz azul entregue pelo equipamento. Para a realização do teste, apontar a Guia de Luz (Ponteira) para o Foto sensor e um LED indicador mostrará se a radiância está forte ou fraca.



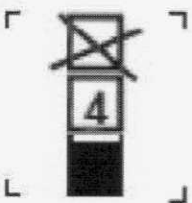
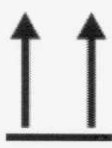

8. Simbologia

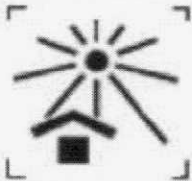
8.1 Simbologia da Embalagem

	Empilhamento máximo. - Determina a quantidade máxima de caixas que podem ser empilhadas no transporte e armazenamento		Determina que a embalagem deve ser transportada e armazenada com o lado da seta para cima
	Cuidado no transporte (Frágil)		Limite de temperatura para Transporte e Armazenamento da embalagem (-10 a 50° C)
	Proteger contra Chuva e Umidade		Umidade máxima permitida
	Determina que a embalagem deve ser armazenada ou transportada com proteção de luz solar		

	INSTRUÇÕES DE USO	Identificação: MFTP
	FOTOPOLIMERIZADOR ODONTOLÓGICO DENTEMED PRIME LED 2	Revisão / Data 00 – 10/01/2021

8.2 Simbologia do Equipamento

	Equipamento Classe 2		Atenção! Consultar documentos acompanhantes (Ex: Manual)
	Parte Aplicada Tipo B		

9. Problemas e suas Soluções

As medidas de correção descritas abaixo são as que o próprio usuário poderá executar. Caso o problema não seja solucionado, solicitar os serviços de um técnico autorizado da **DENTEMED**, para a eliminação da falha.

A **DENTEMED** mantém a disposição em sua rede de assistência Técnica todas as informações necessárias ao pessoal técnico qualificado do cliente, para reparar as partes do equipamento que são consideradas como reparáveis.

Sinais das falhas	Causas e Reparos
A luz do LED não está brilhante	<ul style="list-style-type: none"> A. Voltagem da bateria baixa. Recarregue B. Bateria danificada, troque por uma nova
A amplitude do LED é insuficiente	<ul style="list-style-type: none"> A. Voltagem da bateria baixa. Recarregar B. Haste danificada. Troque por uma nova
Quando a base funciona no Modo de Recarga, a luz do LED acende e o bipe não acontecem	<ul style="list-style-type: none"> A. Reajustar a base B. Se a ainda não funcionar, verificar a tomada. C. Checar os contatos da bateria
Quando a bateria não carrega ou a luz é fraca	Trocar a bateria e recarregar

Caso não seja possível corrigir os erros como indicado, por favor, entre em contato com o fabricante.

	INSTRUÇÕES DE USO	Identificação: MFTP
	FOTOPOLIMERIZADOR ODONTOLÓGICO DENTEMED PRIME LED 2	Revisão / Data 00 – 10/01/2021

10. Cuidado e Conservação

Para a limpeza e desinfecção evitar a penetração de líquidos no interior do equipamento, visto que poderá produzir danos ao mesmo devido ao excesso de umidade. Evitar que o equipamento seja submetido a jatos diretos de água para efeito de limpeza estando conectado ou não à rede elétrica.

Para efetuar a limpeza do equipamento utilize um pano umedecido em água com sabão neutro (não abrasivo). A aplicação de outros produtos químicos para limpeza a base de solventes ou hipoclorito de sódio não são recomendados, pois podem danificar o equipamento

1. Sugerimos que a unidade seja limpa e passe por processo de desinfecção antes da primeira utilização. (O Fotopolimerizador Prime LED 2 não pode ser esterilizado por se tratar de equipamento eletrônico e possuir bateria recarregável internamente).
2. Evite usar detergente ou material que contenha detergente inflamável; se sim, certifique-se de que está completamente evaporado e, em seguida, inicie a operação.
3. Quando usado para o próximo paciente, a haste guia de luz deve ser limpa e esterilizada.
4. O corpo principal e os acessórios podem ser limpos com álcool ou detergente neutro; não é permitido usar detergentes cáusticos ou de fricção, nem limpeza ultrassônica.
5. Em caso de arranhões, não faça com que a haste do guia de luz toque em nenhum item duro, depois de usar, verifique se há algum material no terminal, se sim, limpe-o com uma ferramenta de plástico, não use metal instrumento. Se a haste da guia de luz estiver danificada, ela deve ser substituída.
6. O bastão guia de luz pode ser limpo com álcool, ou pode ser esterilizado por 15 minutos na condição: 134 °C / 200 kPa.

11. Manutenção

Todas as recomendações de utilização se encontram neste manual, mas se algum problema for detectado entre em contato com a rede de serviços autorizada **DENTEMED** para realizar a correção do problema.

Não tente abrir o produto e/ou consertá-lo sozinho ou com auxílio de pessoas não autorizadas, isto pode agravar o problema ou até mesmo gerar falhas que possam comprometer a segurança do produto e do paciente.

Procure a rede de Serviços autorizada e utilize sempre peças originais **DENTEMED**, elas são a garantia de que seu produto sempre estará nas condições ideais de funcionamento e segurança.

12. Reparos e modificações no equipamento

- Somente o pessoal autorizado pode executar operações de manutenção extraordinária e/ou reparos no equipamento.
- Aconselha-se substituir imediatamente todos os dispositivos defeituosos, mediante contato com a **DENTEMED**.
- Usar somente peças originais.
- Não são permitidas modificações no equipamento.

 BIOSEGURANÇA E TECNOLOGIA APLICADA A ODONTOLOGIA	INSTRUÇÕES DE USO	Identificação: MFTP
	FOTOPOLIMERIZADOR ODONTOLÓGICO DENTEMED PRIME LED 2	Revisão / Data 00 – 10/01/2021

13. Compatibilidade Eletromagnética

Padrões de Segurança Eletromagnética

Abaixo estão descritas tabelas que representam a adequação do equipamento às normas de emissão e imunidade eletromagnética.

Distâncias de Separação Recomendadas entre os Equipamentos de Comunicação de RF Portátil e Móvel:

O Fotopolimerizador Dentemed Prime LED 2 é destinado para utilização em um ambiente eletromagnético no qual, perturbações de RF são controladas. O cliente ou o usuário da Fotopolimerizador Dentemed Prime LED 2 pode ajudar a prevenir interferência eletromagnética, mantendo uma distância mínima entre equipamentos de comunicação RF móveis e portáteis e o equipamento, como recomendado abaixo, de acordo com a máxima potência de saída do equipamento de comunicação.

Potência máxima nominal de saída do transmissor (W)	Distância de separação de acordo com a frequência do transmissor (m)		
	150 KHz – 80 MHz $d = [3,5 / V1] \sqrt{P}$	80 MHz – 800 MHz $d = [3,5 / E1] \sqrt{P}$	800 MHz – 2,5 GHz $d = [7 / E1] \sqrt{P}$
0,01	0,116	0,116	0,23
0,1	0,36	0,36	0,73
1	1,16	1,16	2,33
10	3,68	3,68	7,38
100	11,66	11,66	23,33

NOTAS:

Para transmissores com uma potência nominal de saída não listada acima, a distância de separação recomendada em metros (m) pode ser determinada através da equação aplicável para a frequência do transmissor, onde P é a potência máxima nominal de saída do transmissor em watts (W) de acordo com o fabricante do transmissor.

NOTA 1: em 80 MHz e 800 MHz, aplica-se a distância de separação para a faixa de frequência mais alta.

NOTA 2: essas diretrizes podem não se aplicar em todas as situações. A propagação eletromagnética é afetada pela absorção e reflexão de estruturas, objetos e pessoas

Diretrizes e Declaração do Fabricante – Emissões Eletromagnéticas

O Fotopolimerizador Dentemed Prime LED 2 é destinado a ser utilizado nos ambientes eletromagnéticos especificados abaixo. O cliente ou o usuário do equipamento deve assegurar que é utilizado em tal ambiente.

Ensaio de Emissões	Conformidade	Ambiente Eletromagnético – Diretrizes
Emissões de RF IEC CISPR 11	Grupo 2	O Fotopolimerizador Dentemed Prime LED 2 utiliza energia de RF apenas para suas funções internas. No entanto suas emissões de RF são muito baixas e não é provável que causem qualquer interferência em equipamentos eletrônicos próximos.
Emissões de RF IEC CISPR 11	Classe B	O Fotopolimerizador Dentemed Prime LED 2 é conveniente para utilização em todos estabelecimentos que não sejam destinados a uso doméstico ou que não sejam diretamente conectados a uma rede pública de fornecimento de energia elétrica de baixa tensão que alimenta edificações utilizadas para fins domésticos.
Emissões de Harmônicos IEC 61000-3-2	Classe A	
Emissões devido à flutuação de tensão/ cintilação IEC 61000-3-3	Conforme	
Emissões de RF CISPR 14-1	Conforme	O Fotopolimerizador Dentemed Prime LED 2 não é apropriado para interconexão com outro equipamento.
Emissões de RF CISPR 15	Conforme	O Fotopolimerizador Dentemed Prime LED 2 não é apropriado para interconexão com outro equipamento.

	INSTRUÇÕES DE USO	Identificação: MFTP
	FOTOPOLIMERIZADOR ODONTOLÓGICO DENTEMED PRIME LED 2	Revisão / Data 00 – 10/01/2021

Diretrizes e Declaração do Fabricante – Imunidade Eletromagnética

O Fotopolimerizador Dentemed Prime LED 2 é destinada para uso em um ambiente eletromagnético especificado abaixo. O cliente ou usuário do equipamento deve garantir que ele seja utilizado em tal ambiente.

Ensaio de Imunidade	Nível de Ensaio e de Conformidade	Ambiente Eletromagnético – Diretrizes
Descarga eletrostática (ESD) IEC 61000-4-2	± 6 KV por contato ± 8 KV pelo ar	Pisos deveriam ser de madeira, concreto ou cerâmica. Se os pisos forem cobertos com material sintético, a umidade relativa deveria ser de pelo menos 30%.
Transitórios elétricos rápidos IEC 61000-4-4	± 2 KV nas linhas de alimentação ± 1 KV nas linhas de entradas / saídas	Qualidade do fornecimento de energia deveria ser aquela de uma ambiente hospitalar.
Surtos IEC 61000-4-5	± 1 KV linha(s) a linha(s) ± 2 KV linha(s) ao solo	Qualidade do fornecimento de energia deveria ser aquela de uma ambiente hospitalar.
Quedas de tensões, interrupções curtas e variações de tensão nas linhas de entrada de alimentação IEC 61000-4-11	< 5% U_T (>95% de queda de tensão em U_T) por 0,5 ciclos 40% U_T (60% de queda de tensão em U_T) por 5 ciclos 70% U_T (30% de queda de tensão em U_T) por 25 ciclos < 5% U_T (>95% de queda de tensão em U_T) por 5 segundos	Qualidade do fornecimento de energia deveria ser de uma ambiente hospitalar ou comercial típico. Se o usuário do equipamento exige operação continuada durante interrupção de energia, é recomendado que o equipamento seja alimentado por uma fonte de alimentação ininterrupta.
Campo magnético na frequência de alimentação (50/60 Hz) IEC 61000-4-8	3 A/m	Campos magnéticos na frequência da alimentação deveriam estar em níveis característicos de um local típico em um ambiente hospitalar.
NOTA:		
• U_T é a tensão de alimentação do equipamento.		

 BIOSEGURANÇA E TECNOLOGIA APLICADA A ODONTOLOGIA	INSTRUÇÕES DE USO	Identificação: MFTP
	FOTOPOLIMERIZADOR ODONTOLÓGICO DENTEMED PRIME LED 2	Revisão / Data 00 – 10/01/2021

Diretrizes e Declaração do Fabricante – Imunidade Eletromagnética

O Fotopolimerizador Dentemed Prime LED 2 é destinada para uso em um ambiente eletromagnético especificado abaixo. O cliente ou usuário do equipamento deve garantir que ele seja utilizado em tal ambiente.

Ensaio de IMUNIDADE	Nível de Ensaio da IEC 60601	Nível de Conformidade	Ambiente Eletromagnético - Diretrizes
RF Conduzida IEC 61000-4-6	3 Vrms 150 KHz até 80 MHz	[V ₁] V	<p>Não convém que sejam utilizados equipamentos de comunicação de RF portátil e móvel a distância menores em relação a qualquer parte do Fotopolimerizador Dentemed Prime LED 2, incluindo cabos, do que a distância de separação recomendada calculada pela equação aplicável à frequência do transmissor.</p> <p style="text-align: center;">Distância de Separação Recomendada $d = [0,35/V_1] \sqrt{P}$</p> <p>$d = [0,35/E_1] \sqrt{P}$ - 80MHz até 800 MHz</p> <p>$d = [0,7/E_1] \sqrt{P}$ - 80MHz até 2,5 GHz</p> <p>onde P é a potência máxima nominal de saída do transmissor em watts (W), de acordo com o fabricante do transmissor, e d é a distância de separação recomendada em (m)</p> <p>Recomenda-se que a intensidade de campo a partir do transmissor de RF seja determinada através de inspeção eletromagnética no local, ^a e seja menor que os níveis de conformidade especificados em cada faixa de frequência. ^b</p> <p>Pode ocorrer interferência ao redor do equipamento marcado com o seguinte símbolo:</p> <div style="text-align: center;">  </div>
RF Radiada IEC 61000-4-3	10 V/m 80MHz até 2,5 GHz	[E ₁] V/m	
NOTA:			
<ul style="list-style-type: none"> • NOTA 1: em 80 MHz e 800 MHz, aplica-se a distância de separação para a faixa de frequência mais alta. • NOTA 2: essas diretrizes podem não se aplicar em todas as situações. A propagação eletromagnética é afetada pela absorção e reflexão de estruturas, objetos e pessoas 			

	INSTRUÇÕES DE USO	Identificação: MFTP
	FOTOPOLIMERIZADOR ODONTOLÓGICO DENTEMED PRIME LED 2	Revisão / Data 00 – 10/01/2021

14. Garantia

TERMO DE GARANTIA

- 1 - A **DENTEMED** responde pela qualidade e perfeito funcionamento dos seus equipamentos durante os primeiros 12 (doze) meses, contados da data da instalação, desde que não seja superior a 18 (dezoito) meses da data da emissão da Nota Fiscal.
- 2 - A garantia oferecida pela DENTEMED EQUIPAMENTOS ODONTOLOGICOS não compreende a reparação de defeitos, danos ou avarias de qualquer natureza, quando originários de:
 - 2.1 Inobservância das normas de manutenção e segurança e armazenamento inadequado.
 - 2.2 Queda ou batidas.
 - 2.3 Prolongada falta de utilização do equipamento.
 - 2.4 Assistência Técnica prestada por pessoas não autorizadas pela **DENTEMED EQUIPAMENTOS ODONTOLÓGICOS**.
 - 2.5 Suprimento ou utilização inadequada de equipamentos eletrônicos.
- 3 - A garantia oferecida pela DENTEMED EQUIPAMENTOS ODONTOLOGICOS extingue-se nas seguintes condições:
 - 3.1 Pelo término de sua validade.
 - 3.2 Pela introdução de alterações no equipamento ou uso de acessórios impróprios.
 - 3.3 Pela assistência técnica prestada por pessoas não autorizadas pela **DENTEMED EQUIPAMENTOS ODONTOLÓGICOS**.
- 4 - A reparação ou substituição de peças ou componentes durante o período da garantia não prorroga o prazo original da mesma.
- 5 - As peças ou componentes substituídos em decorrência da garantia sem débito, serão de propriedade da DENTEMED EQUIPAMENTOS ODONTOLOGICOS. Correrão por conta do comprador os encargos de viagens do técnico enviado pela DENTEMED EQUIPAMENTOS ODONTOLOGICOS.
Para atender ao chamado de assistência técnica, bem como os encargos decorrentes de transporte de peças, componentes ou do próprio equipamento.
- 6 - A garantia oferecida pela DENTEMED limita-se à reparação ou substituição de peças ou componentes com defeitos, obedecendo ao estipulado nos itens anteriores.
- 7 - Ocorrendo irregularidade no funcionamento normal do equipamento, o consumidor/cliente deverá providenciar para que o técnico da DENTEMED EQUIPAMENTOS ODONTOLOGICOS.
 - 7.1- Tenha livre acesso aos equipamentos a fim de que os trabalhos de assistência técnica sejam executados sem obstáculos.
 - 7.2- Vista o relatório do assistente técnico conferindo os serviços executadas, horas trabalhadas, peças substituídas, etc., registrando a sua apreciação.

A recusa do consumidor/cliente em assinar o relatório de assistência técnica não poderá constituir alegação do não cumprimento da mesma.

Nome do Técnico

Assinatura

 <p>Dentemed BIOSEGURANÇA E TECNOLOGIA APLICADA A ODONTOLOGIA</p>	INSTRUÇÕES DE USO	Identificação: MFTP
	FOTOPOLIMERIZADOR ODONTOLÓGICO DENTEMED PRIME LED 2	Revisão / Data 00 – 10/01/2021

CERTIFICADO DE GARANTIA

NOTA FISCAL Nº: _____

Aparelho _____

Modelo _____ Nº _____

Data da Venda _____ Data da Instalação _____

Comprador _____ CPF/CNPJ _____

Endereço _____ Bairro _____

Cidade _____ Estado _____ CEP _____ Telefone _____

A **DENTEMED EQUIPAMENTOS ODONTOLÓGICOS** assegura ao primeiro comprador do aparelho com as características acima especificadas, garantia de qualidade, conforme cláusulas e condições no verso deste certificado.

(Corte Aqui)

CONTROLE DE ASSISTÊNCIA TÉCNICA

CERTIFICADO DE GARANTIA NOTA FISCAL Nº: _____

Aparelho _____

Modelo _____ Nº _____

Revendedor _____ Data _____

Endereço _____

Cidade _____ Estado _____ CEP _____ Telefone _____

Nota Fiscal Nº: _____ Data da Venda ____/____/____ Data da Instalação ____/____/____

Comprador _____ CPF/CNPJ _____

Endereço _____ Bairro _____

Cidade _____ Estado _____ CEP _____ Telefone _____

O aparelho acima identificado foi instalado em ____/____/____, conforme ordem de serviço Nº _____.

Pelo Técnico Credenciado Sr. _____,

estando em perfeitas condições de funcionamento.

Comprador

Técnico

Leonardo Antônio Rodrigues Cury
Responsável legal

Getúlio Antônio Habib Cury
Responsável Técnico

	INSTRUÇÕES DE USO	Identificação: MFTP
	FOTOPOLIMERIZADOR ODONTOLÓGICO DENTEMED PRIME LED 2	Revisão / Data 00 – 10/01/2021

15. Advertências

- 15.1 O Fotopolimerizador Prime LED 2 deve ser utilizado apenas por pessoal capacitado e/ou sob a supervisão de equipe odontológica qualificada, familiarizada com os riscos e benefícios atualmente conhecidos.
- 15.2 Recomendamos ao profissional orientar seu paciente ou outras pessoas com acesso ao equipamento referente aos cuidados durante a utilização do equipamento.
- 15.3 Não tente reparar ou montar componentes defeituosos ou inoperantes ou substituir por partes de outro equipamento. A garantia oferecida pelo Fabricante somente será válida com a utilização das peças originais.
- 15.4 Para garantir a segurança elétrica do equipamento ao longo de sua vida útil, recomendamos que o equipamento seja verificado pela Assistência Técnica Autorizada em intervalos regulares (semestralmente no mínimo).
- 15.5 Não exponha o equipamento diretamente a luz solar pois poderá causar o envelhecimento precoce das partes plásticas.
- 15.6 Recomendamos que seja lido todo o conteúdo deste manual antes da operação do Fotopolimerizador Prime LED 2.
- 15.7 Durante a utilização do fotopolimerizador, não olhe diretamente para a luz com seus olhos sem proteção; é prejudicial aos seus olhos. Para evitar que os olhos entrem em contato direto monte o protetor ocular que acompanha o Fotopolimerizador (Dispositivo de acrílico cor Laranja) .*Este dispositivo de acrílico permite a visualização da área de aplicação, filtrando a Luz azul refletida na área de aplicação. Tem a função ainda de evitar que o disco metálico do equipamento toque o paciente.*
- 15.8 O Fotopolimerizador não pode ser utilizado de forma contínua, este está limitado para um funcionamento consecutivo máximo de 03 emissões consecutivas de luz de 20s. Após este uso não deverá ser utilizado por um período de 30 minutos, podendo permanecer na base do equipo (ou base de carregamento se o equipamento for “sem fio”. Deve-se utilizar o aparelho seguindo uma metodologia razoável para o uso pretendido.
- 15.9 Não exponha o equipamento a alta umidade ou chuva como forma de garantir um desempenho satisfatório, conforme projeto, evitando consequentemente falhas do equipamento na sua utilização.

16. Descarte do Produto (Retirada de Uso)

O equipamento poderá ser descartado em lixo normal conforme a legislação vigente pois não há problema ou risco de emissão de radiação ou emissão de produtos tóxicos. Caso de utilização de qualquer peça/componente/materiais descartáveis (micromotor ou caneta) que não é fornecido juntamente com o equipamento, deve seguir a recomendação de descarte do respectivo fornecedor.

17. Controle de Revisão

Revisão	Data	Principais Alterações
00	10/01/2021	Emissão inicial

Consultas / Produtos para Saúde / Produtos para Saúde

Detalhes do Produto

Nome da Empresa	DENTEMED EQUIPAMENTOS ODONTOLÓGICOS LTDA		
CNPJ	07.897.039/0001-00	Autorização	8.03.496-0
Produto	FOTOPOLIMERIZADOR DENTEMED		

Modelo Produto Médico

PRIME LED

Nome Técnico	EQUIPAMENTO PARA FOTOPOLIMERIZAÇÃO
Registro	80349609004
Processo	25351.688120/2019-94
Origem do Produto	<ul style="list-style-type: none">FABRICANTE: DENTEMED EQUIPAMENTOS ODONTOLÓGICOS LTDA - BRASIL
Classificação de Risco	II - MEDIO RISCO
Vencimento do Registro	VIGENTE

[Voltar](#)

CERTIFICADO

Sistema de Gestão para
NBR ISO 13485:2016

A BRTÜV certifica que a empresa

Dentemed Equipamentos Odontológicos Ltda.

Rua Antônio Gravatá, 136 - A – Betânia
30570-040 – Belo Horizonte – MG – Brasil

Implantou e utiliza um sistema de gestão de acordo com a norma acima, para o seguinte escopo

Fabricação e montagem de cadeiras odontológicas.

Número do Registro do Certificado **TNBR-25769**



Reginaldo Maia
Diretor Presidente

Válido a partir de 20/01/2020
Válido até 14/12/2022
Certificação Inicial 2016

Barueri, 20/01/2020

A validade deste certificado está sujeita ao atendimento satisfatório e contínuo pela empresa das condições estabelecidas no contrato de certificação. Este certificado permite o registro na relação de empresas certificadas do Sistema Brasileiro de Avaliação da Conformidade.

BRTÜV Avaliações de Qualidade Ltda. Al. Madeira, 222 – 3º andar 06454-010 – Barueri – SP - Brasil www.brtuv.com.br



CERTIFICADO

Sistema de Gestão para
NBR ISO 9001: 2015

A BRTÜV certifica que a empresa

Dentemed Equipamentos Odontológicos Ltda.

Rua Antônio Gravatá, 136 - A - Betânia
30570-040 - Belo Horizonte - MG - Brasil

Implantou e utiliza um sistema de gestão de acordo com a norma acima, para o seguinte escopo

Fabricação e montagem de consultórios odontológicos.

Número do Registro do Certificado **TNBR-25770**

Válido a partir de 20/01/2020
Válido até 14/12/2022
Certificação Inicial 2016





Reginaldo Maia
Diretor Presidente

Barueri, 20/01/2022

A validade deste certificado está sujeita ao atendimento satisfatório e contínuo pela empresa das condições estabelecidas no contrato de certificação. Este certificado permite o registro na relação de empresas certificadas do Sistema Brasileiro de Avaliação da Conformidade.

BRTÜV Avaliações de Qualidade Ltda. Al. Madeira, 222 - 3º andar 06454-010 - Barueri - SP - Brasil www.brtuv.com.br





	<h2>Certificado de Conformidade</h2>	
	<h3>n.º 19060</h3>	

Produto:	Peça de mão odontológica de alta rotação pneumática.
Marca:	Dentemed.
Modelo:	Prime CX207-W-2 e Prime LED CX207-W-2.
Solicitante:	Dentemed Equipamentos Odontológicos Ltda. Rua Antônio Gravatá, n. 136 – Betânia, Belo Horizonte, MG. CEP.: 30.570-040. CNPJ.: 07.897.039/0001-00.
Fabricante:	Dentemed Equipamentos Odontológicos Ltda. Rua Antônio Gravatá, n. 136 – Betânia, Belo Horizonte, MG. CEP.: 30.570-040. CNPJ.: 07.897.039/0001-00.
Fabricante legal:	Não aplicável.
Fabricante contratado:	Não aplicável.
Regulamentos:	Portaria Inmetro n.º 54 de 01/02/2016 e portarias complementares. Instruções normativas da ANVISA, n. 04 de 24/09/2015 e n.22 de 20.10.2017.
Modelo de certificação:	5
Normas técnicas:	ISO 14457:2017.
Processo de origem:	18145-A1.
Data de aceite da proposta:	07/06/2019.
Data de realização da auditoria:	09 e 10/10/2019.
Características técnicas do produto:	<u>Prime CX207-W-2:</u> Torque: 0,008 N.m. Tipo de broca (ISO 1797): tipo 3.

Data de emissão: 25/11/2019.
Data da revisão: 16/01/2020.
Válido até: 25/11/2024.

FQ 24 – rev.08

	<h1>Certificado de Conformidade</h1>	
	<h2>n.º 19060</h2>	

	Tipo de mandril: botão. Número de <i>sprays</i> : 3. <u>Prime LED CX207-W-2:</u> Torque: 0,008 N.m. Tipo de mandril: botão. Iluminação: LED. Tipo de broca (ISO 1797): tipo 3. Número de <i>sprays</i> : 3.
Versão do software:	Não aplicável.
Manual do usuário:	Peças de Mão de Alta Rotação Dentemed – Rev00, 14 páginas.
RMP:	RMP ARPR, Rev. 00 – 22.07.2019.
Relatório consolidado:	Não aplicável.

1. Acessórios e partes fornecidas com o produto:	
Agulha para limpeza	Chave de inserto



2. Relatórios de ensaios:			
Laboratório	Norma	Relatório	Emissão
Guangzhou Medical Instruments Quality Surveillance and Inspection Center of State Food and Drug Administration	ISO 14457:2017	RZ18060001	01/03/2018

3. Histórico de revisões:		
Rev.	Descrição	Data
0	Emissão Inicial	25/11/2019
1	Exclusão de informação do campo “Características técnicas do produto”	16/01/2020

Este Certificado de Conformidade é válido somente acompanhado das páginas de 01 a 02. A validade deste Certificado está atrelada à realização das avaliações de manutenção e tratamento de possíveis não conformidades, conforme previsto no RAC específico. Para verificação da condição atualizada de regularidade deste Certificado de Conformidade deve ser consultado o banco de dados de produtos e serviços certificados do Inmetro.



NO RISK – Serviços Técnicos Especializados Ltda. Acreditação Cgcre OCP n.º 0114 Rua Dino Bordini, 109 – Parque das Indústrias – Itu / SP (11)- 4024-6302 www.noriskste.com.br	 Digitally signed by Alessandro Cavina Marroni Date: 2020.01.16 13:01:57 -03'00' <hr/> Alessandro C. Marroni Diretor
--	---

Data de emissão: 25/11/2019.
 Data da revisão: 16/01/2020.
 Válido até: 25/11/2024.

	<h2>Certificado de Conformidade</h2>	
	<h3>n.º 19063</h3>	

Produto:	Peça de mão odontológica de baixa rotação pneumática – Contra-ângulo.
Marca:	Dentemed.
Modelo:	Prime CX235-1F.
Solicitante:	Dentemed Equipamentos Odontológicos Ltda. Rua Antônio Gravatá, n. 136 – Betânia, Belo Horizonte, MG. CEP.: 30.570-040. CNPJ.: 07.897.039/0001-00.
Fabricante:	Dentemed Equipamentos Odontológicos Ltda. Rua Antônio Gravatá, n. 136 – Betânia, Belo Horizonte, MG. CEP.: 30.570-040. CNPJ.: 07.897.039/0001-00.
Fabricante legal:	Não aplicável.
Fabricante contratado:	Não aplicável.
Regulamentos:	Portaria Inmetro n.º 54 de 01/02/2016 e portarias complementares. Instruções normativas da ANVISA, n. 04 de 24/09/2015 e n.22 de 20.10.2017.
Modelo de certificação:	5
Normas técnicas:	ISO 14457:2017.
Processo de origem:	18145-A2.
Data de aceite da proposta:	07/06/2019.
Data de realização da auditoria:	09 e 10/10/2019.
Características técnicas do produto:	<u>Prime CX235-1F:</u> Torque: 0,008 N.m. Tipo de broca (ISO 1797): tipo 1. Tipo de acoplamento (ISO 3964): tipo 1.
Versão do software:	Não aplicável.
Manual do	Peças de Mão de Baixa Rotação Dentemed – Contra Ângulo Prime – Rev.00, 12

Data de emissão: 03/12/2019.
Data da revisão: 14/01/2020.
Válido até: 03/12/2024.

	<h1>Certificado de Conformidade</h1>	
	<h2>n.º 19063</h2>	

usuário:	páginas.
RMP:	Registro Mestre do Produto Baixa Rotação Dentemed, Rev.00 – 22.07.2019.
Relatório consolidado:	Não aplicável.

1. Acessórios e partes fornecidas com o produto:

Chave para remoção da broca	Bocal para inserção de lubrificação	---
-----------------------------	-------------------------------------	-----

2. Relatórios de ensaios:

Laboratório	Norma	Relatório	Emissão
Guangzhou Medical Instruments Quality Surveillance and Inspection Center of State Food and Drug Administration	ISO 14457:2017	RZ17060039	21/05/2018



3. Histórico de revisões:

Rev.	Descrição	Data
0	Emissão Inicial	03/12/2019
1	Exclusão de informação do campo "Características técnicas do produto"	14/01/2020

Este Certificado de Conformidade é válido somente acompanhado das páginas de 01 a 02. A validade deste Certificado está atrelada à realização das avaliações de manutenção e tratamento de possíveis não conformidades, conforme previsto no RAC específico. Para verificação da condição atualizada de regularidade deste Certificado de Conformidade deve ser consultado o banco de dados de produtos e serviços certificados do Inmetro.

<p>NO RISK – Serviços Técnicos Especializados Ltda. Acreditação Cgcre OCP n.º 0114 Rua Dino Bordini, 109 – Parque das Indústrias – Itu / SP (11)- 4024-6302 www.noriskste.com.br</p>	 <p>Digitally signed by Alessandro Cavina Marroni Date: 2020.01.14 10:16:56 -03'00'</p> <hr/> <p>Alessandro C. Marroni Diretor</p>
--	--



Data de emissão: 03/12/2019. Data da revisão: 14/01/2020. Válido até: 03/12/2024.	FQ 24 – rev.08
---	----------------

	<h2>Certificado de Conformidade</h2>	
	<h3>n.º 19064</h3>	

Produto:	Peça de mão odontológica de baixa rotação pneumática – Peça reta.
Marca:	Dentemed.
Modelo:	Prime CX235-2A.
Solicitante:	Dentemed Equipamentos Odontológicos Ltda. Rua Antônio Gravatá, n. 136 – Betânia, Belo Horizonte, MG. CEP.: 30.570-040. CNPJ.: 07.897.039/0001-00.
Fabricante:	Dentemed Equipamentos Odontológicos Ltda. Rua Antônio Gravatá, n. 136 – Betânia, Belo Horizonte, MG. CEP.: 30.570-040. CNPJ.: 07.897.039/0001-00.
Fabricante legal:	Não aplicável.
Fabricante contratado:	Não aplicável.
Regulamentos:	Portaria Inmetro n.º 54 de 01/02/2016 e portarias complementares. Instruções normativas da ANVISA, n. 04 de 24/09/2015 e n.22 de 20.10.2017.
Modelo de certificação:	5
Normas técnicas:	ISO 14457:2017.
Processo de origem:	18145-A3.
Data de aceite da proposta:	07/06/2019.
Data de realização da auditoria:	09 e 10/10/2019.
Características técnicas do produto:	<u>Prime CX235-2A:</u> Torque: 0,008 N.m. Tipo de broca (ISO 1797): tipo 1. Tipo de acoplamento (ISO 3964): tipo 1.
Versão do software:	Não aplicável.
Manual do	Peças de Mão de Baixa Rotação Dentemed – Peça Reta Prime, Rev.00, 10

Data de emissão: 03/12/2019.
Data da revisão: 14/01/2020.
Válido até: 03/12/2024.

FQ 24 – rev.08

	<h1>Certificado de Conformidade</h1>	
	<h2>n.º 19064</h2>	

usuário:	páginas.
RMP:	Registro Mestre do Produto Baixa Rotação Dentemed – Rev.00 – 22.07.2019.
Relatório consolidado:	Não aplicável.

1. Acessórios e partes ensaiadas com o produto:

Bocal para inserção de lubrificação.	---	---
--------------------------------------	-----	-----

2. Relatórios de ensaios:

Laboratório	Norma	Relatório	Emissão
Guangzhou Medical Instruments Quality Surveillance and Inspection Center of State Food and Drug Administration	ISO 14457:2017	RZ17060039	21/05/2018



3. Histórico de revisões:

Rev.	Descrição	Data
0	Emissão Inicial	03/12/2019
1	Exclusão de informação do campo "Características técnicas do produto"	14/01/2020

Este Certificado de Conformidade é válido somente acompanhado das páginas de 01 a 02. A validade deste Certificado está atrelada à realização das avaliações de manutenção e tratamento de possíveis não conformidades, conforme previsto no RAC específico. Para verificação da condição atualizada de regularidade deste Certificado de Conformidade deve ser consultado o banco de dados de produtos e serviços certificados do Inmetro.

<p>NO RISK – Serviços Técnicos Especializados Ltda. Acreditação Cgere OCP n.º 0114 Rua Dino Bordini, 109 – Parque das Indústrias – Itu / SP (11)- 4024-6302 www.noriskste.com.br</p>	 Digitally signed by Alessandro Cavina Marroni Date: 2020.01.14 10:17:54 -03'00' <hr/> Alessandro C. Marroni Diretor
--	--



Data de emissão: 03/12/2019. Data da revisão: 14/01/2020. Válido até: 03/12/2024.	FQ 24 – rev.08
---	----------------

	<h1>Certificado de Conformidade</h1>	
	<h2>n.º 19065</h2>	

Produto:	Peça de mão odontológica de baixa rotação pneumática – Micromotor.
Marca:	Dentemed.
Modelo:	Prime CX235-3F.
Solicitante:	Dentemed Equipamentos Odontológicos Ltda. Rua Antônio Gravatá, n. 136 – Betânia, Belo Horizonte, MG. CEP.: 30.570-040. CNPJ.: 07.897.039/0001-00.
Fabricante:	Dentemed Equipamentos Odontológicos Ltda. Rua Antônio Gravatá, n. 136 – Betânia, Belo Horizonte, MG. CEP.: 30.570-040. CNPJ.: 07.897.039/0001-00.
Fabricante legal:	Não aplicável.
Fabricante contratado:	Não aplicável.
Regulamentos:	Portaria Inmetro n.º 54 de 01/02/2016 e portarias complementares. Instruções normativas da ANVISA, n. 04 de 24/09/2015 e n.22 de 20.10.2017.
Modelo de certificação:	5
Normas técnicas:	ISO 14457:2017.
Processo de origem:	18145-A4.
Data de aceite da proposta:	07/06/2019.
Data de realização da auditoria:	09 e 10/10/2019.
Características técnicas do produto:	<u>Prime CX235-3F:</u> Torque: 0,008 N.m. Tipo de broca (ISO 1797): tipo 1. Tipo de acoplamento (ISO 3964): tipo 1.

Data de emissão: 03/12/2019.
Data da revisão: 14/01/2020.
Válido até: 03/12/2024.

FQ 24 – rev.08

	<h1>Certificado de Conformidade</h1>	
	<h2>n.º 19065</h2>	

	Tipo de acoplamento (ISO 9168): tipo 1 – 2 furos.
Versão do software:	Não aplicável.
Manual do usuário:	Peças de Mão de Baixa Rotação Dentemed – Micromotor, Rev.00, 10 páginas.
RMP:	Registro Mestre do Produto Baixa Rotação Dentemed – Rev.00 – 22.07.2019.
Relatório consolidado:	Não aplicável.

1. Acessórios e partes fornecidas com o produto:

Mangueira do <i>spray</i> externo	---	---
-----------------------------------	-----	-----

2. Relatórios de ensaios:

Laboratório	Norma	Relatório	Emissão
Guangzhou Medical Instruments Quality Surveillance and Inspection Center of State Food and Drug Administration	ISO 14457:2017	RZ17060039	21/05/2018

3. Histórico de revisões:

Rev.	Descrição	Data
0	Emissão Inicial	03/12/2019
1	Exclusão de informação do campo “Características técnicas do produto”	14/01/2020

Este Certificado de Conformidade é válido somente acompanhado das páginas de 01 a 02. A validade deste Certificado está atrelada à realização das avaliações de manutenção e tratamento de possíveis não conformidades, conforme previsto no RAC específico. Para verificação da condição atualizada de regularidade deste Certificado de Conformidade deve ser consultado o banco de dados de produtos e serviços certificados do Inmetro.



<p>NO RISK – Serviços Técnicos Especializados Ltda. Acreditação Cgcre OCP n.º 0114 Rua Dino Bordini, 109 – Parque das Indústrias – Itu / SP (11)- 4024-6302 www.noriskste.com.br</p>	 <p>Digitally signed by Alessandro Cavina Marroni Date: 2020.01.14 10:18:55 -03'00'</p> <hr/> <p>Alessandro C. Marroni Diretor</p>
--	---

<p>Data de emissão: 03/12/2019. Data da revisão: 14/01/2020. Válido até: 03/12/2024.</p>	<p>FQ 24 – rev.08</p>
--	-----------------------

BRASIL



----- Site do Inmetro ----- ▼

 Sites de Interesse
 Mapa do Site
 Ouvidoria
 Fale com o Inmetro

[Certificados](#) | [Produtos](#) | [Serviços](#) | [Empresas](#) | [Organismos Acreditados](#)

Produtos e Serviços com Conformidade Avaliada



Certificados

Resultado da Consulta:

1 Certificado(s)

1 Produtos(s)

0 Serviços(s)

Página 1

Certificador: NORISK **Nº Certificado:** 19060 **Tipo:** Produto **Emissão:** 25/11/2019 **Validade:** 25/11/2024
Status do Certificado: Ativo **Doc.Normativo**



CNPJ/CPF	Razão Social / Nome (PF)	Nome fantasia	Endereço	Status	Papel da empresa
07897039000100	DENTEMED EQUIPAMENTOS ODONTOLÓGICOS LTDA.		RUA ANTÔNIO GRAVATÁ,, 136 -- BETÂNIA - BELO HORIZONTE, MG - BRASIL	ATIVO	FABRICANTE

▼ Marca	▼ Modelo	▼ Importado	▼ Descrição
DENTEMED	PRIME CX207-W-2 E PRIME LED CX207-W-2	NÃO	PEÇA DE MÃO ODONTOLÓGICA DE ALTA ROTAÇÃO PNEUMÁTICA.



Nova Pesquisa

[Certificados](#) | [Produtos](#) | [Serviços](#) | [Empresas](#) | [Organismos Acreditados](#)

BRASIL





Sites de Interesse



Mapa do Site



Ouvidoria



Fale com o Inmetro

Certificados

Produtos

Serviços

Empresas

Organismos
Acreditados

voltar

Produtos e Serviços com Conformidade Avaliada

Certificados

Resultado da Consulta:

1 Certificado(s)

1 Produtos(s)

0 Serviços(s)

Página 1

Certificador: NORISK **Nº Certificado:** 19063 **Tipo:** Produto **Emissão:** 03/12/2019 **Validade:** 03/12/2024 **Status do Certificado:** Ativo **Doc.Normativo**

CNPJ/CPF	Razão Social / Nome (PF)	Nome fantasia	Endereço	Status	Papel da empresa
07897039000100	DENTEMED EQUIPAMENTOS ODONTOLÓGICOS LTDA.		RUA ANTÔNIO GRAVATÁ,, 136 -- BETÂNIA - BELO HORIZONTE, MG - BRASIL	ATIVO	FABRICANTE
▼ Marca	▼ Modelo	▼ Importado	▼ Descrição		
DENTEMED	PRIME CX235-1F	NÃO	PEÇA DE MÃO ODONTOLÓGICA DE BAIXA ROTAÇÃO PNEUMÁTICA - CONTRA-ÂNGULO.		



topo

Nova Pesquisa

[Certificados](#) | [Produtos](#) | [Serviços](#) | [Empresas](#) | [Organismos Acreditados](#)

BRASIL

INMETRO

----- Site do Inmetro -----

Sites de Interesse Mapa do Site Ouvidoria Fale com o Inmetro

Certificados

Produtos

Serviços

Empresas

Organismos
Acreditados

voltar

Produtos e Serviços com Conformidade Avaliada

Certificados

Resultado da Consulta:

1 Certificado(s)

1 Produtos(s)

0 Serviços(s)

Página 1

Certificador: NORISK N° Certificado: 19065 Tipo: Produto Emissão: 03/12/2019 Validade:
03/12/2024 Status do Certificado: Ativo [Doc.Normativo](#)

CNPJ/CPF	Razão Social / Nome (PF)	Nome fantasia	Endereço	Status	Papel da empresa
07897039000100	DENTEMED EQUIPAMENTOS ODONTOLÓGICOS LTDA.		RUA ANTÔNIO GRAVATÁ,, 136 -- BETÂNIA - BELO HORIZONTE, MG - BRASIL	ATIVO	FABRICANTE
▼ Marca	▼ Modelo	▼ Importado	▼ Descrição		
DENTEMED	PRIME CX235-3F	NÃO	PEÇA DE MÃO ODONTOLÓGICA DE BAIXA ROTAÇÃO PNEUMÁTICA - MICROMOTOR		



topo





Nova Pesquisa

[Certificados](#) | [Produtos](#) | [Serviços](#) | [Empresas](#) | [Organismos Acreditados](#)

BRASIL



----- Site do Inmetro ----- ▼

 Sites de Interesse
 Mapa do Site
 Ouvidoria
 Fale com o Inmetro

Certificados

Produtos

Serviços

Empresas

Organismos Acreditados



Produtos e Serviços com Conformidade Avaliada

Certificados

Resultado da Consulta:

1 Certificado(s)

1 Produtos(s)

0 Serviços(s)

Página 1

Certificador: NORISK **Nº Certificado:** 19064 **Tipo:** Produto **Emissão:** 03/12/2019 **Validade:** 03/12/2024 **Status do Certificado:** Ativo **Doc.Normativo**

CNPJ/CPF	Razão Social / Nome (PF)	Nome fantasia	Endereço	Status	Papel da empresa
07897039000100	DENTEMED EQUIPAMENTOS ODONTOLÓGICOS LTDA.		RUA ANTÔNIO GRAVATÁ,, 136 -- BETÂNIA - BELO HORIZONTE, MG - BRASIL	ATIVO	FABRICANTE

▼ Marca	▼ Modelo	▼ Importado	▼ Descrição
DENTEMED	PRIME CX235-2A	NÃO	PEÇA DE MÃO ODONTOLÓGICA DE BAIXA ROTAÇÃO PNEUMÁTICA - PEÇA RETA.



Nova Pesquisa
[Certificados](#) | [Produtos](#) | [Serviços](#) | [Empresas](#) | [Organismos Acreditados](#)

Linha 3 Peças de mão Alta rotação

O kit de peças de mão Dentemed é completo para as necessidades do cirurgião-dentista, com o melhor custo-benefício. Ele é composto por uma alta rotação, micromotor, peça reta e contra-ângulo, e ainda conta com bolsa para transporte e óleo lubrificante de alta performance.

Peças com modelos de alta e baixa rotação com característica que atende a necessidade do cliente.

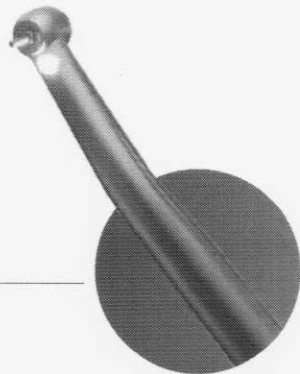

As canetas PB Push Button, PB LED e FG Friction Grip de alta rotação da DENTEMED possuem rolamentos com esferas de cerâmica, tecnologia de microbalanceamento digital, garantindo maior vida útil à peça.

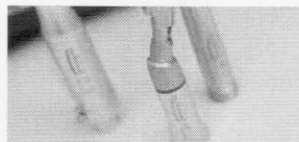

Apresentam design arrojado, são mais leves, anatômicas e confortáveis para o cirurgião-dentista, além das seguintes características:

- Autoclavável até 135° C por mais de 1.000 ciclos;
- Spray triplo (03 furos) distribuído simetricamente em direção à ponta da broca, projetado para refrigerar a região de corte da broca, em qualquer posição de trabalho, evitando o superaquecimento das peças de mão e reduzindo a possibilidade de interrupção do spray por entupimento dos orifícios;
- Sistema friction grip, saca-broca (tipo FG); ou
- Sistema Push Button, pressão por botão na cabeça (Tipo PB);
- Resistente a uma tração superior a 22 N;
- Rotação com velocidade máxima de 420.000 rpm;
- Alto (Extra torque) torque com 0,13 N.cm e potência de 13W;
- Rolamentos com esferas de cerâmica e turbinas micro balanceadas que eliminam as vibrações aumentando assim a vida útil dos rolamentos.
- Sistema de rolamentos apoiados em anéis de borracha auxiliando assim o baixo nível de ruído de 64 decibéis;
- Fabricado em latão com tratamento cromado acetinado, garantindo resistência aos processos de autoclavagem. Corpo de formato ergonômico fina, com ranhuras antiderrapantes, com apenas 56g;
- Cabeça diâmetro de 11mm com proteção contra penetração de líquidos;
- Encaixe Bordem Universal (ISO 9168) acoplável a todos os modelos;
- Rosca da conexão com tratamento eletroquímico;
- Pressão de Ar de Trabalho: entre 32 e 35 libras (psi).
- Consumo de ar: 34-37 l/min;
- Gerador de luz com Iluminação LED com sistema de Luz com conexão Bordem entre o gerador e o equipo (Prime Led CX207);

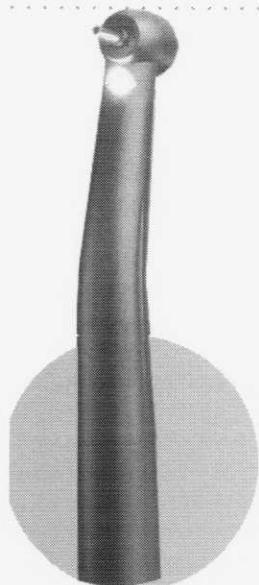

**PB (PUSH
BUTTON)
COM
ILUMINAÇÃO
DE LED**

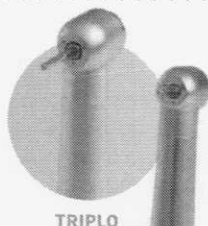

TRIPLO



**PB (PUSH BUTTON)
COM SPRAY TRIPLO**

**FG (SACA BROCA)
COM SPRAY TRIPLO**

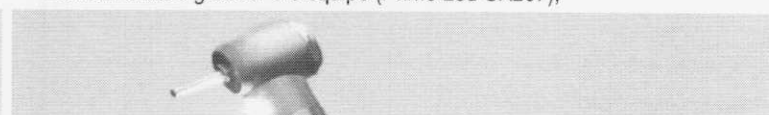

Linha 3 Peças de mão Baixa rotação

Accessório (Opcional):
Lubrificante odontológico
tipo óleo mineral, spray
com adaptador para
caneta de alta e baixa
rotação, sem CFC,
embalagem de 200ml.



Apresentam design arrojado, são mais leves, anatômicas e confortáveis para o cirurgião-dentista, além das seguintes características:

Contra Angulo Prime CX235-1F

- Acoplamento por sistema INTRA (Intramatic) com giro livre de 360° (ISO 3964);
- Spray externo composto por trava com cano condutor e mangueira de silicone externa que permite a condução da água do micromotor até a extremidade da ponta ativa;
- Utiliza fresas de 2,35 mm e fresas de alta velocidade de 1,6 mm (com Adaptador de broca Alta Rotação);
- Esterilização em autoclave até 135° C por mais de 1.000 ciclos;
- Velocidade com rotação até 20.000 rpm com relação de transmissão de 1:1 e baixo Ruído de Trabalho;
- Brocas fixadas por Lâmina Trava na cabeça do contra ângulo, resistente a uma tração superior a 45N.
- Ângulo de 20 graus entre o eixo e o pescoço da cabeça do contra angulo;
- Fabricado em alumínio anodizado, garantindo resistência aos processos de autoclavagem. Formato Ergonômico compacta, com ranhuras antiderrapantes. Peso de apenas 43 gr.
- Cabeça pequena em metal gerando maior resistência mecânica a impactos, como quedas ou batidas.

Micromotor Prime CX235-3F

- Confeccionado em metal com design arrojado com linhas arredondadas, fabricado em alumínio com tratamento Cromado Acetinado, pesando em torno de 75 gramas;
- Ranhuras antiderrapantes e indicação de sentido no anel de com regulagem de rotação/inversão no corpo.
- Sistema de refrigeração externo padrão, que reduz a possibilidade de entupimento, possibilita a substituição da mangueira de passagem de água, evitando a contaminação cruzada, e refrigera a;
- Niple de encaixe para mangueira para sistema de refrigeração externo – padrão;
- Encaixe Bordem Universal (ISO 9168) acoplável a todos os modelos e marcas de equipos nacionais;
- Rosca da conexão com tratamento eletroquímico;
- Velocidade com rotação entre 5.000 a 20.000 rpm com relação de transmissão de 1:1;
- Acoplamento por sistema INTRA (Intramatic) com giro livre de 360° (ISO 3964)
- Baixo nível de ruído e não apresenta vibração que gera menos estresse para o dentista e paciente;
- Esterilização em autoclave até 135° C a 2,2 bar por mais de 1.000 ciclos.
- Consumo de ar de 65,0 l/min e pressão de Ar de Trabalho: 40 libras (PSI);
- Acompanhado de borracha de vedação da conexão e/ou óleo lubrificante.

Peça Reta Prime CX235-2A

- Acoplamento por sistema INTRA (Intramatic) com giro livre de 360° (ISO 3964)
- Spray externo composto por trava com cano condutor e mangueira de silicone externa que permite a condução da água do micromotor até a extremidade da ponta ativa;
- Esterilização em autoclave até 135° C por mais de 1.000 ciclos;
- Velocidade com rotação máxima de 20.000 rpm com transmissão de 1:1 e baixo ruído trabalho;
- Fabricado em alumínio com tratamento Cromado Acetinado, garantindo resistência aos processos de autoclavagem. Peso de apenas 43 gr.
- Brocas fixadas pelo anel de regulagem no corpo da peça reta, resistente a uma tração superior a 45 N
- Utiliza Brocas Standard, Haste Tipo 2; Formato Ergonômico: Compacta, com ranhuras antiderrapantes.

RMS Anvisa 80349609005 | 80349609006 | 80349609007

Equipamento para Profilaxia Odontológica

Aparelho conjugado de ultrassom piezoelétrico e Jato de bicarbonato de sódio

Modelo Prime Pump



02 Reservatórios externos removíveis um para líquidos para funcionamento com Bomba peristáltica e outro reservatório externo para jato de bicarbonato



Aparelho conjugado de ultrassom piezoelétrico e jato de bicarbonato.

Aplicação: Remoção do biofilme mineralizado e não mineralizado; Cirurgia; Periodontia; Dentística; Endodontia;

Corpo e design: Corpo com dimensões reduzidas, leve e de fácil posicionamento para o trabalho, confeccionado em poliestireno de alto impacto com espessura de 3 mm, com plástico injetado, oferece alta resistência estrutural e à oxidação. Peças metálicas com pintura lisa com tinta à base de epóxi permite fácil desinfecção, sem que os produtos alterem a pintura do aparelho. Unidade internamente alojam-se a unidade geradora de ultrassom, filtro de ar, válvula dupla pneumática, reservatório de bicarbonato de sódio, bomba peristáltica, sistema de ar comprimido.

Painel, comando e funções: Painel contendo leds indica que o aparelho está energizado, qual potência, qual modo acionado, qual função, chave touch seletora do ultrassom ou jato de bicarbonato, chave touch seletora de potência do ultrassom regulável em dez estágios permite mais ou menos potência, dependendo da massa do cálculo e de sua densidade e oferece maior conforto ao paciente durante a remoção e chave de regulagem em três níveis do volume do fluxo irrigante do líquido da bomba peristáltica. Controles do sistema ergonomicamente desenhados facilita a visualização e manuseio dos comandos do aparelho; display indicativo de qual função está acionada – ultrassom perio, ultrassom endo, ultrassom dentística (Geral), bomba peristáltica ou jato de bicarbonato - e qual potência está habilitada. Teclados tipo membrana seletora das funções, para configuração da vazão do líquido irrigante e diminuição ou aumento da potência, teclas de memórias por função e teclas + e - para configuração e seleção da função. Peça de mão do ultrassom leve, de formato anatômico e com luz de led na ponteira, de fácil empunhadura, permite precisão no trabalho de raspagem e melhor sensibilidade tátil para completa remoção do cálculo, pois não é a força aplicada que fará a remoção, mas a vibração ultrassônica aplicada ao dente.

Sistema de transmissão ultrassônica: Transdutor cerâmico piezoelétrico com quatro pastilhas de cerâmicas montadas intermitentes uma a outra, que trabalham sob altíssima pressão, gerando vibrações ultrassônicas de 30 khz \pm 5 com a mesma amplitude e frequência. Circuito eletrônico localizado atrás do painel frontal, que isola dos demais componentes do aparelho, preservando sua vida útil. Circuito eletrônico com estabilizador de frequência não permite que as oscilações comuns da rede elétrica interfiram no padrão de vibração ultrassônica do equipamento.

Frequência de Trabalho: 24 a 35 khz \pm . Potência: 0W a 70W.

Características das Capas da caneta do ultrassom: Duas Capas protetoras do transdutor, rígidas em silicone, removíveis e esterilizáveis em autoclave até 135°C, o que elimina a contaminação cruzada e não submete o transdutor à autoclavagem, preservando sua vida útil.

Funcionamento e característica da ponta de ultrassom: Ponta ativa do instrumento com movimento linear antero posterior longitudinal ao cabo com amplitude variável, dependendo da potência, de 0,05 mm a 0,1 mm que oferece maior eficácia na remoção do cálculo supra e subgingival, nas superfícies vestibulares, linguais ou palatinas, fossas e fissuras oclusais, nas superfícies interproximais.

Acessórios: 03 (três) tips para remoção do cálculo sendo 02 perio sub e 01 perio supra; 02 (duas) chaves para instalação dos tips contendo um anel de borracha resistente, com prolongador de proteção e sistema de travamento de rosca em corpo de acrílico;

Reservatório de Bicarbonato: Reservatório externo e removível que armazena bicarbonato proporcionando uma completa profilaxia. Confeccionado em ABS, rígido e resistente à abrasão e com tampa transparente confeccionada em policarbonato permite verificar a quantidade de pó no interior do reservatório e se turbilhonamento está sendo feito com eficiência e sistema de travamento de rosca. Tampa transparente permite verificar a quantidade de pó no interior do reservatório e se o turbilhonamento está sendo feito com eficiência.

Caneta do jato de bicarbonato: Peça de mão do jato de bicarbonato com ponteira removível e esterilizável em autoclave até 134° c.

Válvula interna pneumática: Válvula dupla pneumática que atua com ar e água. Abre e fecha a água das peças de mão evitando respingos durante as paradas de funcionamento.

Mangueiras: Mangueiras lisas, leves e flexíveis, de fácil desinfecção e ausência de tensão nas mãos do operador.

Funcionamento Bomba peristáltica e característica reservatório:

Bomba Peristáltica com micromotor elétrico com eixo central que gira três roletes que pressionam a mangueira contra o cabeçote impulsionando o líquido.

- Reservatório de líquido irrigante 500 ml ml, acoplado e removível independente de fontes de abastecimento de água, facilitando o deslocamento do equipamento para outro local de trabalho, confeccionado em policarbonato transparente, externo de fácil visualização do nível do líquido, permite o uso de água destilada, soro fisiológico ou de soluções antissépticas que potencializam o efeito ultrassônico e a ação antibacteriana pela ação cavitacional.

Pedal de acionamento: Pedal único de acionamento para ultrassom e jato de bicarbonato de sódio, formato com acionamento de qualquer ângulo.

Características técnicas pneumáticas:

Pressão de entrada / Taxa de fluxo de Água: 0,01 - 0,5MPa / 0 - 300 ml/min;

Pressão de entrada / Taxa de fluxo de Ar: 0,65 - 0,9MPa / 300 - 2000ml/min

Características técnicas elétricas:

Tensão entrada: 99-242 V. Tensão saída: 24 VDC.

Corrente: 1,2 A (entrada)/ 1,0 A (saída). Frequência: 50/60 Hz.

Características do equipamento:

Tipo de parte aplicada: Tipo B.

Grau de proteção IP: IP00 (equipamento) e IP01 (pedal).

Grau de proteção contra choque elétrico: Classe II.

Normas técnicas certificadas INMETRO:

Portaria Inmetro n.º 54 de 01/02/2016 e portarias complementares. Instruções normativas da ANVISA, n. 04 de 24/09/2015 e n.22 de 20.10.2017. ABNT NBR IEC 60601-1:2010 + EM1:2016. ABNT NBR IEC 60601-1-2:2017. ABNT NBR IEC 60601-1-6:2011. ABNT NBR IEC 60601-2-60:2015.



Cadastro ANVISA n.º 80349600008

Dentemed
Equipamentos Odontológicos





Autorizado Dentemed

Todos os produtos possuem certificados do Inmetro e número de registro na Anvisa tendo as suas especificações técnica no SGQ (sistema de gestão da qualidade), dentro do departamento de engenharia no controle da informação documentada.

  
@dentemedbrasil

 Rua Antonio Gravatá, 136, A, Betânia
Belo Horizonte/MG - CEP 30570-040

 www.dentemed.com.br  (31) 2527-8294  (31) 99822-4806



Consultas / Produtos para Saúde / Produtos para Saúde

Detalhes do Produto

Nome da Empresa	DENTEMED EQUIPAMENTOS ODONTOLÓGICOS LTDA		
CNPJ	07.897.039/0001-00	Autorização	8.03.496-0
Produto	ULTRASSOM E JATO ODONTOLÓGICO DENTEMED PRIME		

Modelo Produto Médico

PRIME

PRIME PUMP

Nome Técnico	Equipamento p/ Profilaxia Odontológica Bicarbonato de Sódio/Ultrassom
Registro	80349600008
Processo	25351.664541/2019-20
Origem do Produto	<ul style="list-style-type: none">FABRICANTE: DENTEMED EQUIPAMENTOS ODONTOLÓGICOS LTDA - BRASIL
Classificação de Risco	II - MEDIO RISCO
Vencimento do Registro	VIGENTE

[Voltar](#)

BRASIL



----- Site do Inmetro ----- ▾



Certificados

Produtos

Serviços

Empresas

Organismos Acreditados



Produtos e Serviços com Conformidade Avaliada

Certificados

Resultado da Consulta:

1 Certificado(s)

1 Produtos(s)

0 Serviços(s)

Página 1

Certificador: NORISK N° Certificado: 19057 Tipo: Produto Emissão: 12/11/2019 Validade: 12/11/2024 Status do Certificado: Ativo Doc.Normativo

CNPJ/CPF	Razão Social / Nome (PF)	Nome fantasia	Endereço	Status	Papel da empresa
07897039000100	DENTEMED EQUIPAMENTOS ODONTOLÓGICOS LTDA.		RUA ANTÔNIO GRAVATÁ,, 136 -- BETÂNIA - BELO HORIZONTE, MG - BRASIL	ATIVO	FABRICANTE
▼ Marca	▼ Modelo	▼ Importado	▼ Descrição		
DENTEMED	PRIME E PRIME PUMP.	NÃO	EQUIPAMENTO DE ULTRASSOM E JATO DE BICARBONATO PARA PROFILAXIA.		



Nova Pesquisa

Certificados | Produtos | Serviços | Empresas | Organismos Acreditados

DIÁRIO OFICIAL DA UNIÃO

Publicado em: 02/12/2019 | Edição: 232 | Seção: 1 | Página: 126

Órgão: Ministério da Saúde/Agência Nacional de Vigilância Sanitária/Terceira Diretoria/Gerência-Geral de Tecnologia de Produtos para Saúde

RESOLUÇÃO-RE Nº 3.377, DE 28 DE NOVEMBRO DE 2019

O Gerente-Geral de Tecnologia de Produtos para Saúde, no uso das atribuições que lhe confere o art. 156, aliado ao art. 54, I, § 1º do Regimento Interno aprovado pela Resolução da Diretoria Colegiada - RDC nº 255, de 10 de dezembro de 2018, resolve:

Art. 1º Deferir as petições relacionadas à Gerência-Geral de Tecnologia de Produtos para a Saúde, na conformidade do anexo.

Art. 2º Esta Resolução entra em vigor na data de sua publicação.

LEANDRO RODRIGUES PEREIRA

ANEXO

NOME DA EMPRESA / CNPJ

NOME COMERCIAL

NUMERO DO PROCESSO / REGISTRO

PETIÇÃO(ÕES) / EXPEDIENTE(S)

ADRIANA PAULA TURATTO IGNATTI GOMES - ME / 05.753.434/0001-86

Zircônia AIDITE

25351.614256/2019-68 / 80360110005

80009 - MATERIAL - Cadastro de Famílias de Material de Uso Médico / 2568086192

ALERE S/A / 50.248.780/0001-61

m-Pima HIV-1/2 VL

25351.784919/2018-20 / 10071770898

8002 - IVD - Registro de produto importado / 1100088181

Allent Comércio, Importação e Distribuição de Materiais Médicos LTDA. - ME / 17.781.132/0001-

09

STENTS URETERAIS JFIL® & MINIJFIL® ROCAMED

25351.616797/2019-21 / 81070500013

80090 - MATERIAL - Cadastro de Conjunto de Materiais de Uso Médico / 2579235191

ALLERGAN PRODUTOS FARMACÊUTICOS LTDA / 43.426.626/0001-77

JUVÉDERM VOLITE

25351.536877/2019-01 / 80143600116

8028 - MATERIAL - Registro de Material de Uso Médico / 2190942193

JUVÉDERM VOLIFT WITH LIDOCAINE

25351.537009/2019-31 / 80143600114

8028 - MATERIAL - Registro de Material de Uso Médico / 2190912191

JUVÉDERM VOLUMA WITH LIDOCAINE

25351.537010/2019-65 / 80143600115

8028 - MATERIAL - Registro de Material de Uso Médico / 2190916194

JUVÉDERM VOLBELLA WITH LIDOCAINE

25351.537011/2019-18 / 80143600117

8028 - MATERIAL - Registro de Material de Uso Médico / 2190924195

ASTRA CIENTIFICA EIRELI / 05.431.736/0001-38

Agulhas para Caneta de Insulina UNIQMED

25351.637545/2019-35 / 80155470358

80009 - MATERIAL - Cadastro de Familias de Material de Uso Médico / 3039383193

BARD BRASIL INDÚSTRIA E COMÉRCIO DE PRODUTOS PARA A SAÚDE LTDA. /
10.818.693/0001-88

TELA VENTRALIGHT ST COM SISTEMA DE POSICIONAMENTO ECHO 2.0

25351.199417/2019-80 / 80689090172

8543 - MATERIAL - Registro de Sistema de Material de Uso Médico / 0305196190

BAXTER HOSPITALAR LTDA / 49.351.786/0001-80

Equipo para administração de solução com clearlink

25351.645728/2019-24 / 80145249051

8030 - MATERIAL - Cadastro de Material de Uso Médico / 3071998194

Equipo BURETROL I.V

25351.645726/2019-35 / 80145249050

8030 - MATERIAL - Cadastro de Material de Uso Médico / 3071990199

Equipo CONTINU-FLO

25351.645748/2019-03 / 80145249052

8030 - MATERIAL - Cadastro de Material de Uso Médico / 3071975195

EQUIPO PARA PACLITAXEL COM ENTRADA DE AR COM CLEARLINK

25351.645750/2019-74 / 80145249053

8030 - MATERIAL - Cadastro de Material de Uso Médico / 3072004194

BIOS INDUSTRIA E COMERCIO DE EQUIPAMENTOS MEDICOS LTDA EPP / 08.957.047/0001-50

Gerador de Ozônio ZMED

25351.667542/2019-26 / 80745679002

8024 - EQUIPAMENTO - Cadastro de Equipamento para Saúde / 3189337196

BOMA COMÉRCIO LTDA / 05.167.642/0001-01

Lâmina de bisturi Paramount

25351.529281/2019-47 / 80352500019

80009 - MATERIAL - Cadastro de Famílias de Material de Uso Médico / 2157366192

CASEX IND DE PLAST PRODS MEDICOS HOSPITALARES LTDA / 78.746.773/0001-09

ALGICARE AG - CURATIVO DE ALGINATO COM PRATA

25351.505559/2019-91 / 10222320031

8029 - MATERIAL - Registro de Famílias de Material de Uso Médico / 2081489195

CEPALAB LABORATÓRIOS LTDA / 02.248.312/0001-44

Família Analisador Hematológico - Série Z5

25351.532197/2019-19 / 80258020102

8437 - IVD - Cadastro de produtos importados em família / 2167203192

SANGUE OCULTO - FOB

25351.678949/2019-89 / 80258020101

8433 - IVD - Registro de produto / 3249763196

CIRURGICA FERNANDES - COMERCIO DE MATERIAIS CIRURGICOS E HOSPITALARES -
SOCIEDADE LIMITADA / 61.418.042/0001-31

Lâmina para Bisturi Feather

25351.647038/2019-18 / 10150470635

80009 - MATERIAL - Cadastro de Famílias de Material de Uso Médico / 3074940199

COLOPLAST DO BRASIL LTDA / 02.794.555/0001-88

BIATAIN SILICONE AG

25351.214902/2019-91 / 10430310147

8027 - MATERIAL - Registro de Famílias de Material de Uso Médico / 0327846198

COMFEEL PLUS CONTORNO

25351.214941/2019-98 / 10430310148

8027 - MATERIAL - Registro de Famílias de Material de Uso Médico / 0327892191

CROMA-PHARMA PRODUTOS MÉDICOS LTDA / 20.092.174/0001-39

Etacoat

25351.319040/2018-19 / 81110980009

8026 - MATERIAL - Registro de Material de Uso Médico / 0454953188

SAYPHA VOLUME LIDOCAÍNA

25351.454388/2019-24 / 81110980010

8028 - MATERIAL - Registro de Material de Uso Médico / 1942916199

DENTEMED EQUIPAMENTOS ODONTOLÓGICOS LTDA / 07.897.039/0001-00

ULTRASSOM E JATO ODONTOLÓGICO DENTEMED PRIME

25351.664541/2019-20 / 80349600008

80027 - EQUIPAMENTO - Cadastro de Família de Equipamentos para Saúde / 3177151193

DESCARPACK DESCARTAVEIS DO BRASIL LTDA / 01.057.428/0001-33

LÂMINA DE BISTURI EM AÇO INOXIDÁVEL DESCARTÁVEL DESCARPACK

25351.637336/2019-91 / 10330660275

80009 - MATERIAL - Cadastro de Famílias de Material de Uso Médico / 3038052199

LÂMINA DE BISTURI EM CARBONO DESCARTÁVEL DESCARPACK

25351.637337/2019-36 / 10330660276

80009 - MATERIAL - Cadastro de Famílias de Material de Uso Médico / 3038054195

Diagmaster Científica Ltda / 09.322.796/0001-73

Família Microproteína Plus

25351.430162/2019-38 / 80615950252

8437 - IVD - Cadastro de produtos importados em família / 1373805194

DIAGNÓSTICA INDÚSTRIA E COMÉRCIO LTDA - ME / 11.462.456/0001-90

CALPROTECTINA RAPID TEST

25351.466836/2019-32 / 80638720133

80133 - IVD - Cadastro de produto / 1974488199

EMERGO BRAZIL IMPORT IMPORTACAO E DISTRIBUICAO DE PRODUTOS MEDICOS
HOSPITALARES LTDA / 04.967.408/0001-98

ScarClinic Clear

25351.631688/2019-33 / 80117580839

80009 - MATERIAL - Cadastro de Famílias de Material de Uso Médico / 2658419191

EMSA EQUIPAMENTOS MÉDICOS LTDA / 32.569.261/0002-02

Eletroneuromiógrafo VECON 2

25351.670227/2019-86 / 80694819007

8024 - EQUIPAMENTO - Cadastro de Equipamento para Saúde / 3201181194

ENDO-MASTER COMÉRCIO DE EQUIPAMENTOS OPTICOS E CIENTÍFICOS LTDA - EPP /
05.785.287/0001-26

ENDOSCÓPIO PARA ENDOSCOPIA RÍGIDA ENDOMASTER

25351.631692/2019-00 / 80533420074

80027 - EQUIPAMENTO - Cadastro de Família de Equipamentos para Saúde / 2658427191

Erba Diagnostics Brazil, Producao e Distribuicao de Produtos Medicos Eireli / 32.190.515/0001-

98

LACTATEDEHYDROGENASE-P

25351.529575/2019-79 / 81826160020

80133 - IVD - Cadastro de produto / 2158479196

BILIRUBIN DIRECT

25351.529587/2019-01 / 81826160028

80133 - IVD - Cadastro de produto / 2158502194

CREATINE KINASE

25351.529588/2019-48 / 81826160029

80133 - IVD - Cadastro de produto / 2158504191

FAMÍLIA ALBUMIN

25351.529590/2019-17 / 81826160030

8437 - IVD - Cadastro de produtos importados em família / 2158508193

FAMÍLIA CHLORIDE

25351.529583/2019-15 / 81826160025

8437 - IVD - Cadastro de produtos importados em família / 2158494190

FAMÍLIA CHOLESTEROL

25351.529586/2019-59 / 81826160027

8437 - IVD - Cadastro de produtos importados em família / 2158500198

FAMÍLIA CALCIUM

25351.529578/2019-11 / 81826160023

8437 - IVD - Cadastro de produtos importados em família / 2158485191

FAMÍLIA LDL DIRECT

25351.529576/2019-13 / 81826160021

8437 - IVD - Cadastro de produtos importados em família / 2158481198

FAMÍLIA TOTAL PROTEIN

25351.529584/2019-60 / 81826160026

8437 - IVD - Cadastro de produtos importados em família / 2158496196

FAMÍLIA UREA

25351.529577/2019-68 / 81826160022

8437 - IVD - Cadastro de produtos importados em família / 2158483194

FAMÍLIA URIC ACID SINGLE REAGENT

25351.529581/2019-26 / 81826160024

8437 - IVD - Cadastro de produtos importados em família / 2158490197

ALT/GPT

25351.529574/2019-24 / 81826160019

80133 - IVD - Cadastro de produto / 2158477190

GAMMAGLUTAMYLTRANSFERASE

25351.529573/2019-80 / 81826160018

80133 - IVD - Cadastro de produto / 2158475193

FAMÍLIA MAGNESIUM

25351.529592/2019-14 / 81826160032

8437 - IVD - Cadastro de produtos importados em família / 2158512191

ALKALINE PHOSPHATASE

25351.529572/2019-35 / 81826160017

80133 - IVD - Cadastro de produto / 2158473197

FAMÍLIA HDL DIRECT

25351.529591/2019-61 / 81826160031

8437 - IVD - Cadastro de produtos importados em família / 2158510195

EW BELEZA ARTE E SAÚDE LTDA / 17.006.508/0001-08

CARTUCHOS COM AGULHAS DESCARTÁVEIS ARTMEX

25351.531948/2019-71 / 81616970015

80009 - MATERIAL - Cadastro de Famílias de Material de Uso Médico / 2166143190

GoldMed Importação de Produtos Hospitalares Ltda ME / 28.215.470/0001-91

Wondfo® Cartucho Reagente de Calibração BG

25351.499808/2019-00 / 81606090028

80133 - IVD - Cadastro de produto / 2066750197

Wondfo® Cartão de Teste BG10

25351.499807/2019-57 / 81606090027

80133 - IVD - Cadastro de produto / 2066748195

Wondfo® Analisador de Gases Sanguíneos

25351.499810/2019-71 / 81606090030

80133 - IVD - Cadastro de produto / 2066754190

Wondfo® Cartão de Teste BG8

25351.499809/2019-46 / 81606090029

80133 - IVD - Cadastro de produto / 2066752193

GRIFOLS BRASIL LTDA / 02.513.899/0001-71

Anti-Lua for DG Gel

25351.391852/2019-64 / 80134860271

8433 - IVD - Registro de produto / 0600223194

H V COMERCIO IMPORTACAO E EXPORTACAO LTDA / 00.338.208/0001-15

Sistema de Ultrassom Focalizado de Alta Intensidade Dual HI

25351.628488/2019-01 / 10354340109

80027 - EQUIPAMENTO - Cadastro de Família de Equipamentos para Saúde / 2649837195

HANDLE COMERCIO DE EQUIPAMENTOS MEDICOS S.A. / 54.756.242/0001-39

Cânula de Fibra Óptica Multiuso Conexão SMA.

25351.667545/2019-60 / 10330710127

8052 - EQUIPAMENTO - Registro de Família de Equipamentos para Saúde, de Médio e Pequeno

Porte / 3189345197

HAUT TECHNOLOGY INDÚSTRIA, COMÉRCIO, IMPORTAÇÃO E EXPORTAÇÃO EIRELI /
28.326.458/0001-54

Agulhas para tatuagem e maquiagem definitiva

25351.543635/2019-66 / 81850770002

80009 - MATERIAL - Cadastro de Famílias de Material de Uso Médico / 2211170191

HTS - TECNOLOGIA EM SAÚDE, COMÉRCIO, IMPORTAÇÃO E EXPORTAÇÃO LTDA /
66.437.831/0001-33

CATETER DE DUPLO LÚMEN EXTRA CURVO PARA HEMODIÁLISE D-LINE EF

25351.451292/2019-12 / 10289680206

80088 - MATERIAL - Registro de Conjunto de Materiais de Uso Médico / 1936519195

IMEX MEDICAL COMÉRCIO E LOCAÇÃO LTDA / 12.255.403/0001-60

Sistema de Ultrassom Imex

25351.661584/2019-53 / 81655630006

80027 - EQUIPAMENTO - Cadastro de Família de Equipamentos para Saúde / 3145277199

JOÃO MED COMÉRCIO DE MATERIAIS CIRÚRGICOS LTDA / 78.742.491/0001-33

SERINGA DE INSULINA DESCARTÁVEL VITALGOLD

25351.644810/2019-31 / 10296909027

8030 - MATERIAL - Cadastro de Material de Uso Médico / 3063845193

JOHNSON & JOHNSON DO BRASIL INDÚSTRIA E COMÉRCIO DE PRODUTOS PARA SAÚDE LTDA
/ 54.516.661/0001-01

FAMÍLIA ONETOUCH SELECT PLUS SIMPLE

25351.349907/2019-33 / 80145901914

8017 - IVD - Registro de produtos importados em família / 0534184191

KATAL BIOTECNOLOGICA INDÚSTRIA E COMÉRCIO LTDA / 71.437.917/0001-04

HBsAg

25351.573759/2019-76 / 10377390240

8433 - IVD - Registro de produto / 2326217196

80 KORAL PRODUTOS MÉDICOS CORRELATOS E DESCARTÁVEIS LTDA - EPP / 02.005.077/0001-

ESPUMA GENTLE

25351.218108/2019-16 / 80327910013

8029 - MATERIAL - Registro de Famílias de Material de Uso Médico / 0332901191

LIFEMED INDUSTRIAL DE EQUIPAMENTOS E ARTIGOS MÉDICOS E HOSPITALARES S.A /
02.357.251/0001-53

Monitor multiparamétrico LIFETOUCH - SÉRIE M

25351.661361/2019-96 / 10390410103

8052 - EQUIPAMENTO - Registro de Família de Equipamentos para Saúde, de Médio e Pequeno Porte / 3144525190

LMG LASERS - COMERCIO, IMPORTACAO E EXPORTACAO LTDA / 09.089.140/0001-52

Seringa / reservatório do ativo para uso em conjunto com o Sistema Pneumático administrador de compostos terapêuticos na pele (injetor de líquidos sob pressão)

25351.629241/2019-02 / 80520090038

80009 - MATERIAL - Cadastro de Famílias de Material de Uso Médico / 2650726199

MD CONSULTORIA E COMERCIO DE PRODUTOS PARA LABORATORIO LTDA - ME / 23.000.972/0001-81

Família de Reagente e Calibradores ST AIA-PACK iE2 (Estradiol)

25351.391856/2019-42 / 81298810105

8437 - IVD - Cadastro de produtos importados em família / 0600227197

MedBras Indústria e Comércio Ltda / 10.403.238/0001-11

Compressa de Gaze Hidrófila Estéril com Fio Radiopaco

25351.487338/2019-23 / 81481900011

80009 - MATERIAL - Cadastro de Famílias de Material de Uso Médico / 2030668197

MEDIC DISTRIBUIDORA DE EQUIPAMENTOS MEDICOS LTDA - EPP / 08.049.999/0001-75

Endoscópio Tonglu

25351.664543/2019-19 / 81420890037

80027 - EQUIPAMENTO - Cadastro de Família de Equipamentos para Saúde / 3177155196

MEDIPHACOS INDÚSTRIAS MÉDICAS S/A / 21.998.885/0001-30

Analisador de Superfície Ocular

25351.664542/2019-74 / 10161020039

80027 - EQUIPAMENTO - Cadastro de Família de Equipamentos para Saúde / 3177153190

MEDMAX COMÉRCIO DE EQUIPAMENTOS MÉDICOS E SIMILARES EIRELI- ME / 07.760.277/0001-61

FAMÍLIA ANALISADOR DE ELETRÓLITOS MAX ION 800 PLUS

25351.161737/2019-09 / 80298970172

8437 - IVD - Cadastro de produtos importados em família / 0247304194

MEDTEC SUPPLIES, INDUSTRIA, IMPORTACAO, EXPORTACAO, DISTRIBUICAO E COMERCIO LTDA / 29.035.453/0001-35

Kit Cateter Duplo J com Fio Guia PTFE JM Prime

25351.564449/2019-61 / 81655770053

80090 - MATERIAL - Cadastro de Conjunto de Materiais de Uso Médico / 2293503197

MICHEL E. KLYMUS / 97.127.559/0001-19

ENDO A CLASS

25351.673911/2019-10 / 10392999007

8024 - EQUIPAMENTO - Cadastro de Equipamento para Saúde / 3221044192

MULTI ÓPTICA DISTRIBUIDORA LTDA. / 30.260.871/0001-05

Câmera de Fundus

25351.630561/2019-05 / 80107040008

80025 - EQUIPAMENTO - Cadastro de Sistema de Equipamentos para Saúde / 2652788190

NAVI NATURAL VISION PRODUTOS OPTICOS LTDA - EPP / 15.607.494/0001-44

NAVI 1-DAY

25351.405409/2019-88 / 80926290004

80009 - MATERIAL - Cadastro de Famílias de Material de Uso Médico / 0620613191

nutec global industria e comercio ltda me / 07.575.813/0001-59

PONTAS DESCARTÁVEIS PARA ASPIRADOR CIRÚRGICO - NUTEC

25351.223457/2019-50 / 81715680001

80009 - MATERIAL - Cadastro de Famílias de Material de Uso Médico / 0341229196

OSSIS MEDICAL COMÉRCIO IMPORTAÇÃO E EXPORTAÇÃO S.A. / 10.910.549/0001-77

BonAlive® Putty

25351.389157/2019-32 / 80625390008

80093 - MATERIAL - Registro de Família de Material Implantável em Ortopedia / 0596255192

PHADIA DIAGNOSTICOS LTDA / 04.930.429/0001-39

Família MAS Omni Immune

25351.658321/2019-67 / 80254180333

8017 - IVD - Registro de produtos importados em família / 3133157192

Família MAS Omni-Cardio

25351.658322/2019-10 / 80254180334

8017 - IVD - Registro de produtos importados em família / 3133159199

Família MAS Omni-Core

25351.658323/2019-56 / 80254180335

8017 - IVD - Registro de produtos importados em família / 3133161191

PROMNI COMERCIO INDUSTRIA IMPORTACAO E EXPORTACAO DE APARELHOS P CORRECAO E
DIAGNOSTICO DE DEFICIENCIAS FISICAS LTDA ME / 28.219.442/0001-42

BIOFACE

25351.306273/2019-24 / 80112860011

8029 - MATERIAL - Registro de Famílias de Material de Uso Médico / 0465267193

PROSURGERY- IMPORTAÇÃO E COMÉRCIO DE MATERIAL CIRÚRGICO LTDA ME /
13.179.728/0001-74

Sistema Introdutor de Cateter para drenagem

25351.513713/2019-06 / 81040530067

80010 - MATERIAL - Cadastro de Sistema de Material de Uso Médico / 2109381194

QR Consulting, Importação e Distribuição de Produtos Médicos Ltda / 19.933.144/0001-29

Analizador de Urina Optilyte; Analizador de Urina Instest; Analizador de Urina Beacan

25351.661583/2019-17 / 81325990109

80027 - EQUIPAMENTO - Cadastro de Família de Equipamentos para Saúde / 3145275192

Família de Teste Rápido para Detecção de Múltiplas Drogas em Cassete (Urina)

25351.417948/2019-60 / 81325990108

8437 - IVD - Cadastro de produtos importados em família / 0639531197

RAZEK EQUIPAMENTOS LTDA ME / 07.489.080/0001-30

SBRSys

25351.642612/2019-33 / 80356130191

80009 - MATERIAL - Cadastro de Famílias de Material de Uso Médico / 3059491190

Kit Cânula Pain STP Plus

25351.670219/2019-30 / 80356130192

80027 - EQUIPAMENTO - Cadastro de Família de Equipamentos para Saúde / 3201155195

RUSSER BRASIL LTDA / 05.454.389/0001-69

Camera MC CAM / HD

25351.631339/2019-11 / 80329720054

80027 - EQUIPAMENTO - Cadastro de Família de Equipamentos para Saúde / 2657063197

SCHOBELL INDUSTRIAL LTDA. / 58.193.483/0001-78

myClip 2.0

25351.615021/2019-93 / 10301950060

80090 - MATERIAL - Cadastro de Conjunto de Materiais de Uso Médico / 2575416195

myQuickmat Forte

25351.613144/2019-90 / 10301950059

80090 - MATERIAL - Cadastro de Conjunto de Materiais de Uso Médico / 2565574194

SERION BRASIL IMPORTAÇÃO E DISTRIBUIÇÃO DE PRODUTOS DIAGNÓSTICOS LTDA /
14.021.899/0001-33

HBc Ab

25351.485079/2019-04 / 80826840133

8433 - IVD - Registro de produto / 2024554198

SETORMED INDÚSTRIA E COMERCIO DE EQUIPAMENTOS MÉDICOS E ODONTOLÓGICOS LTDA-
EPP / 13.533.397/0001-29

Kit para Debridação Óssea Progressiva de Mastóide II

25351.631693/2019-46 / 80777280136

80090 - MATERIAL - Cadastro de Conjunto de Materiais de Uso Médico / 2658429198

SIEMENS HEALTHCARE DIAGNÓSTICOS LTDA / 01.449.930/0001-90

Atellica CH Tacrolimus (TACR)

25351.667726/2019-96 / 10345162343

8433 - IVD - Registro de produto / 3190203191

Smith & Nephew Comércio de Produtos Médicos Ltda. / 13.656.820/0001-88

RAPID RHINO - CURATIVOS NASAIS SOLÚVEIS

25351.457804/2019-46 / 80804050277

80009 - MATERIAL - Cadastro de Famílias de Material de Uso Médico / 1949045193

SÓLIDA HOSPITALAR - DISTRIBUIDORA DE MATERIAL HOSPITALAR EIRELI / 21.196.966/0001-

16

Cânula Dura Secure Terebrante

25351.637340/2019-50 / 81189660072

80009 - MATERIAL - Cadastro de Famílias de Material de Uso Médico / 3038060190

VITA MEDICAL MATERIAL HOSPITALAR LTDA / 10.545.970/0001-26

SILVERCARE

25351.441358/2019-58 / 80691910044

8029 - MATERIAL - Registro de Famílias de Material de Uso Médico / 1917845190

VOLMED BRASIL EQUIPAMENTOS LTDA - ME / 20.137.275/0001-89

Lâmina para Micro Serra Speed Cutter

25351.567621/2019-38 / 81130100039

80009 - MATERIAL - Cadastro de Famílias de Material de Uso Médico / 2303531195

VR MEDICAL IMPORTADORA E DISTRIBUIDORA DE PRODUTOS MÉDICOS LTDA /
04.718.143/0001-94

Medidor de Emissões Otoacústicas

25351.621582/2019-21 / 80102512364

80025 - EQUIPAMENTO - Cadastro de Sistema de Equipamentos para Saúde / 2623636192

Nº de Processos : 95

Total de Empresas : 62

Este conteúdo não substitui o publicado na versão certificada.

Autoclave Horizontal AutoPrime 21L

A Autoclave 21L da Dentemed garante uma esterilização eficiente dos instrumentais. Ela é fabricada com materiais resistentes, de longa durabilidade e conta com dispositivos de segurança contra aumento excessivo de pressão e temperatura. Além dos mecanismos de proteção durante o manuseio do equipamento, a autoclave ainda tem funções padrões pré-programadas para facilitar a rotina do cirurgião-dentista. Painel de comando simples e de fácil acesso. Visor digital que indica e acompanha todas as funções. Confeccionada em aço inox, sem risco de oxidação. Eficiência baseada em três fatores: temperatura do vapor saturado da água, tempo de exposição e pressão. Sensor de aquecimento que desliga a resistência caso a temperatura ultrapasse o limite ajustado.



Contem:
01 Cabo de alimentação AC;
01 Suporte para bandejas; 02 ou
03 Bandejas;
01 Copo dosador;
01 Mangueira;
01 Manual de Instruções de uso.

Característica / Especificações Técnicas	Modelo Auto Prime 21 Litros
Tensão de Alimentação	Bivolt automático 127VAC - 220VAC / 50Hz - 60Hz
Frequência	50/60 Hz
Potência Máxima de Consumo	1.960 W
Capacidade	21 Litros
Proteção contra choque elétrico	Classe I
Faixa de temperatura de trabalho	+ 5 °C a 40 °C
Faixa de umidade de trabalho	Máx. UR 80% até 31 °C decaindo linearmente para 50% a 40 °C
Altitude máxima de operação	3.500 m
Moderação de operação	Contínuo
Pressão de Operação	1,1 bar e 2,1 bar
Temperatura de esterilização	121 °C e 134 °C
Consumo de água durante o processo	300 ml
Temperatura da água drenada	100 °C
Válvula de segurança de pressão	3 bar
Termostato de Segurança	300 °C
Grau de Poluição	2
Grau de Proteção IP	IP00
Nível de ruído	62 dB a 1,0 m
Dimensões internas da câmara (vaso de pressão) (D x P)	25 x 47 cm
Dimensões externas da autoclave (L x A x P)	38 x 37 x 67 cm
Dimensões das bandejas (L x A x P)	24 x 9 x 43 cm
Categoria do Vaso	V
Certificação do Vaso de Pressão	Nº Certificado INMETRO 005.2019.VPS.02 (Nova Inox)
Registro da ANVISA	80349600006

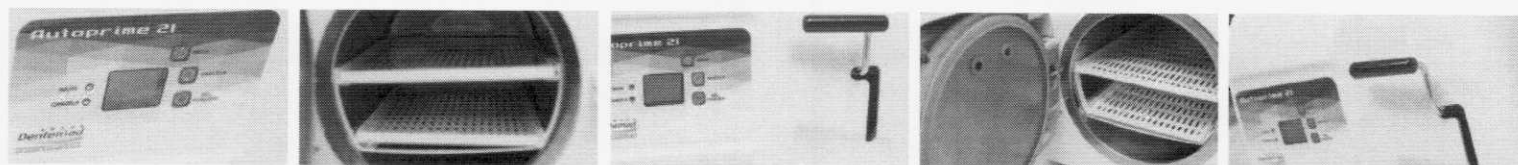



INMETRO



Sites de Interesse

Mapa do Site

Outras

Fale com o Inmetro

Certificados

Produtos

Serviços

Empresas

Organismos
Acreditados

Produtos e Serviços com Conformidade Avaliada

Certificados

Resultado da Consulta:

3 Certificado(s)

7 Produtos(s)

0 Serviços(s)

Página 1

Certificador: EXATA N° Certificado: 005.2019.VPS_01 Tipo: Produto Emissão: 05/07/2019 Validade: 05/07/2023 Status do Certificado: Ativo Doc.Normativo

CNPJ/CPF	Razão Social / Nome (PF)	Nome fantasia	Endereço	Status	Papel da empresa
17863866000129	NOVA INOX INDÚSTRIA E COMÉRCIO LTDA-ME	NOVA INOX	RUA OTORRINO RAVAGNANI, 640-A -- CHACARA S. JOSÉ - BATATAIS, RJ - BRASIL Tel. (16) 3662-4928 Email: projeto@novainox.com.br	ATIVO	FABRICANTE
Marca	Modelo	Importado	Descrição		
NOVA INOX	VPN-5L	NÃO	VASO DE PRESSÃO DE AÇO INOX PARA VAPOR D'ÁGUA, HORIZONTAL, NR13 CSV, PMTA 4,5 BAR E VOLUME DE 5 L		

Certificador: EXATA N° Certificado: 005.2019.VPS_02 Tipo: Produto Emissão: 05/07/2019 Validade: 05/07/2023 Status do Certificado: Ativo Doc.Normativo

CNPJ/CPF	Razão Social / Nome (PF)	Nome fantasia	Endereço	Status	Papel da empresa
17863866000129	NOVA INOX INDÚSTRIA E COMÉRCIO LTDA-ME	NOVA INOX	RUA OTORRINO RAVAGNANI, 640-A -- CHACARA S. JOSÉ - BATATAIS, RJ - BRASIL Tel. (16) 3662-4928 Email: projeto@novainox.com.br	ATIVO	FABRICANTE
Marca	Modelo	Importado	Descrição		
NOVA INOX	VPN-12L	NÃO	VASO DE PRESSÃO DE AÇO INOX PARA VAPOR D'ÁGUA, HORIZONTAL, NR13 CSV, PMTA 3,8 BAR E VOLUME DE 12 L		
NOVA INOX	VPN-19L	NÃO	VASO DE PRESSÃO DE AÇO INOX PARA VAPOR D'ÁGUA, HORIZONTAL, NR13 CSV, PMTA 3,8 BAR E VOLUME DE 19 L		
NOVA INOX	VPN-21L	NÃO	VASO DE PRESSÃO DE AÇO INOX PARA VAPOR D'ÁGUA, HORIZONTAL, NR13 CSV, PMTA 3,8 BAR E VOLUME DE 21 L		

Certificador: EXATA N° Certificado: 005.2019.VPS_03 Tipo: Produto Emissão: 05/07/2019 Validade: 05/07/2023 Status do Certificado: Ativo Doc.Normativo

CNPJ/CPF	Razão Social / Nome (PF)	Nome fantasia	Endereço	Status	Papel da empresa
17863866000129	NOVA INOX INDÚSTRIA E COMÉRCIO LTDA-ME	NOVA INOX	RUA OTORRINO RAVAGNANI, 640-A -- CHACARA S. JOSÉ - BATATAIS, RJ - BRASIL Tel. (16) 3662-4928 Email: projeto@novainox.com.br	ATIVO	FABRICANTE
Marca	Modelo	Importado	Descrição		
NOVA INOX	VPN-32L	NÃO	VASO DE PRESSÃO DE AÇO INOX PARA VAPOR D'ÁGUA, HORIZONTAL, NR13 CSV, PMTA 3,8 BAR E VOLUME DE 32L		
NOVA INOX	VPN-42L	NÃO	VASO DE PRESSÃO DE AÇO INOX PARA VAPOR D'ÁGUA, HORIZONTAL, NR13 CSV, PMTA 3,8 BAR E VOLUME DE 42L		
NOVA INOX	VPN-65L	NÃO	VASO DE PRESSÃO DE AÇO INOX PARA VAPOR D'ÁGUA, HORIZONTAL, NR13 CSV, PMTA 3,8 BAR E VOLUME DE 65L		

Consultas / Produtos para Saúde / Produtos para Saúde

Detalhes do Produto

Nome da Empresa	DENTEMED EQUIPAMENTOS ODONTOLÓGICOS LTDA		
CNPJ	07.897.039/0001-00	Autorização	8.03.496-0
Produto	autoclave premium		

Modelo Produto Médico

autoprime 12

autoprime 07

autoprime 21.

Tipo de Arquivo	Arquivos	Expediente, data e hora de inclusão
Nenhum Arquivo Encontrado(a)		

Nome Técnico	Autoclave
Registro	80349600006
Processo	25351.738127/2018-83
Fabricante Legal	<ul style="list-style-type: none">FABRICANTE: DENTEMED EQUIPAMENTOS ODONTOLÓGICOS LTDA - BRASIL
Classificação de Risco	II - MEDIO RISCO
Vencimento do Registro	VIGENTE

[Voltar](#)

Linha Mochos Odontológicos Magnus-Dentemed



Mocho Magnus Prata:

Assento e encosto estofados com espuma injetada em poliuretano moldado, resistente e anatômico com densidade D33 e anti-deformante, revestido em PVC laminado e expandido ou couro sintético, anatomicamente e totalmente sem costuras, revestido em filme odonto, garantindo maior resistência e rigidez com resistência a luz e rasgos de fácil a limpeza e desinfecção. Assento anti-deformante com estofamento anatômico, pouco espesso, com borda anterior arredondada, com rebaixamento das pernas para maior facilidade da circulação sanguínea. Encosto ergonômico tipo concha, de espaldar alto, com encosto de altura mínima de 25 cm e comprimento mínimo de 34 cm e espessura de 3 cm com espaldar médio com estofamento anatômico e côncavo com amplo preenchimento da parte lombar com grande conforto ao profissional. Assento anatômico com movimentos acionados através de alavanca sub-lateral com o movimento de descida impulsionado pelo peso do usuário e de subida por ação de uma mola, amortecidos por sistema de gás pressurizado(pneumático) que permitem movimentos suaves e o posicionamento na altura desejada. Encosto reforçado anatômico com regulagem longitudinal com fácil ajuste. Cinco rodízios duplos e resistentes em poliuretano proporcionando melhor estabilidade e movimentação, fixados nas extremidades da base de sustentação revestida em poliestireno de alto impacto. Base e estrutura em aço tubular pintado em epóxi revestido com capa telescópica do pedestal em polipropileno que permite melhor acabamento, na cor preta ou cinza. Regulagem encosto na horizontal máxima 160mm e mínima 110m. Altura máxima do assento: 525mm. Altura mínima do assento: 400mm. Altura máxima total: 948mm. Altura mínima total: 820mm. Peso máximo suportado: 135kg. Estofamento disponível em mais de 20 cores.

Mocho Magnus Ouro:

Assento e encosto estofados com espuma injetada em poliuretano moldado, resistente e anatômico com densidade D33 e anti-deformante, revestido em PVC laminado e expandido ou couro sintético, anatomicamente e totalmente sem costuras, revestido em filme odonto, garantindo maior resistência e rigidez com resistência a luz e rasgos de fácil a limpeza e desinfecção. Assento anti-deformante com estofamento anatômico com rebaixamento das pernas para maior facilidade da circulação sanguínea. Encosto ergonômico tipo concha, de espaldar alto, com encosto de altura ajustável de 42 a 48 cm e comprimento de 34 cm e espessura de 3 cm com espaldar médio com estofamento anatômico e côncavo com amplo preenchimento da parte lombar com grande conforto ao profissional. Assento anatômico, com movimentos acionados através de alavanca sub-lateral com o movimento de descida impulsionado pelo peso do usuário e de subida por ação de uma mola, amortecidos por sistema de gás pressurizado(pneumático) que permitem movimentos suaves e o posicionamento na altura desejada. Encosto reforçado anatômico com regulagem quanto à inclinação, oscilante com movimentos regulares de afastamento e aproximação, com movimentos de inclinação em torno de 7° para frente e 18° para trás, através de uma alavanca abaixo do assento e regulagem longitudinal com fácil ajuste. Cinco rodízios duplos giratórios de 2 polegadas e resistentes em poliuretano proporcionando melhor estabilidade e movimentação, fixados nas extremidades da base de sustentação revestida em poliestireno de alto impacto. Base e estrutura em aço tubular pintado em epóxi revestido com capa telescópica do pedestal em polipropileno que permite melhor acabamento, na cor preta ou cinza. Regulagem encosto na horizontal máxima 160mm e mínima 110m. Altura máxima do assento: 525mm. Altura mínima do assento: 400mm. Altura máxima total: 948mm. Altura mínima total: 820mm. Peso máximo suportado: 135kg. Estofamento disponível em mais de 20 cores.



Mocho Magnus Ouro Cromado:

Assento e encosto estofados com espuma injetada em poliuretano moldado, resistente e anatômico com densidade D33 e anti-deformante, revestido em PVC laminado e expandido ou couro sintético, anatomicamente e totalmente sem costuras, revestido em filme odonto, garantindo maior resistência e rigidez com resistência a luz e rasgos de fácil a limpeza e desinfecção. Assento anti-deformante com estofamento anatômico com rebaixamento das pernas para maior facilidade da circulação sanguínea. Encosto ergonômico tipo concha, de espaldar alto, com encosto de altura ajustável de 42 a 48 cm e comprimento de 34 cm e espessura de 3 cm com espaldar médio com estofamento anatômico e côncavo com amplo preenchimento da parte lombar com grande conforto ao profissional. Assento anatômico com movimentos acionados através de alavanca sub-lateral com o movimento de descida impulsionado pelo peso do usuário e de subida por ação de uma mola, amortecidos por sistema de gás pressurizado(pneumático) que permitem movimentos suaves e o posicionamento na altura desejada. Encosto anatômico com regulagem quanto à inclinação, oscilante com movimentos regulares de afastamento e aproximação, com movimentos de inclinação em torno de 5° para frente e 20° para trás, através de uma alavanca abaixo do assento e regulagem longitudinal de fácil ajuste. Encosto reforçado. Cinco rodízios duplos em silicone e resistentes proporcionando melhor estabilidade e movimentação com maior duração, fixados nas extremidades da base de sustentação. Base cromada e estrutura em aço tubular pintado em epóxi revestido com capa telescópica em polipropileno que permite melhor acabamento, na cor preta ou cinza. Regulagem encosto na horizontal máxima 160mm e mínima 110m. Altura máxima do assento: 525mm. Altura mínima do assento: 400mm. Altura máxima total: 948mm. Altura mínima total: 820mm. Peso máximo suportado: 135kg. Estofamento disponível em mais de 20 cores.

Opcionais:



Opcional com estrutura na cor Cinza



Opcional com Braços Reguláveis





Autorizado Dentemed

Todos os produtos possuem certificados do Inmetro e número de registro na Anvisa tendo as suas especificações técnica no SGQ (sistema de gestão da qualidade), dentro do departamento de engenharia no controle da informação documentada.

  
@dentemedbrasil

 Rua Antonio Gravatá, 136, A, Betânia
Belo Horizonte/MG - CEP 30570-040

 www.dentemed.com.br  (31) 2527-8294  (31) 99822-4806



@dentemedbrasil



@dentemedbrasil



@dentemedbrasil

Linha 2 Compressores Odontológicos Isentos de óleo.

Compressores são isento de óleo. Capacidade: 1, 2, 3 ou 4 consultório(s). Reservatório com capacidade de 40, 50, 65 ou 120 litros. Com tratamento interno e externo antioxidante (pintura eletrostática). Possui abertura na parte inferior. Motor com potência 1.5, 2.0, 3.0 ou 4.0 Hp e 2 ou 4 cabeçotes. Baixo nível de ruído a um metro de distância. Dispositivos de Segurança com pressostato com chave geral liga/desliga, com válvula de segurança, dispositivo de alívio do excesso de pressão e rele térmico (protetor de sobrecarga de tensão) protege o motor contra quedas ou picos de tensão desligando-o automaticamente em casos de temperatura excessiva. Unidade com dois manômetros, um para verificar a pressão interna do reservatório e outro para a pressão de saída do ar. Filtro de ar com drenagem automática (retém a unidade do ar no interior do reservatório) e regulador de pressão de saída do ar. Registro para drenagem da umidade condensada no reservatório de fácil acesso. Ventoinha de refrigeração nos motores com maior refrigeração e componentes internos confeccionados em cerâmica, gerando atrito reduzido interno, diminuindo consideravelmente o ruído e aumentando seu rendimento e vida útil; Filtro de aspiração (entrada de ar no reservatório). Mangueira do motor metálica e flexível. Válvula de alívio (solenóide) cuja função é a despressurização dos cabeçotes, fazendo com que o compressor trabalhe com menos esforço. Alimentação: 110 ou 220V - monofásico. Pressão Máxima de trabalho: 120psi (0,83 Mpa) Frequência de cada motor de 60 Hz. Velocidade de rotação de 1.750 RPM em cada motor. Com 1 ou 2 motor(es). Os compressores DENTEMED são auditados com Boas Práticas de Fabricação e controle na ANVISA (RDC 16/2013), ISO 9001 / ISO 13485 e OCP INMETRO UL-BR 20.0905

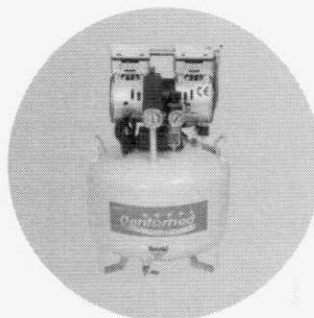

PRIME AIR 40

Atende 1 consultórios sem bomba a vácuo e 2 com bomba a vácuo
Reservatório de 40 Litros.
Fluxo de ar: 7,8 pés
220 l/min.
04 polos, 02 cabeçotes (pistões) e 01 motor.
Nível Ruído de 52 Db.
Potência: 1,5 Hp / 1275W

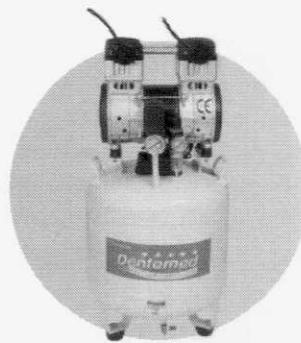

PRIME AIR 50

Atende 1 consultórios sem bomba a vácuo e 2 com bomba a vácuo
Reservatório de 50 Litros.
Fluxo de ar: 11,4 pés
320 l/min.
04 polos, 02 cabeçotes (pistões) e 01 motor.
Nível Ruído de 55 Db.
Potência: 2,0 Hp / 1.500W

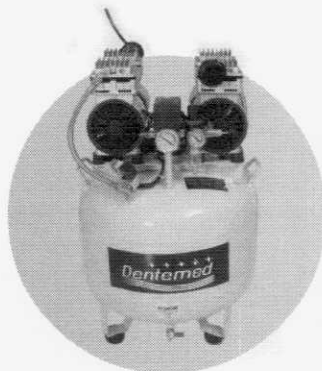

PRIME AIR 65

Atende 2 consultórios sem bomba a vácuo e 3 com bomba a vácuo
Reservatório de 65 Litros.
Fluxo de ar: 15,7 pés
440 l/min.
08 polos, 04 cabeçotes (pistões) e 02 motores.
Nível Ruído de 58 Db.
Potência: 3,0 Hp / 2550W



PRIME AIR 120

Atende 3 consultórios sem bomba a vácuo e 4 consult. com bomba a vácuo
Reservatório de 120 Litros.
Fluxo de ar: 22,8 pés
640 l/min.
08 polos, 04 cabeçotes (pistões) e 02 motores.
Nível Ruído de 65 Db.
Potência: 4,0 Hp / 3.000W









Autorizado Dentemed

Todos os produtos possuem certificados do Inmetro e número de registro na Anvisa tendo as suas especificações técnica no SGQ (sistema de gestão da qualidade), dentro do departamento de engenharia no controle da informação documentada.

  
@dentemedbrasil

 Rua Antonio Gravatá, 136, A, Betânia
Belo Horizonte/MG - CEP 30570-040

 www.dentemed.com.br  (31) 2527-8294  (31) 99822-4806



BRASIL



----- Site do Inmetro ----- ▾

Sites de
InteresseMapa
do Site

Ouvidoria

Faça com
o Inmetro

Certificados

Produtos

Serviços

Empresas

Organismos
Acreditados

voltar

Produtos e Serviços com Conformidade Avaliada

Certificados

Resultado da Consulta:

1 Certificado(s)

8 Produtos(s)

0 Serviços(s)

Página 1

Certificador: UL N° Certificado: **UL-BR 20.0905** Tipo: Produto Emissão: 15/06/2020 Validade: 14/06/2023 Status do Certificado: Ativo Doc.Normativo

CNPJ/CPF	Razão Social / Nome (PF)	Nome fantasia	Endereço	Status	Papel da empresa
07897039000100	DENTEMED EQUIPAMENTOS ODONTOLÓGICOS LTDA		RUA ANTONIO GRAVATA,, 136 -- BETÂNIA - BELO HORIZONTE, MG - BRASIL	ATIVO	SOLICITANTE

▼ Marca	▼ Modelo	▼ Importado	▼ Descrição
DENTEMED	PRIME AIR 120 - 127V	SIM	COMPRESSOR DE AR MODELO PRIME AIR 120 L 127 VAC
DENTEMED	PRIME AIR 120 - 220V	SIM	COMPRESSOR DE AR MODELO PRIME AIR 120 L 220 VAC
DENTEMED	PRIME AIR 40 - 127V	NÃO	COMPRESSOR DE AR MODELO PRIME AIR 40 L 127 VAC
DENTEMED	PRIME AIR 40 - 220V	SIM	COMPRESSOR DE AR MODELO PRIME AIR 40 L 220 VAC
DENTEMED	PRIME AIR 50 - 127V	SIM	COMPRESSOR DE AR MODELO PRIME AIR 50 L 127 VAC
DENTEMED	PRIME AIR 50 - 220V	SIM	COMPRESSOR DE AR MODELO PRIME AIR 50 L 220 VAC
DENTEMED	PRIME AIR 65 - 127V	SIM	COMPRESSOR DE AR MODELO PRIME AIR 65 L 127 VAC
DENTEMED	PRIME AIR 65 - 220V	SIM	COMPRESSOR DE AR MODELO PRIME AIR 65 L 220 VAC



topo

Nova Pesquisa

[Certificados](#) | [Produtos](#) | [Serviços](#) | [Empresas](#) | [Organismos Acreditados](#)

	MANUAL DE INSTRUÇÕES DE USO	Identificação: MCOMP
	COMPRESSOR ODONTOLÓGICO ISENTO DE ÓLEO PRIME AIR	Revisão / Data 02 – 23/07/2019



INSTRUÇÕES DE USO
Compressor Odontológico
Dentemed Linha Prime Air



	MANUAL DE INSTRUÇÕES DE USO	Identificação: MCOMP
	COMPRESSOR ODONTOLÓGICO ISENTO DE ÓLEO PRIME AIR	Revisão / Data 02 – 23/07/2019

Nome Técnico: Compressor Odontológico Isento de Óleo

Nome Comercial: Compressor Odontológico Dentemed Linha PRIME AIR

Marca: Dentemed

Modelos:

Prime Air 40 Lts

Prime Air 45 Lts

Prime Air 50 Lts

Prime Air 65 Lts



Fabricante e Distribuidor:

Dentemed Equipamentos Odontológicos Ltda.

Unidade Fabril: Rua Antônio Gravatá, nº 136 A – Bairro Betânia – Belo Horizonte – MG - Brasil.

CEP: 30.570-040

Telefone: +55 (31) 3374-6768 – Fax: +55 (31)3226-9410

C.N.P.J nº 07.897.039/0001-00

www.dentemed.com.br – email: dentemed@dentemed.com.br

Responsável Técnico: Getúlio Antônio Habib Cury - CREA MG 5.976/D





Atenção

LEIA ANTES DE USAR! Este Manual de Instruções de Uso possui informações extremamente importantes quanto à correta operação do equipamento, assim como precauções, perigos e procedimentos de segurança.

	MANUAL DE INSTRUÇÕES DE USO	Identificação: MCOMP
	COMPRESSOR ODONTOLÓGICO ISENTO DE ÓLEO PRIME AIR	Revisão / Data 02 – 23/07/2019

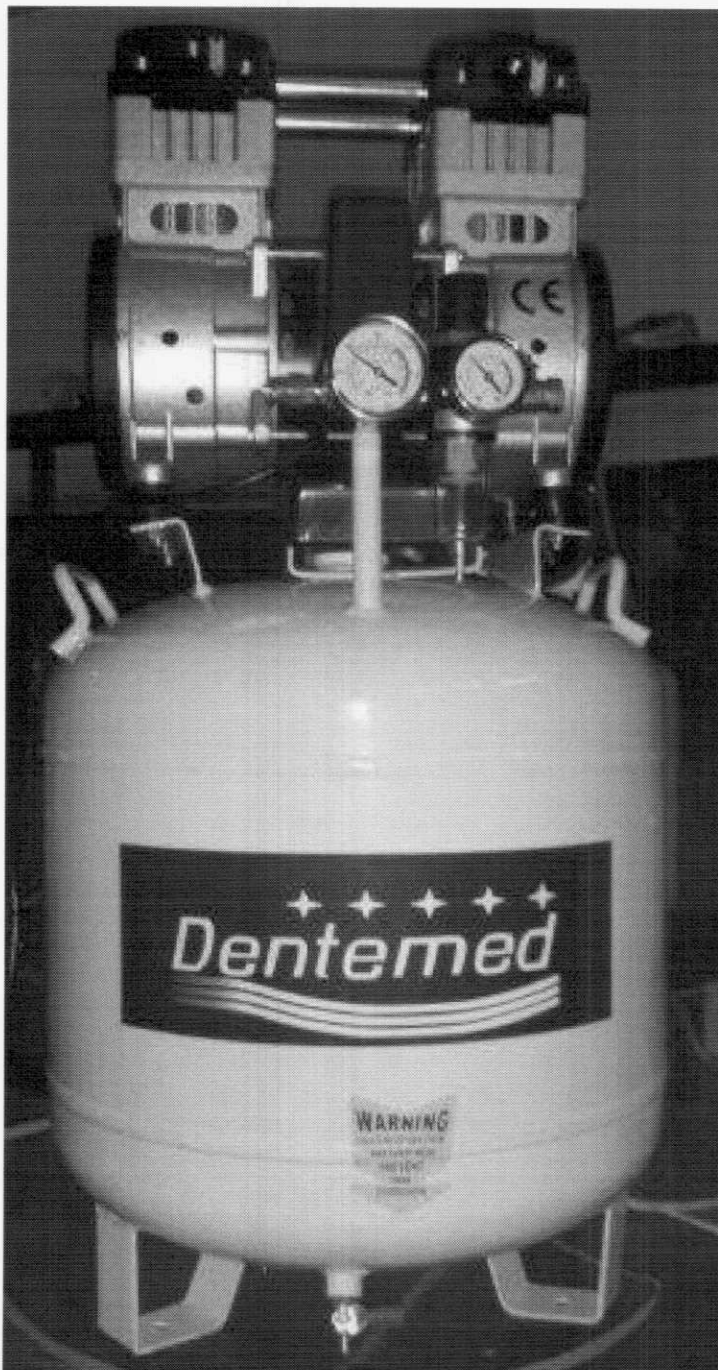
Compressor Odontológico Dentemed Linha Prime Air



	MANUAL DE INSTRUÇÕES DE USO	Identificação: MCOMP
	COMPRESSOR ODONTOLÓGICO ISENTO DE ÓLEO PRIME AIR	Revisão / Data 02 – 23/07/2019

Sumário

	Informações do Fabricante e Distribuidor	2
	Foto Ilustrativa Compressor Odontológico Linha Prime Air	3
	Sumário	4
1	Introdução	5
2	Rede de Serviços Autorizada Dentemed	5
3	Conteúdo da Embalagem	6
4	Partes e componentes do Compressor Odontológico Linha Prime Air	6
5	Especificações Técnicas	7
6	Princípio de Funcionamento	7
7	Descrição do Compressor Odontológico Linha Prime Air	8
8	Condições de Armazenamento, preservação e Transporte	10
9	Etiqueta / Placa com informações e dados técnicos / Localização da Etiqueta no Equipamento	10
10	Instalação do equipamento	11
11	Simbologia	12
11	Simbologia da embalagem	12
11	Simbologia no Equipamento	12
12	Problemas e suas soluções	13
13	Manutenção Corretiva	13
13	Reparos e modificações no equipamento	14
14	Manutenção Preventiva	14
15	Garantia	16
16	Advertências	18
17	Descarte do Produto	18
18	Controle de Revisão	18

	MANUAL DE INSTRUÇÕES DE USO	Identificação: MCOMP
	COMPRESSOR ODONTOLÓGICO ISENTO DE ÓLEO PRIME AIR	Revisão / Data 02 – 23/07/2019

1. Introdução

Caro Cliente Consumidor,

Parabéns, você acaba de adquirir um produto com a qualidade e garantia **DENTEMED**. O Compressor Odontológico Linha Prime Air é silencioso, isento de Óleo e com a finalidade de produção de ar comprimido medicinal para atendimento de necessidades em serviços de odontologia, médicas, laboratoriais, produção industrial, pesquisa clínica e extensivo a aplicações domésticas.

O Compressor Odontológico Linha Prime Air é fabricado em conformidade com os padrões normativos brasileiros e internacionais de qualidade.

Os cuidados e recomendações existentes nesse manual têm a finalidade de possibilitar a correta utilização do Compressor Odontológico, ressaltando os aspectos importantes da manutenção no uso diário assim como do programa de manutenção que visa o aumento e conservação da vida útil de seu equipamento.

Para esclarecer eventuais dúvidas, bem como para receber suas críticas e/ou sugestões sobre nossos produtos, utilize nosso serviço de atendimento ao consumidor.

2. Rede de Serviços Autorizada DENTEMED

A instalação e todos os serviços realizados no equipamento DENTEMED deverão ser realizadas por um a Assistente Técnico Autorizado **DENTEMED**, pois de outra maneira, não serão cobertos pela garantia.

Use o **Serviço de Atendimento ao Consumidor DENTEMED**

Pelo telefone (31) 3374 6768 / (31) 3226-9410

Pelo e-mail:

dentemed@dentemed.com.br / bhdental@hotmail.com

Home Page: www.dentemed.com.br

DENTEMED Equipamentos Odontológicos Ltda. Rua Antônio Gravata, nº 136A – Betânia.

Belo Horizonte – MG – Brasil - CEP 30570-040



Atenção

O Manual do Equipamento em meio eletrônico pode ser solicitado por email ou através da Home Page do Fabricante: www.dentemed.com.br na guia "Downloads".

	MANUAL DE INSTRUÇÕES DE USO	Identificação: MCOMP
	COMPRESSOR ODONTOLÓGICO ISENTO DE ÓLEO PRIME AIR	Revisão / Data 02 – 23/07/2019

3. Conteúdo da embalagem

- Compressor Odontológico Dentemed Linha Prime Air
- Manual de Instruções de uso.

Itens Opcionais:

- Manômetro
- Regulador/Pressostato
- Válvula Dreno

4. Partes e componentes do Compressor Odontológico Dentemed Linha Prime Air:





Figura 2

	MANUAL DE INSTRUÇÕES DE USO	Identificação: MCOMP
	COMPRESSOR ODONTOLÓGICO ISENTO DE ÓLEO PRIME AIR	Revisão / Data 02 – 23/07/2019

Legenda:

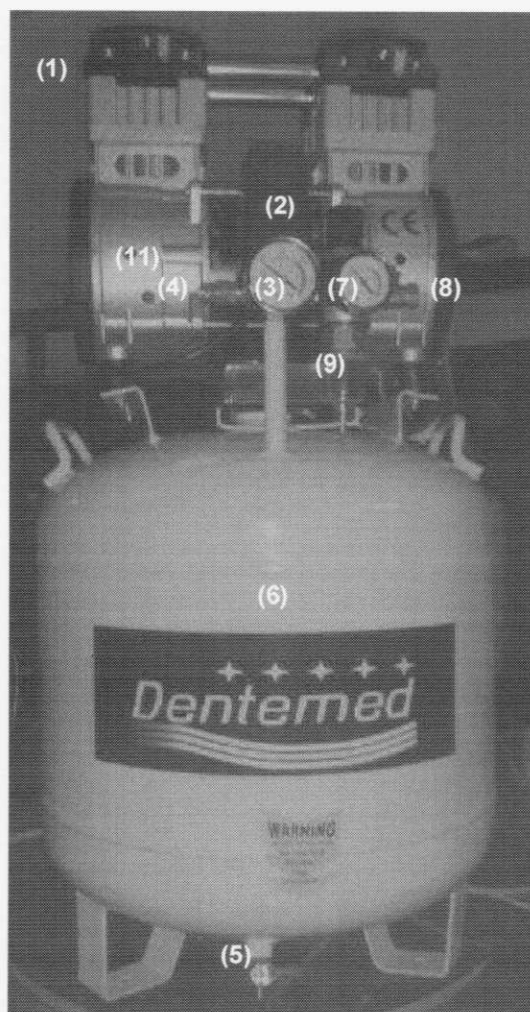
- ① Filtro de Ar
- ② Pressostato do Tanque de Ar
- ③ Manômetro do Tanque de Ar
- ④ Válvula de Segurança
- ⑤ Válvula do Dreno
- ⑥ Tanque de Ar
- ⑦ Manômetro do Regulador de Pressão
- ⑧ Registro de Saída
- ⑨ Regulador e Filtro

5. Especificações Técnicas

Especificações Elétricas

Tensão de Alimentação: 127 VAC ou 220 VAC

Nº de Fases: Monofásico ou Bifásico

Frequência: 60 Hz

Potência: 1.275 W a 2.550 W

Cabo de conexão à rede elétrica: Cabo PP Circular 500 V 3 x 0,75 mm² (247-5 NM 53-C5)

Plug Tripolar Macho 10 A – 250 V (NBR 14.136)

MODELO DENTEMED	POTÊNCIA DO MOTOR		FLUXO DE AR (PÉS)		PRESSÃO MÁXIMA		Nº DE POLOS	CAPACIDADE DO RESERVATÓRIO	NÍVEL DE RUÍDO	PESO	DIMENSÕES
	WATTS (W)	HP (VA)	L/MIN	C.F.M	BAR	PSI		LITROS	dB (A)		
PRIME 40 L	1.275	1,5	220	5,8	8,3	120	4	40	55	29	44 x 44 x 68
PRIME 45 L	1.275	1,5	220	5,8	8,3	120	4	45	55	30	44 x 44 x 73
PRIME 50 L	1.500	2,0	320	7,8	8,3	120	4	50	55	39	41 x 41 x 85
PRIME 65 L	2.550	3,0	440	11,6	8,3	120	4	65	58	45	47 x 47 x 77

6. Princípio de Funcionamento

A estrutura do compressor é mostrada nas Figuras 1 a 2. Todas as partes integrantes e componentes do equipamento são montados sobre o reservatório (Tanque) de ar. Um ou mais motores acionam o sistema de pistões com anéis feitos de material não metálico resistentes a abrasão e altas temperaturas, que são capazes de funcionar sem lubrificação por um longo período de tempo com o mínimo de ruído. O ar é comprimido dentro do reservatório e um manômetro exibe a pressão em seu interior.

	MANUAL DE INSTRUÇÕES DE USO	Identificação: MCOMP
	COMPRESSOR ODONTOLÓGICO ISENTO DE ÓLEO PRIME AIR	Revisão / Data 02 – 23/07/2019

Quando a pressão do reservatório de ar ultrapassa a marca de 0,8 MPa / 8,3 bar / 120 psi ou 8,3 kgf/cm², o compressor é desligado automaticamente e quando a pressão atinge o limite inferior de 0,5 MPa / 5 bar / 72,5 psi ou 5,1 kgf/cm², o sensor de pressão liga o equipamento novamente até que seja alcançada a marca de 0,8 MPa / 8,3 bar / 120 psi ou 8,3 kgf/cm², e assim sucessivamente.

Além disso, também são instalados no reservatório de ar, uma válvula de retenção, registro de drenagem, válvula de segurança e válvula solenóide.

O Vaso de Pressão (Reservatório de ar) apresenta revestimento interno e a sua pintura é eletrostática, utilizando tinta à base de poliuretano termopolimerizável.

7. Descrição do Compressor Odontológico Dentemed Linha Prime Air

VASO DE PRESSÃO (RESERVATÓRIO)

De acordo com a NR 13 (Norma Regulamentadora do Ministério do Trabalho), todo proprietário de equipamento dotado de Vaso de Pressão deve manter informação documentada referente ao "Registro de Segurança". Esta informação documentada é composta de um Livro de páginas numeradas que deve conter os dados construtivos do reservatório/vaso de pressão assim como os registros de quaisquer manutenções corretivas e preventivas que serão demandadas durante a sua utilização/vida útil. O Prontuário que acompanha o vaso de pressão (Quando a inspeção inicial é solicitada pelo Cliente) deve ser arquivado junto com os demais documentos previstos pela norma regulamentadora NR 13.

Deverão ser realizadas as inspeções de acordo com a periodicidade estabelecida na NR 13 ou quando o Vaso de Pressão apresentar alguma avaria durante o seu uso. Esta inspeção deve ser realizada por profissional habilitado e com registro profissional válido no CREA (Conselho Regional de Engenharia e Agronomia).

Modelos disponíveis da linha Prime Air:

- Prime Air 40 Litros;
- Prime Air 45 Litros;
- Prime Air 50 Litros;
- Prime Air 65 Litros.

FILTRO DA ENTRADA DE AR

Local por onde o compressor suga o ar ambiente. Deve estar sempre com o elemento filtrante instalado, o filtro remove as partículas de poeira suspensas no ar ambiente, a admissão ar limpo no reservatório otimiza o desempenho do compressor e aumenta sua vida útil. O elemento filtrante deve ser substituído em média a cada 100 dias (elementos filtrantes adicionais estão disponíveis para compra através da Rede de Assistência Técnica DENTEMED. O modelo com 02 Motores conta com 2 filtros de ar, um para cada entrada de ar;

CABEÇOTE

É a parte superior do motor onde estão localizados os pistões responsáveis pela compressão do ar;

	MANUAL DE INSTRUÇÕES DE USO	Identificação: MCOMP
	COMPRESSOR ODONTOLÓGICO ISENTO DE ÓLEO PRIME AIR	Revisão / Data 02 – 23/07/2019

MOTOR

É a parte do equipamento responsável pelo acionamento dos pistões e sucção de ar. O modelo Prime Air 65 Lt conta com dois motores;

PRESSOSTATO (SENSOR DE PRESSÃO) COM CHAVE LIGA/DESLIGA

Dispositivo responsável por regular os limites máximo e mínimo da pressão de trabalho do reservatório de ar. A chave liga/desliga está localizada na parte superior do pressostato;

MANÔMETRO DO RESERVATÓRIO DE AR (Ø 5 cm)

Dispositivo que exibe a pressão do reservatório de ar;

MANÔMETRO DO REGULADOR DE PRESSÃO (Ø 4 cm)

Dispositivo que exibe a pressão de saída de ar ajustada no regulador;

VÁLVULA DE SEGURANÇA

Válvula que entra em funcionamento para a liberação de pressão caso haja falha do pressostato;

ETIQUETA DE IDENTIFICAÇÃO

A etiqueta de identificação possui as informações técnicas necessárias para identificar o compressor. O rótulo metálico do fabricante do reservatório está localizado sobre a parte frontal do reservatório de ar com as informações técnicas do vaso de pressão.

CONECTOR DO REGULADOR DE PRESSÃO

Conexão que liga o reservatório de ar ao regulador de pressão;

REGULADOR DE PRESSÃO

Dispositivo de segurança com filtro de ar que regula a pressão de saída do ar, possui um compartimento de policarbonato para visualização, armazenamento e descarte de água resultante da condensação;

VÁLVULA (REGISTRO) DE SAÍDA DE AR

Registro por onde o ar comprimido é liberado;

ALÇAS

Há duas alças soldadas ao reservatório do compressor que servem para transportar ou mover o equipamento quando necessário;

REGISTRO DE DRENAGEM

Registro de drenagem responsável pela eliminação do acúmulo de água condensada no interior do reservatório de ar;

MANGUEIRA COM MALHA DE AÇO

Mangueira resistente à alta pressão/temperatura que transfere o ar sugado pelo cabeçote ao reservatório de ar;

	MANUAL DE INSTRUÇÕES DE USO	Identificação: MCOMP
	COMPRESSOR ODONTOLÓGICO ISENTO DE ÓLEO PRIME AIR	Revisão / Data 02 – 23/07/2019

VÁLVULA DE RETENÇÃO

Dispositivo responsável por reter o ar comprimido no interior do reservatório, evitando assim seu retorno para o cabeçote quando o compressor entra em estado de repouso;

CABO DE ENERGIA

Usado para conectar o equipamento à rede elétrica;

PÉS SUPORTE BORRACHA

Usado para elevar a base metálica do chão e atenuar vibração.

8. Condições de Armazenamento, preservação e Transporte

Manter em local protegido de chuva e sol direto e em sua embalagem original.

As condições exigidas para armazenamento e transporte do equipamento são:

- a) Temperatura entre -10°C e +50°C,
- b) Umidade relativa máxima de 85% (não condensada) e
- c) Pressão atmosférica de 500 a 1060 hPa (375 mmHg a 795 mmHg).

No caso de armazenamento de diversas caixas do equipamento embalado, o empilhamento máximo deverá ser conforme indicado no símbolo de empilhamento na embalagem (máximo 2 unidades).

Durante o transporte evite vibrações e impactos no equipamento.

Não deixe cair no chão.

9. Etiqueta / Placa com informações de dados técnicos



	MANUAL DE INSTRUÇÕES DE USO	Identificação: MCOMP
	COMPRESSOR ODONTOLÓGICO ISENTO DE ÓLEO PRIME AIR	Revisão / Data 02 – 23/07/2019

10. Instalação do Equipamento

Este equipamento deverá ser instalado por uma Assistência Técnica Autorizada e capacitada que possui as informações e treinamentos necessários para a correta instalação do Compressor Odontológico Prime Air.

Para solicitar a Assistência Técnica Autorizada, o cliente/consumidor deverá entrar em contrato através de:

Dentemed Equipamentos Odontológicos Ltda.

Endereço: Rua Antônio Gravatá, nº 136 A – Bairro Betânia – Belo Horizonte – MG - Brasil.

CEP: 30.570-040

Telefone: +55 (31) 3374-6768 – **Fax:** +55 (31)3226-9410

www.dentemed.com.br – **email:** bhdental@hotmail.com ou dentemed@dentemed.com.br

Infra estrutura Predial necessária

O local onde o equipamento será instalado deverá apresentar temperaturas entre 5 e 40°C, a umidade relativa não deve ser superior a 80%, a área deve ser limpa, livre de poeira, seca, ventilada, sem presença de gases corrosivos ou inflamáveis e protegida da incidência direta de luz solar.

A superfície deve ser plana, nivelada e firme. A inclinação máxima aceita pelo compressor é de 15°. Valores de inclinação superiores acarretarão em danos não cobertos pela garantia.

O compressor deve estar instalado em uma área livre, com distância mínima de 50cm entre o compressor e os demais objetos/obstáculos, afastado do local de atendimento dos pacientes e áreas de circulação.

REDE ELÉTRICA:

- Cabo de alimentação elétrica mínimo 3 x 0,75 mm²
- Tensão (Energia) de fornecimento da concessionária: 110/127VAC ou 220/240VAC
- Frequência da rede elétrica: 60 Hz
- Instalação de fio terra na alimentação elétrica do equipamento
- Instalação de disjuntor Monofásico (127 VAC) 20 A ou Bifásico (220 VAC) 20 A.







REDE DE AR COMPRIMIDO:

- Utilize mangueiras tramadas específicas para o ar comprimido e conexões do tipo engate rápido. Para garantir a melhor qualidade do ar, recomenda-se uso de filtro coalescente na rede de ar comprimido, instalado logo após o compressor e na entrada de cada equipamento.

	MANUAL DE INSTRUÇÕES DE USO	Identificação: MCOMP
	COMPRESSOR ODONTOLÓGICO ISENTO DE ÓLEO PRIME AIR	Revisão / Data 02 – 23/07/2019

11. Simbologia

Simbologia da Embalagem

	Empilhamento máximo. - Determina a quantidade máxima de caixas que podem ser empilhadas no transporte e armazenamento		Determina que a embalagem deve ser transportada e armazenada com o lado da seta para cima
	Cuidado no transporte (Fragil)		Limite de temperatura para Transporte e Armazenamento da embalagem (-10 a 50° C)
	Proteger contra Chuva e Umidade		Umidade máxima permitida

Simbologia no Equipamento

	Alimentação elétrica ligada		Alimentação elétrica desligada
	Ligado (parte do equipamento)		Desligado (parte do equipamento)
	Aterramento de proteção		Equipamento tipo "B"
	Acionamento inesperado		Risco de choque elétrico
	Partes com alta temperatura		Choque elétrico
	Não tocar		

	MANUAL DE INSTRUÇÕES DE USO	Identificação: MCOMP
	COMPRESSOR ODONTOLÓGICO ISENTO DE ÓLEO PRIME AIR	Revisão / Data 02 – 23/07/2019

12. Problemas e suas Soluções

As medidas de correção descritas abaixo são as que o próprio usuário poderá executar. Caso o problema não seja solucionado, solicitar os serviços de um técnico autorizado da **DENTEMED**, para a eliminação da falha.

A **DENTEMED** mantém a disposição em sua rede de assistência Técnica todas as informações necessárias ao pessoal técnico qualificado do cliente, para reparar as partes do equipamento que são consideradas como reparáveis.

Item	Problemas	Causas	Soluções
1	O compressor não liga	1º-Equipamento não está conectado a rede elétrica?	1º-Conecte o equipamento a rede elétrica.
		2º-O protetor de sobrecarga está desarmado?	2º-Pressione o botão do protetor de sobrecarga.
		3º-Falta energia elétrica?	3º-Contacte a companhia de fornecimento de energia elétrica.
		4º-O problema persiste?	4º-Contacte a Assistência Credenciada
2	O Compressor parou e não aciona mais	1º-O protetor de sobrecarga está desarmado?	1º-Pressione o botão do Protetor de sobrecarga.
		2º-O problema persiste?	2º-Contacte a Assistência Credenciada
3	Compressor não alcança pressão e vazão limite e funciona por curto período e para.	1º-O tanque está cheio de água?	1º-Faça a drenagem do tanque de ar.
		2º-O problema persiste?	2º-Contacte a Assistência Credenciada
4	Compressor fica ligado constantemente ou liga e desliga mesmo sem consumo de ar.	1º-Existe vazamento na rede de ar?	1º-Verifique se há vazamentos na rede de ar comprimido.
		2º-O problema persiste?	2º-Contacte a Assistência Credenciada

13. Manutenção Corretiva

Todas as recomendações de utilização se encontram neste manual, mas se algum problema for detectado entre em contato com a rede de serviços autorizada **DENTEMED** para realizar a correção do problema.

Não tente abrir o produto e/ou consertá-lo sozinho ou com auxílio de pessoas não autorizadas, isto pode agravar o problema ou até mesmo gerar falhas que possam comprometer a segurança do produto e do paciente.

Procure a rede de Serviços autorizada e utilize sempre peças originais **DENTEMED**, elas são a garantia de que seu produto sempre estará nas condições ideais de funcionamento e segurança.

	MANUAL DE INSTRUÇÕES DE USO	Identificação: MCOMP
	COMPRESSOR ODONTOLÓGICO ISENTO DE ÓLEO PRIME AIR	Revisão / Data 02 – 23/07/2019

Reparos e modificações no equipamento

- Somente o pessoal autorizado pode executar operações de manutenção extraordinária e/ou reparos no equipamento.
- Aconselha-se substituir imediatamente todos os dispositivos defeituosos, mediante contato com a **DENTEMED**.
- Usar somente peças originais.
- Não são permitidas modificações no equipamento.



Atenção

Quando for detectado o mau funcionamento de qualquer dispositivo ou elemento componente do compressor, este deverá ser comunicado ao profissional técnico autorizado para que o problema seja imediatamente corrigido.



Atenção

Não se deve iniciar o uso do equipamento antes de TER LIDO O MANUAL DO USUÁRIO.

14. Manutenção Preventiva (Responsabilidade do proprietário)

Para a proteção do seu equipamento, procure um Assistente Técnico Autorizado **DENTEMED** para revisões periódicas de manutenção preventiva a serem realizadas a cada 6 meses de uso, reduzindo assim o risco de falhas de funcionamento e segurança.

Para o melhor funcionamento e durabilidade do seu compressor, são necessários alguns procedimentos preventivos a partir da realização de manutenção periódica:

A - Drenagem:

A frequência da drenagem depende das condições ambientais, tempo de operação e modelo do compressor, em média é recomendado que seja feita diariamente. Deve ser feita de forma completa, até esgotar totalmente a água acumulada e o ar do interior do reservatório.

Rotina para realização da drenagem:

- 1) Tenha em mãos uma mangueira de PU (8 x 5 mm) (Não fornecida pelo Fabricante) e conecte-a ao registro de drenagem, inserindo a outra extremidade dentro de um recipiente para descarte da água condensada;
- 2) Gire lentamente o registro de drenagem no sentido anti-horário (1/4 de volta) até que toda a água acumulada no interior do reservatório seja drenada e comece a sair ar novamente;
- 3) Após esgotar o conteúdo do reservatório, gire o registro de drenagem no sentido horário para fechá-la, apertando com firmeza para que não haja vazamento.

	MANUAL DE INSTRUÇÕES DE USO	Identificação: MCOMP
	COMPRESSOR ODONTOLÓGICO ISENTO DE ÓLEO PRIME AIR	Revisão / Data 02 – 23/07/2019

B - Troca do elemento filtrante:

Mantenha o filtro(s) de ar limpo(s) e em boas condições de uso, limpe-o(s) com jato de ar semanalmente. O filtro de ar impede a entrada de poeira no compressor e reduz o ruído de funcionamento. Com o passar do tempo, o elemento filtrante se tornará sujo, reduzindo o fluxo de entrada de ar e causando a diminuição do desempenho do compressor. O elemento filtrante deve ser substituído em média a cada 100 dias ou antes disso dependendo da qualidade do ar (elementos filtrantes adicionais estão disponíveis para compra através da Rede de Assistência Técnica da DENTEMED).

Rotina para substituição do elemento filtrante:

- Abra o compartimento do filtro girando a tampa no sentido anti-horário, remova o elemento filtrante antigo e insira o novo. Recoloque a tampa girando-a no sentido horário.

C - Limpeza:

Nunca molhe o compressor ou qualquer de suas partes. A limpeza das superfícies externas deve ser realizada semanalmente com um espanador ou pano macio levemente umedecido com água e detergente neutro biodegradável, o uso de outros produtos poderá danificar o acabamento do compressor ou suas partes plásticas. Certifique-se de limpar bem a parte superior do cabeçote, responsável pelo seu resfriamento. A poeira acumulada prejudica a dissipação do calor gerado pelo equipamento.

D - Regulagem do pressostato:

O pressostato (Regulador de pressão) é usado para controlar e manter a pressão correta no interior do reservatório de ar e a pressão de início e parada de funcionamento do compressor. Se a pressão não estiver compatível com o ajuste de fábrica, 2 2 0,5 MPa / 5 bar / 72,5 psi ou 5,1 kgf/cm para o limite inferior e 0,8 MPa / 8 bar / 116 psi ou 8,16 kgf/cm para o limite superior, o pressostato deve ser ajustado para que fique novamente de acordo com os valores padrão estabelecidos de fábrica. Para isso, entre em contato com um dos postos da Rede de Assistência Técnica Autorizada DENTEMED.

E - Faça uma revisão geral do compressor com um técnico da rede autorizada DENTEMED e uma verificação de funcionamento do pressostato, manômetros e válvula de segurança em laboratórios acreditados pelo INMETRO anualmente.

F - O usuário/proprietário deve realizar a validação do reservatório de ar (vaso de pressão) conforme a "NR13 - Caldeiras e Vasos de Pressão" sendo portanto responsável pela manutenção adequada do mesmo. Mantenha todos os laudos de inspeção de segurança arquivados.

G - Certifique-se que as mangueiras utilizadas em seu compressor e consultório não estejam contaminadas por óleo de antigos equipamentos, se for este o caso, substitua as mangueiras por novas.

	MANUAL DE INSTRUÇÕES DE USO	Identificação: MCOMP
	COMPRESSOR ODONTOLÓGICO ISENTO DE ÓLEO PRIME AIR	Revisão / Data 02 – 23/07/2019

15. Garantia

TERMO DE GARANTIA

- 1 - A **DENTEMED** responde pela qualidade e perfeito funcionamento dos seus equipamentos durante os primeiros 12 (doze) meses, contado da data da instalação, desde que não seja superior a 18 (dezoito) meses da data da emissão da Nota Fiscal.
- 2 - A garantia oferecida pela **DENTEMED EQUIPAMENTOS ODONTOLÓGICOS** não compreende a reparação de defeitos, danos ou avarias de qualquer natureza, quando originários de:
 - 2.1 Inobservância das normas de manutenção e segurança e armazenamento inadequado.
 - 2.2 Queda ou batidas.
 - 2.3 Prolongada falta de utilização do equipamento.
 - 2.4 Assistência Técnica prestada por pessoas não autorizadas pela **DENTEMED EQUIPAMENTOS ODONTOLÓGICOS**.
 - 2.5 Suprimento ou utilização inadequada de equipamentos eletrônicos.
- 3 - A garantia oferecida pela **DENTEMED EQUIPAMENTOS ODONTOLÓGICOS** extingue-se nas seguintes condições:
 - 3.1 Pelo término de sua validade.
 - 3.2 Pela introdução de alterações no equipamento ou uso de acessórios impróprios.
 - 3.3 Pela assistência técnica prestada por pessoas não autorizadas pela **DENTEMED EQUIPAMENTOS ODONTOLÓGICOS**.
- 4 - A reparação ou substituição de peças ou componentes durante o período da garantia não prorroga o prazo original da mesma.
- 5 - As peças ou componentes substituídos em decorrência da garantia sem débito, serão de propriedade da **DENTEMED EQUIPAMENTOS ODONTOLÓGICOS**. Correrão por conta do comprador os encargos de viagens do técnico enviado pela **DENTEMED EQUIPAMENTOS ODONTOLÓGICOS**.
Para atender ao chamado de assistência técnica, bem como os encargos decorrentes de transporte de peças, componentes ou do próprio equipamento.
- 6 - A garantia oferecida pela **DENTEMED** limita-se à reparação ou substituição de peças ou componentes com defeitos, obedecendo ao estipulado nos itens anteriores.
- 7 - Ocorrendo irregularidade no funcionamento normal do equipamento, o consumidor/cliente deverá providenciar para que o técnico da **DENTEMED EQUIPAMENTOS ODONTOLÓGICOS**.
 - 7.1- Tenha livre acesso aos equipamentos a fim de que os trabalhos de assistência técnica sejam executados sem obstáculos.
 - 7.2- Vista o relatório do assistente técnico conferindo os serviços executadas, horas trabalhadas, peças substituídas, etc., registrando a sua apreciação.

A recusa do consumidor/cliente em assinar o relatório de assistência técnica não poderá constituir alegação de não cumprimento da mesma.

Nome do Técnico

Assinatura

	MANUAL DE INSTRUÇÕES DE USO	Identificação: MCOMP
	COMPRESSOR ODONTOLÓGICO ISENTO DE ÓLEO PRIME AIR	Revisão / Data 02 – 23/07/2019

CERTIFICADO DE GARANTIA

NOTA FISCAL Nº: _____

Aparelho _____

Modelo _____ Nº _____

Data da Venda _____ Data da Instalação _____

Comprador _____ CPF/CGC _____

Endereço _____ Bairro _____

Cidade _____ Estado _____ CEP _____ Telefone _____

A **DENTEMED EQUIPAMENTOS ODONTOLÓGICOS** assegura ao primeiro comprador do aparelho com as características acima especificadas, garantia de qualidade, conforme cláusulas e condições no verso deste certificado.

(Corte Aqui)

CONTROLE DE ASSISTÊNCIA TÉCNICA

CERTIFICADO DE GARANTIA NOTA FISCAL Nº: _____

Aparelho _____

Modelo _____ Nº _____

Revendedor _____ Data _____

Endereço _____

Cidade _____ Estado _____ CEP _____ Telefone _____

Nota Fiscal Nº: _____ Data da Venda ____/____/____ Data da Instalação ____/____/____

Comprador _____ CIC/CGC _____

Endereço _____ Bairro _____

Cidade _____ Estado _____ CEP _____ Telefone _____

O aparelho acima identificado foi instalado em ____/____/____, conforme ordem de serviço Nº _____.

Pelo Técnico Credenciado Sr. _____,

estando em perfeitas condições de funcionamento.

Comprador

Técnico

Leonardo Antônio Rodrigues Cury

Responsável legal

Getúlio Antônio Habib Cury

Responsável Técnico

	MANUAL DE INSTRUÇÕES DE USO	Identificação: MCOMP
	COMPRESSOR ODONTOLÓGICO ISENTO DE ÓLEO PRIME AIR	Revisão / Data 02 – 23/07/2019

16. Advertências

Não tente reparar ou montar componentes defeituosos ou inoperantes ou substituir por partes de outro equipamento. A garantia oferecida pelo Fabricante somente será válida com a utilização das peças originais.

Para garantir a segurança elétrica do equipamento ao longo de sua vida útil, recomendamos que o equipamento seja verificado pela Assistência Técnica Autorizada em intervalos regulares (semestralmente no mínimo).

O Equipamento não funciona sob a condição de falta de energia elétrica.

Recomendamos que seja lido todo o conteúdo deste manual antes da instalação e operação do Equipamento.

Erros de operação (Regulagem indevida) podem provocar danos no equipamento ou o não aproveitamento dos recursos que ele pode lhe proporcionar.

Risco de choque elétrico ou mau funcionamento decorrente da abertura do equipamento ou de seus acessórios. Todo tipo de serviço neste equipamento e suas partes só poderão ser realizados por pessoal devidamente treinado e autorizado pelo fabricante.

Não exponha o equipamento a alta umidade ou chuva como forma de garantir um desempenho satisfatório, conforme projeto, evitando consequentemente falhas do equipamento na sua utilização.

17. Descarte do Produto (Retirada de Uso)

O descarte do produto após término da utilização deve ser conforme a legislação vigente. No Caso de utilização de qualquer peça/componente/materiais descartáveis, deve seguir a recomendação de descarte do respectivo fornecedor.

18. Controle de Revisão

Revisão	Data	Principais Alterações
00	01/07/2018	Emissão inicial
01	01/12/2018	Atualização Geral e inclusão de advertências.
02	23/07/2019	Inclusão do Modelo Prime Air 45 Litros

Consultas / Funcionamento de Empresa Nacional / Resultado / Detalhamento

Dados da Empresa Nacional

Razão Social

BHDENTAL COMERCIAL EIRELI - EPP

CNPJ

29.312.896/0001-26

Endereço Completo

RUA ANTONIO GRAVATÁ, 80 - ANDAR 1 - SALA A - CINQUENTENÁRIO CEP: 30.570-040 - BELO HORIZONTE/MG

Telefone

(31) 3374-6768

Responsável Técnico

CRISTIANO HENRIQUE RODRIGUES CURY

CARLOS ROBERTO MARTINS JUNIOR

Responsável Legal

CRISTIANO HENRIQUE RODRIGUES CURY

Dados do Cadastro

Cadastro N°

8.17.194-9 (8XX10LOMH70H)

Data do Cadastro

28/01/2019

Situação

Ativa

N° do Processo

25351.582063/2018-50

Cadastro

8 - Produtos para Saúde (Correlatos)

Atividades / Classes**Armazenar**

- Correlatos

Distribuir

- Correlatos

Expedir

- Correlatos

Certificado de Boas Práticas de Fabricação - CBPF (Vigente)

Empresa Solicitante	Linhas de Certificação Vigentes	Data de Publicação	Vencimento do Certificado
---------------------	---------------------------------	--------------------	---------------------------

Nenhum registro encontrado

Certificado de Boas Práticas de Distribuição e Armazenagem - CBPDA (Vigente)

Empresa Solicitante	Linhas de Certificação Vigentes	Data de Publicação	Vencimento do Certificado
---------------------	---------------------------------	--------------------	---------------------------

Nenhum registro encontrado

[Voltar](#)

MOTIVO DO INDEFERIMENTO: O Relatório de Inspeção não apresenta conclusões satisfatórias sobre as condições de funcionamento da Empresa, em desacordo com a Resolução RDC 17/2013 e LEI 5.991/73.

EMPRESA: gl costa eireli me
ENDEREÇO: av brasil n° 122
BAIRRO: centro CEP: 77685000 - DOIS IRMÃOS DO TOCANTINS/TO
CNPJ: 26.207.986/0001-69
PROCESSO: 25351.577330/2018-77

MOTIVO DO INDEFERIMENTO: A empresa já possui autorização vigente, Nº 7.52401-2, contrariando o disposto na RDC nº 222/2006, Resolução RDC nº 17/2013 e Lei 9.782/99.

RESOLUÇÃO-RE Nº 199, DE 24 DE JANEIRO DE 2019

A Coordenadora de Autorização de Funcionamento de Empresas, no uso da atribuição que lhe confere o art. 169, aliado ao art. 54, I, §1º do Regimento Interno aprovado nos termos do Anexo I da Resolução da Diretoria Colegiada - RDC nº 255, de 10 de dezembro de 2018, resolve:

Art. 1º. Cancelar, a pedido, a Autorização Especial da Empresa de Medicamentos e de Insumos Farmacêuticos constante no anexo desta Resolução, de acordo com a Portaria nº. 344 de 12 de maio de 1998 e suas atualizações, observando-se as proibições e restrições estabelecidas.

Art. 2º Esta Resolução entra em vigor na data de sua publicação.

ROBERTA MENESES MARQUEZ DE AMORIM

ANEXO

EMPRESA: Hypermarches S/A
ENDEREÇO: ROD WASHINGTON LUIZ, NÚMERO 4370, GALPÃO A
BAIRRO: VILA SAO SEBASTIAO CEP: 25055009 - DUQUE DE CAXIAS/RJ
CNPJ: 02.932.074/0056-65
PROCESSO: 25351.616865/2012-31 AUTORIZ/MS: 1.23472.3
ATIVIDADE/CLASSE
ARMAZENAR: MEDICAMENTO
DISTRIBUIR: MEDICAMENTO
EXPEDIR: MEDICAMENTO

Total de Empresas : 1

RESOLUÇÃO-RE Nº 200, DE 24 DE JANEIRO DE 2019

A Coordenadora de Autorização de Funcionamento de Empresas, no uso da atribuição que lhe confere o art. 169, aliado ao art. 54, I, §1º do Regimento Interno aprovado nos termos do Anexo I da Resolução da Diretoria Colegiada - RDC nº 255, de 10 de dezembro de 2018, resolve:

Art. 1º Cancelar a Autorização de Funcionamento de Empresa constante no anexo desta Resolução.

Art. 2º Esta resolução entra em vigor na data de sua publicação.

ROBERTA MENESES MARQUEZ DE AMORIM

ANEXO

EMPRESA: SANTA APOLOMIA INDUSTRIA E COMERCIO DE PRODUTOS ODONTOLÓGICOS LTDA
ENDEREÇO: QS 05 RUA 600 LOTE 21/A
BAIRRO: AGUAS CLARAS CEP: 71955100 - TAGUATINGA/DF
CNPJ: 08.144.829/0001-70
PROCESSO: 25351.135623/2009-51 AUTORIZ/MS: U8673XY5XH9X (8.05255.0)
MOTIVO DO CANCELAMENTO:
Ofício-GDF nº 30/2018 - SES/SVS/DIVISA/GEMEC e não cumprimento da Notificação de Exigência nº 0960019/18-1.

Total de Empresas : 1

RESOLUÇÃO-RE Nº 201, DE 24 DE JANEIRO DE 2019

A Coordenadora de Autorização de Funcionamento de Empresas, no uso da atribuição que lhe confere o art. 169, aliado ao art. 54, I, §1º do Regimento Interno aprovado nos termos do Anexo I da Resolução da Diretoria Colegiada - RDC nº 255, de 10 de dezembro de 2018, resolve:

Art. 1º. Conceder Autorização de Funcionamento para Empresas constantes no anexo desta Resolução.

Art. 2º Esta Resolução entra em vigor na data de sua publicação.

ROBERTA MENESES MARQUEZ DE AMORIM

ANEXO

EMPRESA: AQUARIA COSMÉTICA NATURAL LTDA
ENDEREÇO: Q SOFN QUADRA 1 N. 4 BLOCO A LOTE 1 A 4 LOJA 4
BAIRRO: ZONA INDUSTRIAL CEP: 70634100 - BRASÍLIA/DF
CNPJ: 29.654.758/0001-25
PROCESSO: 25351.612664/2018-02 AUTORIZ/MS: 4.00294.0
ATIVIDADE/CLASSE
ARMAZENAR: COSMÉTICOS
DISTRIBUIR: COSMÉTICOS
EMBALAR: COSMÉTICOS
EXPEDIR: COSMÉTICOS
FABRICAR: COSMÉTICOS
FRACIONAR: COSMÉTICOS
REEMBALAR: COSMÉTICOS

EMPRESA: EROVINI DISTRIBUIÇÃO E IMPORTAÇÃO LTDA - ME
ENDEREÇO: AVENIDA MYRIM, Nº 145
BAIRRO: VILA CLARICE CEP: 05176030 - SÃO PAULO/SP
CNPJ: 27.268.896/0001-40
PROCESSO: 25351.614407/2018-05 AUTORIZ/MS: 4.00305.8
ATIVIDADE/CLASSE
ARMAZENAR: COSMÉTICOS/PERFUMES/PRODUTOS DE HIGIENE
DISTRIBUIR: COSMÉTICOS/PERFUMES/PRODUTOS DE HIGIENE
EXPEDIR: COSMÉTICOS/PERFUMES/PRODUTOS DE HIGIENE
IMPORTAR: COSMÉTICOS/PERFUMES/PRODUTOS DE HIGIENE

EMPRESA: OLIVEIRA SOLUÇÕES LOGÍSTICAS LTDA
ENDEREÇO: RUA QUINTINO BOCAIUIVA, 459
BAIRRO: CENTRO CEP: 54800000 - MORENO/PE
CNPJ: 26.971.405/0001-60
PROCESSO: 25351.606610/2018-08 AUTORIZ/MS: 4.00282.8
ATIVIDADE/CLASSE
TRANSPORTAR: COSMÉTICOS

EMPRESA: CENTRALCONDOMÍNIOS LTDA EPP
ENDEREÇO: AV JOSE MARTINS MOREIRA RATO,67
BAIRRO: FÁTIMA CEP: 29160790 - SERRA/ES
CNPJ: 39.272.380/0001-59
PROCESSO: 25351.646463/2018-09 AUTORIZ/MS: 4.00329.1

ATIVIDADE/CLASSE
ARMAZENAR: COSMÉTICOS/PERFUMES/PRODUTOS DE HIGIENE
DISTRIBUIR: COSMÉTICOS/PERFUMES/PRODUTOS DE HIGIENE
EXPEDIR: COSMÉTICOS/PERFUMES/PRODUTOS DE HIGIENE

EMPRESA: RANI LOG TRANSPORTES LTDA
ENDEREÇO: RUA ORLANDO MOTTA, 150 QUADRA C GALPAO 1 BLOCO D SALA 1
BAIRRO: JARDIM ALVORADA JANDIRA CEP: 06612260 - JANDIRA/SP
CNPJ: 20.744.724/0001-57
PROCESSO: 25351.652474/2018-10 AUTORIZ/MS: 4.00332.1
ATIVIDADE/CLASSE
TRANSPORTAR: COSMÉTICOS/PERFUMES/PRODUTOS DE HIGIENE

EMPRESA: PERBENE IMPORTAÇÃO E EXPORTAÇÃO DE PRODUTOS PARA SAUDE LTDA
ENDEREÇO: av das américas 12900 LOJ 55 138
BAIRRO: barra da tijuca CEP: 22790702 - RIO DE JANEIRO/RJ
CNPJ: 28.823.905/0001-80
PROCESSO: 25351.589852/2018-11 AUTORIZ/MS: 4.00258.6
ATIVIDADE/CLASSE
ARMAZENAR: COSMÉTICOS/PERFUMES/PRODUTOS DE HIGIENE
DISTRIBUIR: COSMÉTICOS/PERFUMES/PRODUTOS DE HIGIENE
EXPEDIR: COSMÉTICOS/PERFUMES/PRODUTOS DE HIGIENE
IMPORTAR: COSMÉTICOS/PERFUMES/PRODUTOS DE HIGIENE

EMPRESA: MAGIC SCIENCE COSMETICA AVANÇADA LTDA
ENDEREÇO: AVENIDA MONTEIRO LOBATO 158
BAIRRO: CIDADE NOBRE CEP: 35162394 - IPATINGA/MG
CNPJ: 28.523.633/0001-01
PROCESSO: 25351.640644/2018-13 AUTORIZ/MS: 4.00320.9
ATIVIDADE/CLASSE
ARMAZENAR: COSMÉTICOS
DISTRIBUIR: COSMÉTICOS
EXPEDIR: COSMÉTICOS

EMPRESA: PINEX COMERCIAL IMPORTADORA E SERVICOS LTDA
ENDEREÇO: Rua Mario Faustino nº 42
BAIRRO: Parque Jabaquara CEP: 04357030 - SÃO PAULO/SP
CNPJ: 15.448.112/0001-87
PROCESSO: 25351.620222/2018-21 AUTORIZ/MS: 4.00302.7
ATIVIDADE/CLASSE
ARMAZENAR: COSMÉTICOS/PERFUMES/PRODUTOS DE HIGIENE
DISTRIBUIR: COSMÉTICOS/PERFUMES/PRODUTOS DE HIGIENE
EXPEDIR: COSMÉTICOS/PERFUMES/PRODUTOS DE HIGIENE
EXPORTAR: COSMÉTICOS/PERFUMES/PRODUTOS DE HIGIENE

EMPRESA: JR EXPRESS TRANSPORTES & LOGISTICA EIRELI me
ENDEREÇO: RUA CAPISTABOS, QUADRA 27, LOTE 17B
BAIRRO: SANTA GENOVEVA CEP: 74670020 - GOIÂNIA/GO
CNPJ: 22.835.388/0001-83
PROCESSO: 25351.656903/2018-28 AUTORIZ/MS: 4.00326.1
ATIVIDADE/CLASSE
TRANSPORTAR: COSMÉTICOS/PERFUMES/PRODUTOS DE HIGIENE

EMPRESA: IMPACTO MED EIRELI
ENDEREÇO: AV GOVERNADOR AFRANIO LAGES, 311-B
BAIRRO: JACINTINHO CEP: 57040480 - MACEIO/AL
CNPJ: 30.109.731/0001-30
PROCESSO: 25351.643553/2018-30 AUTORIZ/MS: 4.00324.3
ATIVIDADE/CLASSE
ARMAZENAR: COSMÉTICOS/PERFUMES/PRODUTOS DE HIGIENE
DISTRIBUIR: COSMÉTICOS/PERFUMES/PRODUTOS DE HIGIENE
EXPEDIR: COSMÉTICOS/PERFUMES/PRODUTOS DE HIGIENE

EMPRESA: associação afam de assistência farmacêutica
ENDEREÇO: Rua Florêncio de abreu 591
BAIRRO: luz CEP: 01029001 - SÃO PAULO/SP
CNPJ: 12.846.956/0001-98
PROCESSO: 25351.652505/2018-32 AUTORIZ/MS: 4.00333.4
ATIVIDADE/CLASSE
ARMAZENAR: COSMÉTICOS/PERFUMES/PRODUTOS DE HIGIENE
DISTRIBUIR: COSMÉTICOS/PERFUMES/PRODUTOS DE HIGIENE
EXPEDIR: COSMÉTICOS/PERFUMES/PRODUTOS DE HIGIENE

EMPRESA: SERGIO AUGUSTO SARTORELLI - ME
ENDEREÇO: RUA SANTOS DUMONT, 733 - ANDAR INFERIOR
BAIRRO: ATERRADO CEP: 13801337 - MOJI MIRIM/SP
CNPJ: 24.129.745/0001-13
PROCESSO: 25351.652512/2018-34 AUTORIZ/MS: 4.00336.5
ATIVIDADE/CLASSE
ARMAZENAR: COSMÉTICOS/PERFUMES/PRODUTOS DE HIGIENE
DISTRIBUIR: COSMÉTICOS/PERFUMES/PRODUTOS DE HIGIENE
EMBALAR: COSMÉTICOS/PERFUMES/PRODUTOS DE HIGIENE
EXPEDIR: COSMÉTICOS/PERFUMES/PRODUTOS DE HIGIENE
FABRICAR: COSMÉTICOS/PERFUMES/PRODUTOS DE HIGIENE
FRACIONAR: COSMÉTICOS/PERFUMES/PRODUTOS DE HIGIENE
REEMBALAR: COSMÉTICOS/PERFUMES/PRODUTOS DE HIGIENE

EMPRESA: COOPERATIVA DE CONSUMO DOS PARTICIPANTES DA REDE FARMES - COOPFARMES
ENDEREÇO: AV CARLOS LINDENBERG, 6507
BAIRRO: NOVA AMÉRICA CEP: 29111865 - VILA VELHA/ES
CNPJ: 16.582.162/0001-15
PROCESSO: 25351.612498/2018-36 AUTORIZ/MS: 4.00297.1
ATIVIDADE/CLASSE
ARMAZENAR: COSMÉTICOS/PERFUMES/PRODUTOS DE HIGIENE
DISTRIBUIR: COSMÉTICOS/PERFUMES/PRODUTOS DE HIGIENE
EXPEDIR: COSMÉTICOS/PERFUMES/PRODUTOS DE HIGIENE

EMPRESA: PLACE LOGISTICS MEDICAL LTDA - EPP
ENDEREÇO: R JOSE PEREIRA POSSIDONIO N 200 GALPAOE LOTE 11 QUADRA J POLO IND JANDIRA
BAIRRO: JARDIM ALVORADA CEP: 06612290 - JANDIRA/SP
CNPJ: 18.605.092/0001-07
PROCESSO: 25351.663322/2018-42 AUTORIZ/MS: 4.00339.6
ATIVIDADE/CLASSE
ARMAZENAR: COSMÉTICOS/PERFUMES/PRODUTOS DE HIGIENE
EXPEDIR: COSMÉTICOS/PERFUMES/PRODUTOS DE HIGIENE
TRANSPORTAR: COSMÉTICOS/PERFUMES/PRODUTOS DE HIGIENE

EMPRESA: PRESTEX ENCOMENDAS EXPRESSAS LTDA
ENDEREÇO: AV. Rubem Bento Alves nº 5713
BAIRRO: Marechal Floriano CEP: 95032440 - CAXIAS DO SUL/RS
CNPJ: 05.556.159/0001-00



PROCESSO: 25351.637251/2018-22 AUTORIZ/MS: PK99YH912Y1X (8.17202.6)
ATIVIDADE/CLASSE
TRANSPORTAR: CORRELATOS

EMPRESA: CIRURGICA MM HOSPITALAR LTDA ME
ENDEREÇO: RUA TEN. THOGO DA SILVA PEREIRA N 400 A
BAIRRO: CENTRO SUL CEP: 78020500 - CUIABÁ/MT
CNPJ: 17.059.112/0001-10
PROCESSO: 25351.622011/2018-23 AUTORIZ/MS: P38MM42HH6X9 (8.17188.9)
ATIVIDADE/CLASSE
ARMAZENAR: CORRELATOS
DISTRIBUIR: CORRELATOS
EXPEDIR: CORRELATOS

EMPRESA: Protech Comércio de Produtos Médico Hospitalares Ltda
ENDEREÇO: Rua Paissandú, 1193 Sala 401
BAIRRO: Centro CEP: 99010101 - PASSO FUNDO/RS
CNPJ: 30.641.218/0001-96
PROCESSO: 25351.620293/2018-24 AUTORIZ/MS: HYW1XH634451 (8.17153.7)
ATIVIDADE/CLASSE
ARMAZENAR: CORRELATOS
DISTRIBUIR: CORRELATOS
EXPEDIR: CORRELATOS

EMPRESA: CENTRO AUDITIVO TEUTO BRASILEIRO LTDA
ENDEREÇO: RUA 24 DE OUTUBRO, 79
BAIRRO: INDEPENDÊNCIA CEP: 90510002 - PORTO ALEGRE/RS
CNPJ: 89.997.514/0004-10
PROCESSO: 25351.656879/2018-27 AUTORIZ/MS: XY15XY2X184 (8.17219.6)
ATIVIDADE/CLASSE
ARMAZENAR: CORRELATOS
DISTRIBUIR: CORRELATOS
EXPEDIR: CORRELATOS

EMPRESA: vigodent s/a indústria e comércio
ENDEREÇO: rua pesqueira, nº 46
BAIRRO: bonsucesso CEP: 21041150 - RIO DE JANEIRO/RJ
CNPJ: 33.425.331/0005-56
PROCESSO: 25351.620335/2018-27 AUTORIZ/MS: 66H1WM07LH41 (8.17152.3)
ATIVIDADE/CLASSE
ARMAZENAR: CORRELATOS
DISTRIBUIR: CORRELATOS
EXPEDIR: CORRELATOS
EXPORTAR: CORRELATOS
IMPORTAR: CORRELATOS

EMPRESA: TORNADO TRANSPORTES LTDA EPP
ENDEREÇO: ROD BR 101, KM 198 N 1200
BAIRRO: MORRO DA BINA CEP: 88160450 - BIGUAÇU/SC
CNPJ: 00.165.030/0001-58
PROCESSO: 25351.646508/2018-37 AUTORIZ/MS: PP62Y8L6H16M (8.17227.3)
ATIVIDADE/CLASSE
TRANSPORTAR: CORRELATOS

EMPRESA: O2 Científica comercio de produtos para laboratório Ltda - epp
ENDEREÇO: RUA GUANABARA, 150
BAIRRO: AMARALINA CEP: 41900405 - SALVADOR/BA
CNPJ: 10.708.528/0001-73
PROCESSO: 25351.634121/2018-38 AUTORIZ/MS: PYW91064YXLH (8.17197.0)
ATIVIDADE/CLASSE
ARMAZENAR: CORRELATOS
DISTRIBUIR: CORRELATOS
EXPEDIR: CORRELATOS

EMPRESA: AMFRA DISTRIBUIDORA DE MEDICAMENTOS E COSMÉTICOS EIRELI EPP
ENDEREÇO: RUA TUPIS, Nº 1588
BAIRRO: JD. SÃO FRANCISCO CEP: 13457050 - SANTA BÁRBARA D'OESTE/SP
CNPJ: 25.195.558/0001-09
PROCESSO: 25351.622115/2018-38 AUTORIZ/MS: XH6184LYHSY (8.17186.1)
ATIVIDADE/CLASSE
ARMAZENAR: CORRELATOS
DISTRIBUIR: CORRELATOS
EXPEDIR: CORRELATOS

EMPRESA: ODONTOPAZ PRODUTOS ODONTOLÓGICOS LTDA EPP
ENDEREÇO: RUA DOUTOR PACHE DE FARIA Nº 7
BAIRRO: MEIER CEP: 20710020 - RIO DE JANEIRO/RJ
CNPJ: 08.188.573/0001-00
PROCESSO: 25351.646434/2018-39 AUTORIZ/MS: K277LML84X12 (8.17223.9)
ATIVIDADE/CLASSE
ARMAZENAR: CORRELATOS
DISTRIBUIR: CORRELATOS
EXPEDIR: CORRELATOS

EMPRESA: Doctor TIS Tecnologia da Informação em Saúde LTDA
ENDEREÇO: Rua Ubatu Mirim, 45 segundo andar
BAIRRO: Vila Gea CEP: 04692010 - SÃO PAULO/SP
CNPJ: 26.757.254/0001-42
PROCESSO: 25351.656748/2018-40 AUTORIZ/MS: 5581H98HH0HX (8.17233.3)
ATIVIDADE/CLASSE
ARMAZENAR: CORRELATOS
DISTRIBUIR: CORRELATOS
EMBALAR: CORRELATOS
EXPEDIR: CORRELATOS
FABRICAR: CORRELATOS
REEMBALAR: CORRELATOS

EMPRESA: M S ROSA DISTRIBUIDORA E REPRESENTAÇÃO EIRELI
ENDEREÇO: AVENIDA ROMULO MAIORANA - N 1153
BAIRRO: MARCO CEP: 66093005 - BELÉM/PA
CNPJ: 30.970.124/0001-60
PROCESSO: 25351.652380/2018-41 AUTORIZ/MS: X2L1Y3WL0XW5 (8.17228.7)
ATIVIDADE/CLASSE
ARMAZENAR: CORRELATOS
DISTRIBUIR: CORRELATOS
EXPEDIR: CORRELATOS

EMPRESA: GUSMED DO BRASIL COMERCIO E LOCAÇÃO DE PRODUTOS MEDICOS LTDA
ENDEREÇO: AV. PRESIDENTE KENNEDY 3500 - SALA 912 - EDIFÍCIO PRIME
BAIRRO: santa paula CEP: 09572015 - SÃO CAETANO DO SUL/SP
CNPJ: 19.443.457/0002-80
PROCESSO: 25351.626703/2018-41 AUTORIZ/MS: MX119S808530 (8.17175.3)

ATIVIDADE/CLASSE
ARMAZENAR: CORRELATOS
DISTRIBUIR: CORRELATOS
EXPEDIR: CORRELATOS
IMPORTAR: CORRELATOS

EMPRESA: JUSIMED IMPORTAÇÃO E COMERCIO DE PRODUTOS MEDICOS LTDA
ENDEREÇO: AV CARLOS GOMES 1155 SALA 303
BAIRRO: AUXILIADORA CEP: 90480004 - PORTO ALEGRE/RS
CNPJ: 00.072.255/0002-40
PROCESSO: 25351.652461/2018-41 AUTORIZ/MS: PP01WW2Y0WHL (8.17230.2)
ATIVIDADE/CLASSE
ARMAZENAR: CORRELATOS
DISTRIBUIR: CORRELATOS
EXPEDIR: CORRELATOS

EMPRESA: CENTRO ESPECIALIZADO EM NUTRIÇÃO ENTERAL E PARENTERAL - CENEP LTDA
ENDEREÇO: R ESTACIO DE SA 243
BAIRRO: MADALENA CEP: 50610410 - RECIFE/PE
CNPJ: 01.687.725/0001-62
PROCESSO: 25351.643632/2018-41 AUTORIZ/MS: P881M34M2H5L (8.17216.5)
ATIVIDADE/CLASSE
ARMAZENAR: CORRELATOS
DISTRIBUIR: CORRELATOS
EXPEDIR: CORRELATOS

EMPRESA: VIDORA FARMACÉUTICA LTDA.
ENDEREÇO: AV INDUSTRIAL BELGRAF 250/02
BAIRRO: INDUSTRIAL CEP: 92990000 - ELDORADO DO SUL/RS
CNPJ: 92.762.277/0003-31
PROCESSO: 25351.614373/2018-41 AUTORIZ/MS: Y545196HW84W (8.17165.9)
ATIVIDADE/CLASSE
ARMAZENAR: CORRELATOS
EXPEDIR: CORRELATOS
IMPORTAR: CORRELATOS

EMPRESA: PISOM DISTRIBUIDORA E COMÉRCIO DE PRODUTOS EIRELI
ENDEREÇO: AV PRESIDENTE KENNEDY Nº 483 CASA 1
BAIRRO: PARQUE SÃO JUDAS TADEU CEP: 25540412 - SÃO JOÃO DE MERITI/RJ
CNPJ: 22.758.378/0001-91
PROCESSO: 25351.617053/2018-42 AUTORIZ/MS: 2W41909YM3M4 (8.17172.2)
ATIVIDADE/CLASSE
ARMAZENAR: CORRELATOS
DISTRIBUIR: CORRELATOS
EXPEDIR: CORRELATOS

EMPRESA: BX LOGISTICS HEALTHCARE LTDA
ENDEREÇO: RUA ORLANDO MOTTA 150 GALPAO A AREA 2
BAIRRO: JARDIM ALVORADA CEP: 06612260 - JANDIRA/SP
CNPJ: 28.380.561/0001-82
PROCESSO: 25351.634063/2018-42 AUTORIZ/MS: ML9114Y6M6L (8.17200.9)
ATIVIDADE/CLASSE
TRANSPORTAR: CORRELATOS

EMPRESA: INDÚSTRIA E COMÉRCIO COLCHÃO INTELIGENTE FRANCHISING LTDA - ME
ENDEREÇO: RUA PADRE LANDEL DE MOURA Nº 295
BAIRRO: CENTRO CEP: 93700000 - CAMPO BOM/RS
CNPJ: 10.333.751/0001-83
PROCESSO: 25351.621864/2018-48 AUTORIZ/MS: P669H83077LW (8.17170.5)
ATIVIDADE/CLASSE
ARMAZENAR: CORRELATOS
DISTRIBUIR: CORRELATOS
EMBALAR: CORRELATOS
EXPEDIR: CORRELATOS
FABRICAR: CORRELATOS
REEMBALAR: CORRELATOS

EMPRESA: BHDENTAL COMERCIAL EIRELI - EPP
ENDEREÇO: AVENIDA DOS BANDEIRANTES Nº 710, LOJA 05
BAIRRO: COMITECO CEP: 30315382 - BELO HORIZONTE/MG
CNPJ: 29.312.896/0001-26
PROCESSO: 25351.582063/2018-50 AUTORIZ/MS: 8XX10L0MH70H (8.17194.9)
ATIVIDADE/CLASSE
ARMAZENAR: CORRELATOS
DISTRIBUIR: CORRELATOS
EXPEDIR: CORRELATOS

EMPRESA: moares e andrade produtos odontologicos eireli - me
ENDEREÇO: avenida amazonas nº814 a quadra 14 lote 05
BAIRRO: centro CEP: 75600000 - GOIATUBA/GO
CNPJ: 26.942.617/0001-10
PROCESSO: 25351.656908/2018-51 AUTORIZ/MS: 188Y111HX89 (8.17220.8)
ATIVIDADE/CLASSE
ARMAZENAR: CORRELATOS
DISTRIBUIR: CORRELATOS
EXPEDIR: CORRELATOS

EMPRESA: RANI LOG TRANSPORTES LTDA
ENDEREÇO: RUA ORLANDO MOTTA, 150 QUADRA C GALPAO 1 BLOCO D SALA 1
BAIRRO: JARDIM ALVORADA JANDIRA CEP: 06612260 - JANDIRA/SP
CNPJ: 20.744.724/0001-57
PROCESSO: 25351.652477/2018-53 AUTORIZ/MS: HY217H10Y9YX (8.17229.1)
ATIVIDADE/CLASSE
TRANSPORTAR: CORRELATOS

EMPRESA: METTA BRASIL LOGISTICA LTDA
ENDEREÇO: Rua: Dr. Hugo Fortes 1.706
BAIRRO: Parque Industrial Lagoinha CEP: 14095260 - RIBEIRÃO PRETO/SP
CNPJ: 30.408.555/0001-38
PROCESSO: 25351.656760/2018-54 AUTORIZ/MS: 8XW1H1W0X417 (8.17232.0)
ATIVIDADE/CLASSE
TRANSPORTAR: CORRELATOS

EMPRESA: OLIMPO COMERCIO E SERVIÇO EIRELI-ME
ENDEREÇO: Rua 26, 225 Quadra H13 Lote 15 Sala 02
BAIRRO: Setor Marista CEP: 74150080 - GOIÂNIA/GO
CNPJ: 29.334.988/0001-07
PROCESSO: 25351.620315/2018-56 AUTORIZ/MS: HXX1X851W6W0 (8.17166.2)
ATIVIDADE/CLASSE
ARMAZENAR: CORRELATOS
DISTRIBUIR: CORRELATOS
EXPEDIR: CORRELATOS

EMPRESA: Labcom Produtos e Serviços para Saúde Eireli
ENDEREÇO: Av das Juritis, 152
BAIRRO: Paraíso/Polvilho CEP: 07793530 - CAJAMAR/SP
CNPJ: 18.780.259/0001-68
PROCESSO: 25351.616996/2018-58 AUTORIZ/MS: 4111XXH986M9 (8.17184.4)



DOCUMENTO MUNICIPAL DE LICENÇA - DML

ALVARÁ DE LOCALIZAÇÃO E FUNCIONAMENTO - Pessoa Jurídica

Nº do Alvará: 2019027148 Data Concessão: 21/08/2019 Data de Validade: 21/08/2024
 Nº do Processo de Concessão: 01.092.412.19-87 Nº do Protocolo de Solicitação (SIASP): 0311705-003
 SITUAÇÃO: Ativo Responsável: 0845527 - Gerência de Licenciamento de Atividades

Ateste a validade deste documento no endereço eletrônico: alf.siatu.pbh.gov.br

DADOS DO LICENCIADO

CNPJ: 29.312.896/0001-26 Inscr. Municipal: 1.059.875/001-8 Data de Registro: 07/11/2017
 Razão Social: BHDENTAL COMERCIAL EIRELI
 Nome Fantasia: BHDENTAL
 O local é residência de um dos sócios da empresa: Não

DADOS DO IMÓVEL

Área utilizada(m²): 50,00

Endereço

Logradouro: AVE DOS BANDEIRANTES
 Nº: 710 Complemento: LOJA:05;
 Bairro: COMITECO
 Município: Belo Horizonte CEP: 30315-382
 Índice Cadastral do IPTU: 112122 009 001X Tipo de imóvel constante no IPTU: LOJA

Permissividade da Via: ADE Mangabeiras artigo 81 da lei 7166/96 Regional: CENTRO-SUL - CS2
 Zoneamento: ZP2 - ZONA DE PROTECAO 2 Class.Via: COLETORA
 ADE: ADE DA SERRA DO CURRAL, ADE DO MANGABEIRAS LARGURA DA VIA >= 15m

ATIVIDADES

Código	Descrição	Subcategoria	Tipologia
464940400	COMERCIO ATACADISTA DE MOVEIS E ARTIGOS DE COLCHOARIA - Não exercida no local	COMÉRCIO	Comércio atacadista de artigos de uso pessoal e doméstico
332100000	INSTALACAO DE MAQUINAS E EQUIPAMENTOS INDUSTRIAIS - Não exercida no local	SERVIÇO	Serviços técnico- profissionais
331980000	MANUTENCAO E REPARACAO DE EQUIPAMENTOS E PRODUTOS NAO ESPECIFICADOS ANTERIORMENTE - Não exercida no local	SERVIÇO	Serviços de reparação e conservação
464510300	COMERCIO ATACADISTA DE PRODUTOS ODONTOLOGICOS - Não exercida no local	COMÉRCIO	Comércio atacadista de artigos de uso técnico profissional, máquinas, equipamentos e ferramentas
464510100	COMERCIO ATACADISTA DE INSTRUMENTOS E MATERIAIS PARA USO MEDICO, CIRURGICO, HOSPITALAR E LABORATORIOS - Não exercida no local	COMÉRCIO	Comércio atacadista de artigos de uso técnico profissional, máquinas, equipamentos e ferramentas
829979999	OUTRAS ATIVIDADES DE SERVICOS PRESTADOS PRINCIPALMENTE AS EMPRESAS NAO ESPECIFICADAS ANTERIORMENTE (Grupo I)	SERVIÇO	Serviços auxiliares das atividades econômicas
464949902	COMÉRCIO ATACADISTA DE OUTROS EQUIPAMENTOS E ARTIGOS DE USO PESSOAL E DOMÉSTICO NÃO ESPECIFICADOS ANTERIORMENTE - Não exercida no local	COMÉRCIO	Comércio atacadista de artigos de uso pessoal e doméstico
466480000	COMERCIO ATACADISTA DE MAQUINAS, APARELHOS E EQUIPAMENTOS PARA USO ODONTO-MEDICO-HOSPITALAR, PARTES E PECAS - Não exercida no local	COMÉRCIO	Comércio atacadista de artigos de uso técnico profissional, máquinas, equipamentos e ferramentas
464940800	COMERCIO ATACADISTA DE PRODUTOS DE HIGIENE, LIMPEZA E CONSERVACAO DOMICILIAR - Não exercida no local	COMÉRCIO	Comércio atacadista de artigos de uso pessoal e doméstico

ATIVIDADES AUXILIARES

CÓDIGO	DESCRIÇÃO
A	Escritório / sede administrativa de empresa (Grupo II)
E	Ponto de Exposição (Grupo I)

CONDIÇÕES GERAIS PARA FUNCIONAMENTO

- Para o funcionamento, deverão ser atendidas as normas sanitárias, ambientais, de segurança e de acessibilidade.
- Havendo alteração de atividades, área utilizada ou endereço do estabelecimento, deverá ser providenciado novo Alvará de Localização e Funcionamento.
- Em caso de edificação condominial, o atendimento ao disposto na convenção de condomínio e no código civil é de total responsabilidade do licenciado.
- Em imóveis do patrimônio público, é necessária a apresentação de Termo de Permissão de uso emitido pelo órgão proprietário do imóvel.
- Caso sejam utilizados lotes lindeiros a outro(s) logradouro(s), deverá ser verificada a possibilidade de aplicação do Art. 71-B da Lei 7.166/96, alterado pelo Art. 64 da Lei 9.959/2010.
- A emissão de ruídos, sons e vibrações deverão obedecer às determinações da Lei 9.505/2008.
- A área utilizada deve ser compatível com o exercício da atividade, não sendo admitida a utilização de espaço público para o exercício da mesma.
- Os endereços dos imóveis de Belo Horizonte estão sendo consolidados desde janeiro/2012. Caso seja necessário, o endereço constante nesse documento poderá ser alterado, conforme Art. 41 da Lei Municipal n.º 9.691 de 19/01/2009.
- "Este empreendimento poderá participar do Programa de Certificação em Sustentabilidade Ambiental de Belo Horizonte. Maiores informações no sítio do Programa de Certificação (cesa.pbh.gov.br), no Portal de Serviços (<http://portaldeservicos.pbh.gov.br>), no Sistema de Atendimento ao Cidadão - SACWeb e/ou através do telefone 156."
- Proibida a utilização e/ou comercialização de qualquer produto em vias e logradouros públicos.
- A instalação de engenho de publicidade (placas ou similares), em estabelecimentos não residenciais, depende de licenciamento prévio junto à Prefeitura, conforme Art. 281 do Código de Posturas, Lei 8.616/03.
- A instalação de toldos no afastamento frontal ou no passeio depende de licenciamento prévio junto à Prefeitura, conforme Art. 84 do Código de Posturas, Lei 8.616/03.
- Autorizado para funcionamento em edificação horizontal (máximo 2 pavimentos) - (arts. 80 e 81 da Lei 7.166/96 e alterações).
- Trata-se de imóvel lindeiro à via com regras específicas de uso, conforme inciso I do parágrafo 1º do art. 81 da lei 7.166/96 alterada pela Lei 9.959/10 (art. 74)
- Autorizado para funcionamento em edificação horizontal (máximo 2 pavimentos) - (arts. 80 e 81 da Lei 7.166/96 e alterações).
- Trata-se de imóvel lindeiro à via com regras específicas de uso, conforme inciso I do parágrafo 1º do art. 81 da lei 7.166/96 alterada pela Lei 9.959/10 (art. 74)
- Autorizado para funcionamento em edificação horizontal (máximo 2 pavimentos) - (arts. 80 e 81 da Lei 7.166/96 e alterações).
- Trata-se de imóvel lindeiro à via com regras específicas de uso, conforme inciso I do parágrafo 1º do art. 81 da lei 7.166/96 alterada pela Lei 9.959/10 (art. 74)

OBSERVAÇÕES

Liberado por se tratar de imóvel com edificação aprovada para uso não residencial até 2 pavimentos, conforme Certidão de Baixa de Construção processo 01-087851/07-34.

A Gerência de Vigilância Sanitária da Prefeitura Municipal de Belo Horizonte, nos termos da Lei Municipal nº 7031, de 12 de janeiro de 1996, concede o Alvará Sanitário para o estabelecimento:

BHDENTAL COMERCIAL EIRELI - CNPJ/CPF: 29312896000126

Estabelecido: RUA ANTONIO GRAVATA, Nº 80ANDAR 1 SALA A - Bairro: CINQUENTENARIO - CEP: 30570040

que exerce(m) a(s) atividade(s) de:

- COMÉRCIO ATACADISTA DE PRODUTOS ODONTOLÓGICOS - CNAE/CBO: 4645103
- COMÉRCIO ATACADISTA DE PRODUTOS DE HIGIENE, LIMPEZA E CONSERVAÇÃO DOMICILIAR - CNAE/CBO: 4649408
- COMÉRCIO ATACADISTA DE MÁQUINAS, APARELHOS E EQUIPAMENTOS PARA USO ODONTO-MÉDICO-HOSPITALAR; PARTES E PEÇAS - CNAE/CBO: 4664800
- COMÉRCIO ATACADISTA DE INSTRUMENTOS E MATERIAIS PARA USO MÉDICO, CIRÚRGICO, HOSPITALAR E DE LABORATÓ - CNAE/CBO: 4645101

com a(s) seguinte(s) especialidade(s):

- DISTRIBUIDOR DE MÁQUINAS, APARELHOS E EQUIPAMENTOS PARA USO ODONTO-MÉDICO-HOSPITALAR; PARTES E PEÇAS
- DISTRIBUIDOR DE PRODUTOS ODONTOLÓGICOS
- DISTRIBUIDOR DE INSTRUMENTOS E MATERIAIS PARA USO MÉDICO, CIRÚRGICO, HOSPITALAR E DE LABORATÓRIO
- DISTRIBUIDOR DE PRODUTOS DE HIGIENE, LIMPEZA E CONSERVAÇÃO DOMICILIAR

Estabelecimento funciona sob a responsabilidade técnica de:

CARLOS ROBERTO MARTINS JUNIOR - PROFISSIONAL INSCRITO NO CONSELHO REGIONAL DE ENGENHARIA E ARQUITETURA, SOB Nº MG-78176/D

Atividade(s) dispensada(s) de licenciamento sanitário municipal:

- 4649499 - COMERCIO ATACADISTA DE OUTROS EQUIPAMENTOS E ARTIGOS DE USO PESSOAL E DOMÉSTICO NÃO ESPECIFICADOS ANTERIORMENTE
- 4649404 - COMERCIO ATACADISTA DE MOVEIS E ARTIGOS DE COLCHOARIA
- 3319800 - MANUTENCAO E REPARACAO DE EQUIPAMENTOS E PRODUTOS NAO ESPECIFICADOS ANTERIORMENTE
- 3321000 - INSTALACAO DE MAQUINAS E EQUIPAMENTOS INDUSTRIAIS

PODER JUDICIÁRIO - TJMG - CORREGEDORIA GERAL DE JUSTIÇA

2º Ofício de Notas de Belo Horizonte

Conferida e achada conforme, nesta data, com o original existente no meio eletrônico e no endereço registrado. Belo Horizonte, 28/10/2021.

Selo de Consulta : FDX49126
Cód. Seg. : 7152.2536.0772.2373

Quantidade de Atos Praticados: 00001

Ato(s) praticado(s) por **IZABELA PEREIRA DE OLIVEIRA SECONDINO** - Escrevente Autorizada

Emol.: R\$6.82 - TFJ: R\$ 2.03 - Valor Final: R\$ 8.85 - ISS: R\$ 0.32

Consulte a validade deste Selo no site <https://selos.tjmg.jus.br>



Nº DA ETIQUETA: ABJ271262



PODER JUDICIÁRIO - TJMG - CORREGEDORIA GERAL DE JUSTIÇA

2º Ofício de Notas de Belo Horizonte

Conferida e achada conforme, nesta data, com o original existente no meio eletrônico e no endereço registrado. Belo Horizonte, 28/10/2021.

Selo de Consulta : FDX49126
Cód. Seg. : 0175.1520.1605.2477

Quantidade de Atos Praticados: 00001

Ato(s) praticado(s) por **IZABELA PEREIRA DE OLIVEIRA SECONDINO** - Escrevente Autorizada

Emol.: R\$6.82 - TFJ: R\$ 2.03 - Valor Final: R\$ 8.85 - ISS: R\$ 0.32

Consulte a validade deste Selo no site <https://selos.tjmg.jus.br>



Nº DA ETIQUETA: ABJ271261



se compromete(m) a: Observar as boas práticas de fabricação e/ou serviço e a não transgredir as normas legais e regulamentares destinadas à promoção, recuperação e defesa da saúde, referentes às atividades exercidas. O não cumprimento das mesmas implicará na imposição de penalidades da legislação sanitária municipal, podendo resultar inclusive no cancelamento deste alvará e/ou interdição do estabelecimento.

Belo Horizonte 14/10/2021

Alvará de Autorização Sanitária emitido por meio eletrônico conforme previsto no Artigo 19 da Lei Municipal 7031 de 1996 e regulamentado pelo Decreto Municipal nº 17012 de 08 de novembro de 2018 e pela Portaria SMSA/SUS-BH nº 0423/2018

- 1) Este Alvará deverá ser renovado anualmente;
- 2) Sempre que houver alteração das informações contidas neste Alvará, essa deverá ser comunicada à Vigilância Sanitária;
- 3) Este Alvará deverá ser afixado em local visível ao público, sob pena de multa.
- 4) O Alvará de Autorização Sanitária é o documento que formaliza a licença para exercício das atividades econômicas efetivamente exercidas no local, no âmbito da Vigilância Sanitária.



Ministério da Indústria, Comércio Exterior e Serviços
Secretaria Especial da Micro e Pequena Empresa
Departamento de Registro Empresarial e Integração
Secretaria de Estado da Fazenda de Minas Gerais

Nº DO PROTOCOLO (Uso da Junta Comercial)

NIRE (da sede ou filial, quando a sede for em outra UF)

Código da Natureza Jurídica

Nº de Matrícula do Agente Auxiliar do Comércio

2305

1 - REQUERIMENTO

ILMO(A). SR.(A) PRESIDENTE DA Junta Comercial do Estado de Minas Gerais

Nome: **BHDENTAL COMERCIAL EIRELI**
(da Empresa ou do Agente Auxiliar do Comércio)

Nº FCN/REMP



J173297227957

requer a V.Sª o deferimento do seguinte ato:

Nº DE VIAS	CÓDIGO DO ATO	CÓDIGO DO EVENTO	QTDE	DESCRIÇÃO DO ATO / EVENTO
1	091			ATO CONSTITUTIVO - EIRELI
		316	1	ENQUADRAMENTO DE EPP

Nº DE VIAS	CÓDIGO DO ATO	CÓDIGO DO EVENTO	QTDE	DESCRIÇÃO DO ATO / EVENTO
1	091			ATO CONSTITUTIVO - EIRELI
		316	1	ENQUADRAMENTO DE EPP

BELO HORIZONTE
Local

Representante Legal da Empresa / Agente Auxiliar do Comércio:

Nome: _____

Assinatura: _____

Telefone de Contato: _____

3 Novembro 2017
Data

2 - USO DA JUNTA COMERCIAL

DECISÃO SINGULAR

DECISÃO COLEGIADA

Nome(s) Empresarial(ais) igual(ais) ou semelhante(s):

SIM

SIM

Processo em Ordem
À decisão

_____/_____/_____
Data

NÃO ____/____/_____
Data Responsável

NÃO ____/____/_____
Data Responsável

Responsável

DECISÃO SINGULAR

Processo em vigência. (Vide despacho em folha anexa)

2ª Exigência

3ª Exigência

4ª Exigência

5ª Exigência

Processo deferido. Publique-se e archive-se.

Processo indeferido. Publique-se.

_____/_____/_____
Data

Responsável

DECISÃO COLEGIADA

Processo em vigência. (Vide despacho em folha anexa)

2ª Exigência

3ª Exigência

4ª Exigência

5ª Exigência

Processo deferido. Publique-se e archive-se.

Processo indeferido. Publique-se.

_____/_____/_____
Data

Vogal

Vogal

Vogal

Presidente da _____ Turma

OBSERVAÇÕES



Junta Comercial do Estado de Minas Gerais

Certifico registro sob o nº 31600496193 em 07/11/2017 da Empresa BHDENTAL COMERCIAL EIRELI, Nire 31600496193 e protocolo 174783833 - 09/10/2017. Autenticação: 8AF1BA8513577E4F2B749429A7C0765C662586B4. Marinely de Paula Bomfim - Secretária-Geral. Para validar este documento, acesse <http://www.jucemg.mg.gov.br> e informe nº do protocolo 17/478.383-3 e o código de segurança qLjw Esta cópia foi autenticada digitalmente e assinada em 07/11/2017 por Marinely de Paula Bomfim - Secretária-Geral.

MARINELY DE PAULA BOMFIM
SECRETÁRIA-GERAL



JUNTA COMERCIAL DO ESTADO DE MINAS GERAIS

Registro Digital

Capa de Processo

Identificação do Processo		
Número do Protocolo	Número do Processo Módulo Integrador	Data
17/478.383-3	J173297227957	06/10/2017

Identificação do(s) Assinante(s)	
CPF	Nome
993.547.726-68	CRISTIANO HENRIQUE RODRIGUES CURY

Junta Comercial do Estado de Minas Gerais



Página 1 de 1



Junta Comercial do Estado de Minas Gerais

Certifico registro sob o nº 31600496193 em 07/11/2017 da Empresa BHDENTAL COMERCIAL EIRELI, Nire 31600496193 e protocolo 174783833 - 09/10/2017. Autenticação: 8AF1BA8513577E4F2B749429A7C0765C662586B4. Marinely de Paula Bomfim - Secretária-Geral. Para validar este documento, acesse <http://www.jucemg.mg.gov.br> e informe nº do protocolo 17/478.383-3 e o código de segurança qLjw Esta cópia foi autenticada digitalmente e assinada em 07/11/2017 por Marinely de Paula Bomfim – Secretária-Geral.

MARINELY DE PAULA BOMFIM
SECRETÁRIA GERAL

pág. 2/9

ATO DE CONSTITUIÇÃO DE BHDENTAL COMERCIAL EIRELI

CRISTIANO HENRIQUE RODRIGUES CURY, nacionalidade BRASILEIRA, EMPRESÁRIO, Casado, regime de bens Comunhao Parcial, nº do CPF 993.547.726-68, documento de identidade M6066360, ssp, MG, com domicilio / residência a RUA INSPECTOR JOSE APARECIDO, número 76, CASA, bairro / distrito SAO BENTO, município BELO HORIZONTE - MINAS GERAIS, CEP 30.350-730 resolve constituir uma Empresa Individual de Responsabilidade Limitada - EIRELI, mediante as seguintes cláusulas:

Cláusula Primeira - A empresa adotará o nome empresarial de BHDENTAL COMERCIAL EIRELI.

Parágrafo Único: A empresa tem como nome fantasia BHDENTAL.

Cláusula Segunda - O objeto será COMERCIO ATACADISTA DE EQUIPAMENTOS E ARTIGOS PARA LABORATORIOS, MEDICOS, ODONTOLOGICOS, FISIOTERICOS, OFTALMOLOGICOS, INSTRUMENTOS E AFINS, VETERINARIOS, HOSPITALARES, FILMES RADIOLOGICOS, TODOS NOVOS E USADOS. PRODUTOS DE LIMPEZA, HIGIENE E PERFUMARIA, MOVEIS ESCOLARES, MOVEIS PARA ESCRITORIO, LABORATORIAIS E ODONTOLOGICOS, BANCADAS, CAPELAS E EQUIPAMENTOS PARA SEGURANCA LABORATORIAL, BEM COMO A PRESTACAO DE SERVICOS E ASSISTENCIA TECNICA EM EQUIPAMENTOS MEDICOS, LABORATORIAIS, ELETROELETRONICOS, ODONTOLOGICOS, OPTICOS E AFINS. MONTAGEM E INSTALACAO DE MAQUINAS, APARELHOS, EQUIPAMENTOS ODONTOLOGICOS, MEDICOS, HOSPITALARES E LABORATORIAIS, SUAS PECAS, MATERIAIS E ACESSORIOS.

Cláusula Terceira - A sede da empresa é na AVENIDA DOS BANDEIRANTES, número 710, LOJA 05, bairro / distrito COMITECO, município BELO HORIZONTE - MG, CEP 30.315-382.

Cláusula Quarta - A empresa iniciará suas atividades em 29/09/2017 e seu prazo de duração é indeterminado.

Cláusula Quinta - O capital é R\$ 110.000,00 (CENTO e DEZ MIL reais), totalmente integralizado neste ato em moeda corrente do País.

Cláusula Sexta - A administração da empresa caberá ao seu titular já qualificado acima, com os poderes e atribuições de representação ativa e passiva, judicial e extrajudicial, podendo praticar todos os atos compreendidos no objeto.

Cláusula Sétima - Ao término de cada exercício social, em 31 de dezembro, proceder-se-á a elaboração do inventário, do balanço patrimonial e do balanço de resultado econômico.

Cláusula Oitava - A empresa poderá a qualquer tempo, abrir ou fechar filial ou outra dependência, mediante ato de alteração do ato constitutivo.

Cláusula Nona - O(s) Administrador(es) declara(m), sob as penas da lei, de que não está(ão) impedido(s) de exercer a administração da empresa, por lei especial, ou em virtude de condenação criminal, ou por se encontrar(em) sob os efeitos dela, a pena que vede, ainda que temporariamente, o acesso a cargos públicos; ou por crime falimentar, de prevaricação, peita ou suborno, concussão, peculato, ou contra a economia popular, contra o sistema financeiro nacional, contra normas de defesa da concorrência, contra as relações de consumo, fé pública, ou a propriedade.



ATO DE CONSTITUIÇÃO DE BHDENTAL COMERCIAL EIRELI

Cláusula Décima - O titular da empresa declara, sob as penas da lei, que não figura como titular de nenhuma outra empresa individual de responsabilidade limitada.

Cláusula Décima Primeira - O Titular Administrador poderá realizar antecipação de distribuição de lucros em períodos menores que 12 (doze) meses com base na escrituração contábil mensal, mediante levantamento dos balancetes, balanço e demonstração do resultado do exercício, obedecendo os dispositivos legais da Instrução Normativa INSS 100/2003 estipula, em seu artigo 77, § 6º, Art. 52 da Lei 8.212/91, I e II e Art. 889 do Regulamento do IR/99, I e II.

Cláusula Décima Segunda - O Titular Administrador poderá a qualquer tempo fixar uma retirada mensal, a título de Pró-Labore, respeitando as limitações legais vigentes da Previdência Social e obedecendo a legislação do imposto de renda;

Cláusula Décima Terceira - Fica eleito o foro de BELO HORIZONTE para o exercício e o cumprimento dos direitos e obrigações resultantes deste ato de constituição.

BELO HORIZONTE/MG, 25 de Setembro de 2017.

CRISTIANO HENRIQUE RODRIGUES CURY

Titular/Administrador





JUNTA COMERCIAL DO ESTADO DE MINAS GERAIS

Registro Digital

Documento Principal

Identificação do Processo

Número do Protocolo	Número do Processo Módulo Integrador	Data
17/478.383-3	J173297227957	06/10/2017

Identificação do(s) Assinante(s)

CPF	Nome
993.547.726-68	CRISTIANO HENRIQUE RODRIGUES CURY

Junta Comercial do Estado de Minas Gerais



Página 1 de 1



Junta Comercial do Estado de Minas Gerais

Certifico registro sob o nº 31600496193 em 07/11/2017 da Empresa BHDENTAL COMERCIAL EIRELI, Nire 31600496193 e protocolo 174783833 - 09/10/2017. Autenticação: 8AF1BA8513577E4F2B749429A7C0765C662586B4. Marinely de Paula Bomfim - Secretária-Geral. Para validar este documento, acesse <http://www.jucemg.mg.gov.br> e informe nº do protocolo 17/478.383-3 e o código de segurança qLjw Esta cópia foi autenticada digitalmente e assinada em 07/11/2017 por Marinely de Paula Bomfim – Secretária-Geral.

MARINELY DE PAULA BOMFIM
SECRETÁRIA GERAL

pág. 5/9

316 - ENQUADRAMENTO DE EPP

Ilmo(a). Sr(a). Presidente da Junta Comercial do Estado de Minas Gerais

A Empresa BHDENTAL COMERCIAL EIRELI, estabelecida na (o) AVENIDA DOS BANDEIRANTES, 710, LOJA 05, bairro COMITECO, BELO HORIZONTE, MG CEP: 30.315-382, requer a Vossa Senhoria o arquivamento do presente instrumento e declara, sob as penas da Lei, que se enquadra na condição de EMPRESA DE PEQUENO PORTE, nos termos da Lei Complementar nº 123, de 14/12/2006, e que não se enquadra em qualquer das hipóteses de exclusão relacionadas no § 4º do art. 3º da mencionada lei.

BELO HORIZONTE - MG, 25 DE SETEMBRO DE 2017.

CRISTIANO HENRIQUE RODRIGUES CURY : Titular/Administrador

MÓDULO INTEGRADOR: J173297227957 MG81598170



Junta Comercial do Estado de Minas Gerais

Certifico registro sob o nº 31600496193 em 07/11/2017 da Empresa BHDENTAL COMERCIAL EIRELI, Nire 31600496193 e protocolo 174783833 - 09/10/2017. Autenticação: 8AF1BA8513577E4F2B749429A7C0765C662586B4. Marinely de Paula Bomfim - Secretária-Geral. Para validar este documento, acesse <http://www.jucemg.mg.gov.br> e informe nº do protocolo 17/478.383-3 e o código de segurança qLjw Esta cópia foi autenticada digitalmente e assinada em 07/11/2017 por Marinely de Paula Bomfim – Secretária-Geral.

MARINELY DE PAULA BOMFIM
SECRETÁRIA-GERAL

pág. 6/9



JUNTA COMERCIAL DO ESTADO DE MINAS GERAIS

Registro Digital

ENQUADRAMENTO

Identificação do Processo		
Número do Protocolo	Número do Processo Módulo Integrador	Data
17/478.383-3	J173297227957	06/10/2017

Identificação do(s) Assinante(s)	
CPF	Nome
993.547.726-68	CRISTIANO HENRIQUE RODRIGUES CURY

Junta Comercial do Estado de Minas Gerais



Junta Comercial do Estado de Minas Gerais

Certifico registro sob o nº 31600496193 em 07/11/2017 da Empresa BHDENTAL COMERCIAL EIRELI, Nire 31600496193 e protocolo 174783833 - 09/10/2017. Autenticação: 8AF1BA8513577E4F2B749429A7C0765C662586B4. Marinely de Paula Bomfim - Secretária-Geral. Para validar este documento, acesse <http://www.jucemg.mg.gov.br> e informe nº do protocolo 17/478.383-3 e o código de segurança qLjw Esta cópia foi autenticada digitalmente e assinada em 07/11/2017 por Marinely de Paula Bomfim – Secretária-Geral.

MARINELY DE PAULA BOMFIM
SECRETÁRIA GERAL



Ministério da Indústria, Comércio Exterior e Serviços
Secretaria Especial da Micro e Pequena Empresa
Departamento de Registro Empresarial e Integração
Secretaria de Estado da Fazenda de Minas Gerais
Junta Comercial do Estado de Minas Gerais

TERMO DE AUTENTICAÇÃO - REGISTRO DIGITAL

Certifico que o ato, assinado digitalmente, da empresa BHDENTAL COMERCIAL EIRELI, de nire 3160049619-3 e protocolado sob o número 17/478.383-3 em 09/10/2017, encontra-se registrado na Junta Comercial sob o número 31600496193, em 07/11/2017. O ato foi deferido digitalmente pelo examinador Marise Cardoso.

Assina o registro, mediante certificado digital, a Secretária-Geral, Marinely de Paula Bomfim. Para sua validação, deverá ser acessado o sitio eletrônico do Portal de Serviços / Validar Documentos (<https://portalservicos.jucemg.mg.gov.br/Portal/pages/imagemProcesso/viaUnica.jsf>) e informar o número de protocolo e chave de segurança.

Capa de Processo

Assinante(s)	
CPF	Nome
993.547.726-68	CRISTIANO HENRIQUE RODRIGUES CURY

Documento Principal

Assinante(s)	
CPF	Nome
993.547.726-68	CRISTIANO HENRIQUE RODRIGUES CURY

ENQUADRAMENTO

Assinante(s)	
CPF	Nome
993.547.726-68	CRISTIANO HENRIQUE RODRIGUES CURY

Belo Horizonte. Terça-feira, 07 de Novembro de 2017

Marinely de Paula Bomfim: 873.638.956-00

Página 1 de 1



Junta Comercial do Estado de Minas Gerais

Certifico registro sob o nº 31600496193 em 07/11/2017 da Empresa BHDENTAL COMERCIAL EIRELI, Nire 31600496193 e protocolo 174783833 - 09/10/2017. Autenticação: 8AF1BA8513577E4F2B749429A7C0765C662586B4. Marinely de Paula Bomfim - Secretária-Geral. Para validar este documento, acesse <http://www.jucemg.mg.gov.br> e informe nº do protocolo 17/478.383-3 e o código de segurança qLjw Esta cópia foi autenticada digitalmente e assinada em 07/11/2017 por Marinely de Paula Bomfim – Secretária-Geral.

MARINELY DE PAULA BOMFIM
SECRETÁRIA GERAL

pág. 8/9



JUNTA COMERCIAL DO ESTADO DE MINAS GERAIS

Registro Digital

O ato foi deferido e assinado digitalmente por :

Identificação do(s) Assinante(s)	
CPF	Nome
043.885.486-18	MARISE CARDOSO
873.638.956-00	MARINELY DE PAULA BOMFIM

Junta Comercial do Estado de Minas Gerais

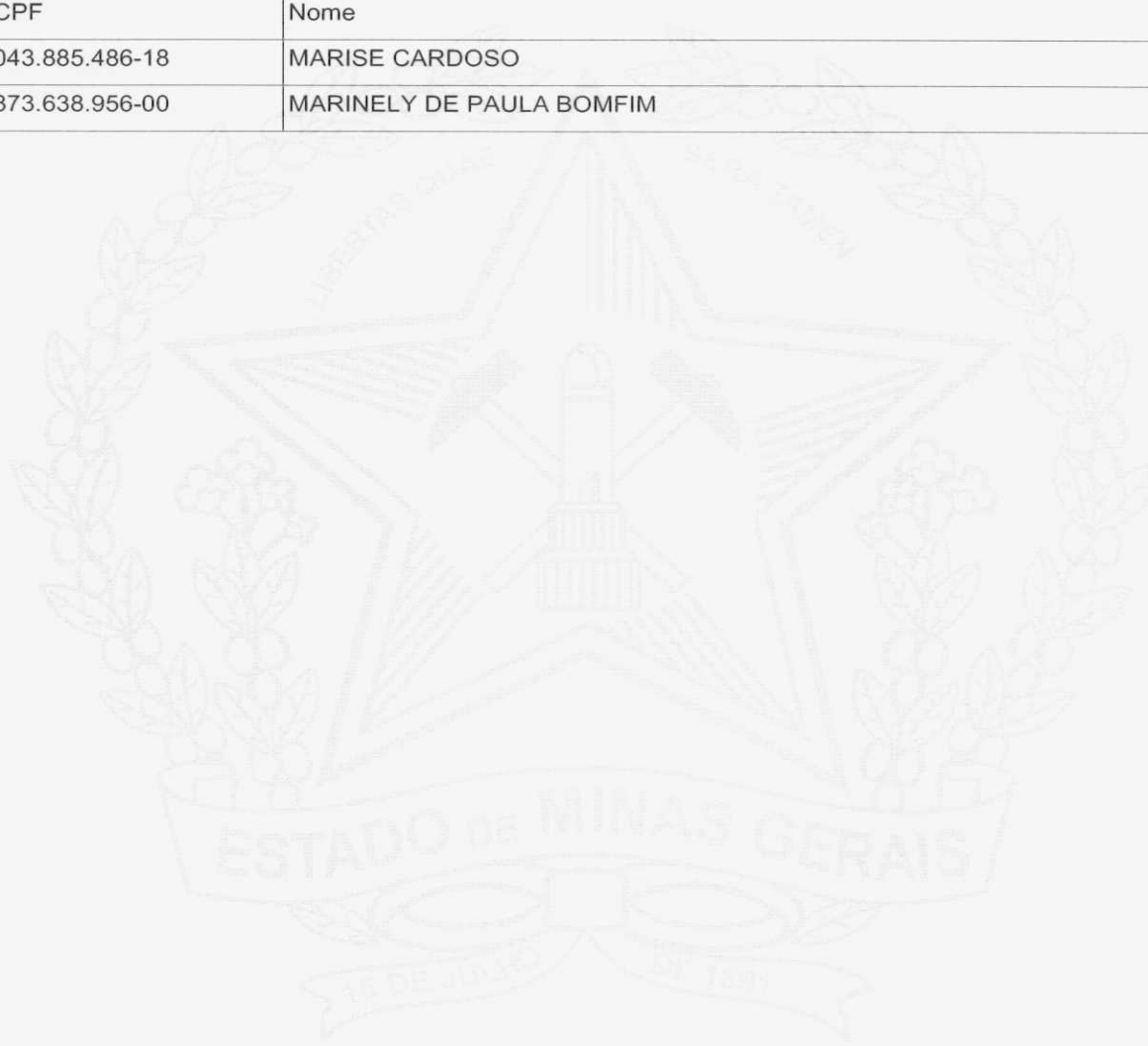

Belo Horizonte. Terça-feira, 07 de Novembro de 2017



Junta Comercial do Estado de Minas Gerais

Certifico registro sob o nº 31600496193 em 07/11/2017 da Empresa BHDENTAL COMERCIAL EIRELI, Nire 31600496193 e protocolo 174783833 - 09/10/2017. Autenticação: 8AF1BA8513577E4F2B749429A7C0765C662586B4. Marinely de Paula Bomfim - Secretária-Geral. Para validar este documento, acesse <http://www.jucemg.mg.gov.br> e informe nº do protocolo 17/478.383-3 e o código de segurança qLjw Esta cópia foi autenticada digitalmente e assinada em 07/11/2017 por Marinely de Paula Bomfim – Secretária-Geral.

MARINELY DE PAULA BOMFIM
SECRETÁRIA GERAL



Ministério da Economia
Secretaria de Governo Digital
Departamento Nacional de Registro Empresarial e Integração
Secretaria de Estado de Fazenda de Minas Gerais

Nº DO PROTOCOLO (Uso da Junta Comercial)

NIRE (da sede ou filial, quando a sede for em outra UF)

31600496193

Código da Natureza Jurídica

2305

Nº de Matrícula do Agente Auxiliar do Comércio

1 - REQUERIMENTO

ILMO(A). SR.(A) PRESIDENTE DA Junta Comercial do Estado de Minas Gerais

Nome: **BHDENTAL COMERCIAL EIRELI - EPP**
(da Empresa ou do Agente Auxiliar do Comércio)

Nº FCN/REMP



MGP2000287398

requer a V.Sª o deferimento do seguinte ato:

Nº DE VIAS	CÓDIGO DO ATO	CÓDIGO DO EVENTO	QTDE	DESCRIÇÃO DO ATO / EVENTO
------------	---------------	------------------	------	---------------------------

1	002			ALTERACAO
		051	1	CONSOLIDACAO DE CONTRATO/ESTATUTO
		021	1	ALTERACAO DE DADOS (EXCETO NOME EMPRESARIAL)
		318	1	DESENQUADRAMENTO DE EPP
		2001	1	ENTRADA DE SOCIO/ADMINISTRADOR

BELO HORIZONTE
Local

Representante Legal da Empresa / Agente Auxiliar do Comércio:

Nome: _____

Assinatura: _____

Telefone de Contato: _____

14 Abril 2020
Data

2 - USO DA JUNTA COMERCIAL

DECISÃO SINGULAR

DECISÃO COLEGIADA

Nome(s) Empresarial(ais) igual(ais) ou semelhante(s):

SIM SIM

Processo em Ordem
À decisão

Data

NÃO NÃO

_____/_____/_____
Data Responsável

Responsável

DECISÃO SINGULAR

	2ª Exigência	3ª Exigência	4ª Exigência	5ª Exigência
<input type="checkbox"/> Processo em exigência. (Vide despacho em folha anexa)				
<input type="checkbox"/> Processo deferido. Publique-se e archive-se.	<input type="checkbox"/>	<input type="checkbox"/>	<input type="checkbox"/>	<input type="checkbox"/>
<input type="checkbox"/> Processo indeferido. Publique-se.				

_____/_____/_____
Data Responsável

DECISÃO COLEGIADA

	2ª Exigência	3ª Exigência	4ª Exigência	5ª Exigência
<input type="checkbox"/> Processo em exigência. (Vide despacho em folha anexa)				
<input type="checkbox"/> Processo deferido. Publique-se e archive-se.	<input type="checkbox"/>	<input type="checkbox"/>	<input type="checkbox"/>	<input type="checkbox"/>
<input type="checkbox"/> Processo indeferido. Publique-se.				

_____/_____/_____
Data Vogal Vogal Vogal

Presidente da _____ Turma

OBSERVAÇÕES



Junta Comercial do Estado de Minas Gerais

Certifico registro sob o nº 7803392 em 15/04/2020 da Empresa BHDENTAL COMERCIAL EIRELI - EPP, Nire 31600496193 e protocolo 201862727 - 09/04/2020. Autenticação: 85B9F5852590F11A3F7DB8DF55193AA5C954FD1. Marinely de Paula Bomfim - Secretária-Geral. Para validar este documento, acesse <http://www.jucemg.mg.gov.br> e informe nº do protocolo 20/186.272-7 e o código de segurança Btne Esta cópia foi autenticada digitalmente e assinada em 15/04/2020 por Marinely de Paula Bomfim Secretária-Geral.

MARINELY DE PAULA BOMFIM
SECRETÁRIA GERAL



JUNTA COMERCIAL DO ESTADO DE MINAS GERAIS

Registro Digital

Capa de Processo

Identificação do Processo		
Número do Protocolo	Número do Processo Módulo Integrador	Data
20/186.272-7	MGP2000287398	09/04/2020

Identificação do(s) Assinante(s)	
CPF	Nome
993.547.726-68	CRISTIANO HENRIQUE RODRIGUES CURY

Junta Comercial do Estado de Minas Gerais



Junta Comercial do Estado de Minas Gerais

Certifico registro sob o nº 7803392 em 15/04/2020 da Empresa BHDENTAL COMERCIAL EIRELI - EPP, Nire 31600496193 e protocolo 201862727 - 09/04/2020. Autenticação: 85B9F5852590F11A3F7DB8DF55193AA5C954FD1. Marinely de Paula Bomfim - Secretária-Geral. Para validar este documento, acesse <http://www.jucemg.mg.gov.br> e informe nº do protocolo 20/186.272-7 e o código de segurança Btne Esta cópia foi autenticada digitalmente e assinada em 15/04/2020 por Marinely de Paula Bomfim Secretária-Geral.

MARINELY DE PAULA BOMFIM
SECRETÁRIA-GERAL



1ª ALTERAÇÃO CONTRATUAL BHDENTAL COMERCIAL EIRELI

CRISTIANO HENRIQUE RODRIGUES CURY, nacionalidade BRASILEIRA, EMPRESÁRIO, Casado, regime de bens Comunhão Parcial, CPF 993.547.726-68, documento de identidade M6066360, SSP, MG, com domicílio / residência a RUA INSPETOR JOSE APARECIDO, número 76, CASA, bairro / distrito SAO BENTO, município BELO HORIZONTE - MINAS GERAIS, CEP: 30.350-730, titular da Empresa Individual de Responsabilidade Limitada denominada **BHDENTAL COMERCIAL EIRELI**, NIRE 31600496193, CNPJ 29.312.896/0001-26, resolve promover a seguinte alteração contratual:

1) Altera o endereço da sede para RUA ANTÔNIO GRAVATÁ, Nº80, ANDAR 1, SALA A, BAIRRO CINQUENTENÁRIO, BELO HORIZONTE/MG, CEP: 30.570-040;

2) Admissão do Titular Pessoa Jurídica a sociedade empresária Limitada denominada **LC HOLDING LTDA**, inscrita no CNPJ sob o Nº 35.059.964/0001-90, registrada na JUCEMG – Junta Comercial do Estado de Minas Gerais sob nº31211476825 em 02/10/2019, com sede à Rua Cônsul Robert Levy, nº474, Bairro São Bento, Belo Horizonte/MG, CEP: 30.350-710, representada neste ato pelo Sócio Administrador **CRISTIANO HENRIQUE RODRIGUES CURY**, nacionalidade BRASILEIRA, EMPRESÁRIO, Casado, regime de bens Comunhão Parcial, CPF 993.547.726-68, documento de identidade M6066360, SSP, MG, com domicílio / residência a RUA INSPETOR JOSE APARECIDO, número 76, CASA, bairro / distrito SAO BENTO, município BELO HORIZONTE - MINAS GERAIS, CEP: 30.350-730;

3) O sócio **CRISTIANO HENRIQUE RODRIGUES CURY**, já qualificado anteriormente, cede e transfere a totalidade de sua participação na empresa para o Titular ora admitido **LC HOLDING LTDA**, totalizando R\$110.000,00 (cento e dez mil reais) da transferência do capital social, pelo qual dá plena e total quitação, retirando-se da sociedade;

4) A Sociedade poderá ser administrada por Administrador não Titular. A administração dos negócios, inclusive o uso da denominação ficará a cargo do Administrador não Titular **CRISTIANO HENRIQUE RODRIGUES CURY**, já qualificado anteriormente, podendo praticar sempre em conjunto todos os atos necessários ao perfeito funcionamento da sociedade, com exceção dos atos previstos nos parágrafos, infra, que precisarão necessariamente da participação de todos os sócios ou seu(s) representante(s) legal(is), em conjunto, quais sejam.

5) A sociedade passa a girar única e exclusivamente sob as condições que se seguem, ficando consolidadas nesta alteração as demais cláusulas não modificadas:

CONTRATO SOCIAL CONSOLIDADO

Cláusula Primeira: A Empresa Individual de Responsabilidade Limitada gira sob o nome empresarial de **BHDENTAL COMERCIAL EIRELI**, sendo regida de conformidade com o Código Civil Brasileiro Lei nº. 10.406/2002 e supletivamente pela Lei nº. 6.404/76.

+55 31 2515-9980 / +55 31 9751-0400
Rua Gonçalves Dias, 1922 - sala 803 - Lourdes
Belo Horizonte - MG / CEP: 30570-040
contato@citicontabilidade.com.br / citicontabilidade.com.br



1ª ALTERAÇÃO CONTRATUAL BHDENTAL COMERCIAL EIRELI -
CNPJ:29.312.896/0001-26 - NIRE: 31600496193

Cláusula Segunda: A Empresa Individual de Responsabilidade Limitada tem sua sede e domicílio na **RUA ANTÔNIO GRAVATÁ, Nº80, ANDAR 1, SALA A, BAIRRO CINQUENTENÁRIO, BELO HORIZONTE/MG, CEP: 30.570-040**, podendo abrir e manter filiais e escritórios em qualquer parte do território nacional ou no exterior, obedecendo às disposições legais vigentes (art. 997, II, Lei nº. 10.406/2002).

Cláusula Terceira: A Empresa Individual de Responsabilidade Limitada tem como objeto social: COMERCIO ATACADISTA DE EQUIPAMENTOS E ARTIGOS PARA LABORATORIOS, MEDICOS, ODONTOLOGICOS, FISIOTERAPICOS, OFTALMOLOGICOS, INSTRUMENTOS E AFINS, VETERINARIOS, HOSPITALARES, FILMES RADIOLOGICOS, TODOS NOVOS E USADOS. PRODUTOS DE LIMPEZA, HIGIENE E PERFUMARIA, MOVEIS ESCOLARES, MOVEIS PARA ESCRITORIO, LABORATORIAIS E ODONTOLOGICOS, BANCADAS, CAPELAS E EQUIPAMENTOS PARA SEGURANCA LABORATORIAL, BEM COMO A PRESTACAO DE SERVICOS E ASSISTENCIA TECNICA EM EQUIPAMENTOS MEDICOS, LABORATORIAIS, ELETROELETRONICOS, ODONTOLOGICOS, OPTICOS E AFINS. MONTAGEM E INSTALACAO DE MAQUINAS, APARELHOS, EQUIPAMENTOS ODONTOLOGICOS, MEDICOS, HOSPITALARES E LABORATORIAIS, SUAS PECAS, MATERIAIS E ACESSORIOS.

Cláusula Quarta: A Empresa Individual de Responsabilidade Limitada iniciou suas atividades em 29/09/2017, e seu prazo de duração é indeterminado (art. 997, III, da Lei 10.406/2002).

Cláusula Quinta: O capital social é de R\$ 110.000,00 (CENTO E DEZ MIL REAIS), totalmente integralizado em moeda corrente do País.

Parágrafo Primeiro: O Administrador não Titular não responderá subsidiariamente pelas obrigações sociais, conforme estabelece o artigo 1.054 CC o artigo 997 inciso III, do Código Civil, Lei nº. 10.406/02.

Parágrafo Segundo: Fica o capital social desta empresa gravado com cláusulas de impenhorabilidade e incomunicabilidade conjugal.

Cláusula Sexta: A empresa poderá ser administrada por administrador não titular. A administração dos negócios, inclusive o uso da denominação ficará a cargo do Administrador não titular **CRISTIANO HENRIQUE RODRIGUES CURY**, já qualificado anteriormente, podendo praticar sempre em conjunto todos os atos necessários ao perfeito funcionamento da sociedade, com exceção dos atos previstos nos parágrafos, infra, que precisarão necessariamente da participação de todos os sócios ou seu(s) representante(s) legal(is), em conjunto, quais sejam

Cláusula Sétima: O ADMINISTRADOR NÃO TITULAR poderá a qualquer tempo fixar uma retirada mensal, a título de Pró-Labore, respeitando as limitações legais vigentes da Previdência Social e obedecendo a legislação do imposto de renda.

+55 31 2515-9980 / +55 31 9751-0400
Rua Gonçalves Dias, 1922 - sala 803 - Lourdes
Belo Horizonte - MG / CEP: 30570-040
contato@citicontabilidade.com.br / citicontabilidade.com.br



Junta Comercial do Estado de Minas Gerais

Certifico registro sob o nº 7803392 em 15/04/2020 da Empresa BHDENTAL COMERCIAL EIRELI - EPP, Nire 31600496193 e protocolo 201862727 - 09/04/2020. Autenticação: 85B9F5852590F11A3F7DB8DF55193AA5C954FD1. Marinely de Paula Bomfim - Secretária-Geral. Para validar este documento, acesse <http://www.jucemg.mg.gov.br> e informe nº do protocolo 20/186.272-7 e o código de segurança Btne Esta cópia foi autenticada digitalmente e assinada em 15/04/2020 por Marinely de Paula Bomfim Secretária-Geral.

MARINELY DE PAULA BOMFIM
SECRETARIA GERAL

pág. 4/10



1ª ALTERAÇÃO CONTRATUAL BHDENTAL COMERCIAL EIRELI -
CNPJ:29.312.896/0001-26 - NIRE: 31600496193

Cláusula Oitava: Ao término de cada exercício social, em 31 de dezembro, proceder-se-á a elaboração do inventário, do balanço patrimonial e do balanço de resultado econômico.

Parágrafo Primeiro: A critério do(s) administrador(es) no atendimento de interesses da própria empresa, o total ou parte dos lucros poderá ser destinado à formação de reservas de lucros ou então permanecer em lucros acumulados para futura destinação.

Parágrafo Segundo: Fica a empresa autorizada a distribuir antecipadamente (em períodos inferiores a 12 meses) lucros do exercício, com base em levantamento de balanço intermediário, obedecendo os dispositivos legais da **Instrução Normativa INSS 100/2003 estipula, em seu artigo 77, § 6º, Art. 52 da Lei 8.212/91, I e II e Art. 889 do Regulamento do IR/99, I e II**, observada a reposição de lucros quando a distribuição afetar o capital social, **conforme estabelece o artigo 1.059 da Lei 10.406/2002.**

Cláusula Nona: A empresa poderá a qualquer tempo, abrir ou fechar filial ou outra dependência, mediante ato de alteração do ato constitutivo.

Cláusula Décima: O administrador não titular da empresa declara, sob as penas da lei, de que não está impedido de exercer a administração da empresa, por lei especial, ou em virtude de condenação criminal, ou por se encontrar sob os efeitos dela, a pena que vede, ainda que temporariamente, o acesso a cargos públicos; ou por crime falimentar, de prevaricação, peita ou suborno, concussão, peculato, ou contra a economia popular, contra o sistema financeiro nacional, contra normas de defesa da concorrência, contra as relações de consumo, fé pública, ou a propriedade.

Cláusula Décima Primeira: O administrador não titular da empresa declara, sob as penas da lei, que não figura como titular de nenhuma outra empresa individual de responsabilidade limitada.

Cláusula Décima Segunda: De conformidade com o que dispõe o artigo 1.053, parágrafo único, do Código Civil Lei 10.406/2002, as omissões ou dúvidas que possam ser suscitadas sobre o presente contrato serão supridas ou resolvidas com base na legislação específica, aplicando-se supletivamente a Lei das Sociedades Anônimas e outras disposições legais vigentes que lhe forem aplicadas.

Cláusula Décima Terceira: Fica eleito o foro de BELO HORIZONTE para o exercício e o cumprimento dos direitos e obrigações resultantes deste instrumento.

Belo Horizonte/MG, 01 de OUTUBRO de 2019.

CRISTIANO HENRIQUE RODRIGUES CURY

**LC HOLDING LTDA
CRISTIANO HENRIQUE RODRIGUES CURY
CPF: 993.547.726-68
ADMINISTRADOR NÃO TITULAR**

+55 31 2515-9980 / +55 31 9751-0400
Rua Gonçalves Dias, 1922 - sala 803 - Lourdes
Belo Horizonte - MG / CEP: 30570-040
contato@citicontabilidade.com.br / citicontabilidade.com.br



Junta Comercial do Estado de Minas Gerais

Certifico registro sob o nº 7803392 em 15/04/2020 da Empresa BHDENTAL COMERCIAL EIRELI - EPP, Nire 31600496193 e protocolo 201862727 - 09/04/2020. Autenticação: 85B9F5852590F11A3F7DB8DF55193AA5C954FD1. Marinely de Paula Bomfim - Secretária-Geral. Para validar este documento, acesse <http://www.jucemg.mg.gov.br> e informe nº do protocolo 20/186.272-7 e o código de segurança Btne Esta cópia foi autenticada digitalmente e assinada em 15/04/2020 por Marinely de Paula Bomfim Secretária-Geral.

MARINELY DE PAULA BOMFIM
SECRETÁRIA GERAL

pág. 5/10



JUNTA COMERCIAL DO ESTADO DE MINAS GERAIS

Registro Digital

Documento Principal

Identificação do Processo		
Número do Protocolo	Número do Processo Módulo Integrador	Data
20/186.272-7	MGP2000287398	09/04/2020

Identificação do(s) Assinante(s)	
CPF	Nome
993.547.726-68	CRISTIANO HENRIQUE RODRIGUES CURY

Junta Comercial do Estado de Minas Gerais



Página 1 de 1



Junta Comercial do Estado de Minas Gerais

Certifico registro sob o nº 7803392 em 15/04/2020 da Empresa BHDENTAL COMERCIAL EIRELI - EPP, Nire 31600496193 e protocolo 201862727 - 09/04/2020. Autenticação: 85B9F5852590F11A3F7DB8DF55193AA5C954FD1. Marinely de Paula Bomfim - Secretária-Geral. Para validar este documento, acesse <http://www.jucemg.mg.gov.br> e informe nº do protocolo 20/186.272-7 e o código de segurança Btne Esta cópia foi autenticada digitalmente e assinada em 15/04/2020 por Marinely de Paula Bomfim Secretária-Geral.

MARINELY DE PAULA BOMFIM
SECRETÁRIA GERAL

pág. 6/10

ATO 318

DESENQUADRAMENTO DE EMPRESA DE PEQUENO PORTE (EPP)

- Empresário
- Empresa Individual de Responsabilidade Ltda
- Sociedade Empresária

Ilmo Sr. Presidente da Junta Comercial do Estado de Minas Gerais

O administrador não sócio, **CRISTIANO HENRIQUE RODRIGUES CURY**, representante legal da Sociedade Empresária Limitada **LC HOLDING LTDA**, titular pessoa jurídica da empresa **BHDENTAL COMERCIAL EIRELI**, com sede à Rua Antônio Gravatá, nº80, andar 1, sala A, bairro Cinquentenário, CEP: 30.570-040, na cidade de Belo Horizonte, Estado de Minas Gerais, inscrita na Junta Comercial do Estado de Minas Gerais sob o NIRE nº31600496193 de 07/11/2017 e no CNPJ sob o nº 29.312.896/0001-26 vem no prazo legal de 30 (trinta) dias, comunicar que excedeu os limites da receita bruta anual fixados pelo inciso II do art. art. 3º da Lei Complementar nº 123 de 14 de dezembro de 2006, desenquadrando-se como Empresa de Pequeno Porte (EPP) e passando à condição de Empresa, excluída do regime da mencionada lei.

Belo Horizonte/MG, 01 d e outubro de 2019.

CRISTIANO HENRIQUE RODRIGUES CURY
ADMINISTRADOR NÃO SÓCIO



Junta Comercial do Estado de Minas Gerais

Certifico registro sob o nº 7803392 em 15/04/2020 da Empresa BHDENTAL COMERCIAL EIRELI - EPP, Nire 31600496193 e protocolo 201862727 - 09/04/2020. Autenticação: 85B9F5852590F11A3F7DB8DF55193AA5C954FD1. Marinely de Paula Bomfim - Secretária-Geral. Para validar este documento, acesse <http://www.jucemg.mg.gov.br> e informe nº do protocolo 20/186.272-7 e o código de segurança Btne Esta cópia foi autenticada digitalmente e assinada em 15/04/2020 por Marinely de Paula Bomfim Secretária-Geral.

MARINELY DE PAULA BOMFIM
SECRETÁRIA-GERAL

pág. 7/10



JUNTA COMERCIAL DO ESTADO DE MINAS GERAIS

Registro Digital

Anexo

Identificação do Processo		
Número do Protocolo	Número do Processo Módulo Integrador	Data
20/186.272-7	MGP2000287398	09/04/2020

Identificação do(s) Assinante(s)	
CPF	Nome
993.547.726-68	CRISTIANO HENRIQUE RODRIGUES CURY

Junta Comercial do Estado de Minas Gerais



Página 1 de 1



Junta Comercial do Estado de Minas Gerais

Certifico registro sob o nº 7803392 em 15/04/2020 da Empresa BHDENTAL COMERCIAL EIRELI - EPP, Nire 31600496193 e protocolo 201862727 - 09/04/2020. Autenticação: 85B9F5852590F11A3F7DB8DF55193AA5C954FD1. Marinely de Paula Bomfim - Secretária-Geral. Para validar este documento, acesse <http://www.jucemg.mg.gov.br> e informe nº do protocolo 20/186.272-7 e o código de segurança Btne Esta cópia foi autenticada digitalmente e assinada em 15/04/2020 por Marinely de Paula Bomfim Secretária-Geral.

MARINELY DE PAULA BOMFIM
SECRETÁRIA-GERAL

pág. 8/10



Sistema Nacional de Registro de Empresas Mercantil - SINREM
Governador do Estado de Minas Gerais
Secretaria de Estado da Fazenda de Minas Gerais
Junta Comercial do Estado de Minas Gerais

TERMO DE AUTENTICAÇÃO - REGISTRO DIGITAL

Certifico que o ato, assinado digitalmente, da empresa BHDENTAL COMERCIAL EIRELI - EPP, de NIRE 3160049619-3 e protocolado sob o número 20/186.272-7 em 09/04/2020, encontra-se registrado na Junta Comercial sob o número 7803392, em 15/04/2020. O ato foi deferido eletronicamente pelo examinador Laura Aparecida Vieira.

Certifica o registro, a Secretária-Geral, Marinely de Paula Bomfim. Para sua validação, deverá ser acessado o site eletrônico do Portal de Serviços / Validar Documentos (<https://portalservicos.jucemg.mg.gov.br/Portal/pages/imagemProcesso/viaUnica.jsf>) e informar o número de protocolo e chave de segurança.

Capa de Processo

Assinante(s)	
CPF	Nome
993.547.726-68	CRISTIANO HENRIQUE RODRIGUES CURY

Documento Principal

Assinante(s)	
CPF	Nome
993.547.726-68	CRISTIANO HENRIQUE RODRIGUES CURY

Anexo

Assinante(s)	
CPF	Nome
993.547.726-68	CRISTIANO HENRIQUE RODRIGUES CURY

Belo Horizonte, quarta-feira, 15 de abril de 2020



Documento assinado eletronicamente por Laura Aparecida Vieira, Servidor(a) Público(a), em 15/04/2020, às 12:10 conforme horário oficial de Brasília.



A autenticidade desse documento pode ser conferida no [portal de serviços da jucemg](#) informando o número do protocolo 20/186.272-7.

Página 1 de 1



Junta Comercial do Estado de Minas Gerais

Certifico registro sob o nº 7803392 em 15/04/2020 da Empresa BHDENTAL COMERCIAL EIRELI - EPP, Nire 31600496193 e protocolo 201862727 - 09/04/2020. Autenticação: 85B9F5852590F11A3F7DB8DF55193AA5C954FD1. Marinely de Paula Bomfim - Secretária-Geral. Para validar este documento, acesse <http://www.jucemg.mg.gov.br> e informe nº do protocolo 20/186.272-7 e o código de segurança Btne Esta cópia foi autenticada digitalmente e assinada em 15/04/2020 por Marinely de Paula Bomfim Secretária-Geral.

MARINELY DE PAULA BOMFIM
SECRETÁRIA GERAL

pág. 9/10



JUNTA COMERCIAL DO ESTADO DE MINAS GERAIS

Registro Digital

O ato foi deferido e assinado digitalmente por :

Identificação do(s) Assinante(s)	
CPF	Nome
873.638.956-00	MARINELY DE PAULA BOMFIM

Junta Comercial do Estado de Minas Gerais



Belo Horizonte. quarta-feira, 15 de abril de 2020



Junta Comercial do Estado de Minas Gerais

Certifico registro sob o nº 7803392 em 15/04/2020 da Empresa BHDENTAL COMERCIAL EIRELI - EPP, Nire 31600496193 e protocolo 201862727 - 09/04/2020. Autenticação: 85B9F5852590F11A3F7DB8DF55193AA5C954FD1. Marinely de Paula Bomfim - Secretária-Geral. Para validar este documento, acesse <http://www.jucemg.mg.gov.br> e informe nº do protocolo 20/186.272-7 e o código de segurança Btne Esta cópia foi autenticada digitalmente e assinada em 15/04/2020 por Marinely de Paula Bomfim Secretária-Geral.

MARINELY DE PAULA BOMFIM
SECRETÁRIA-GERAL

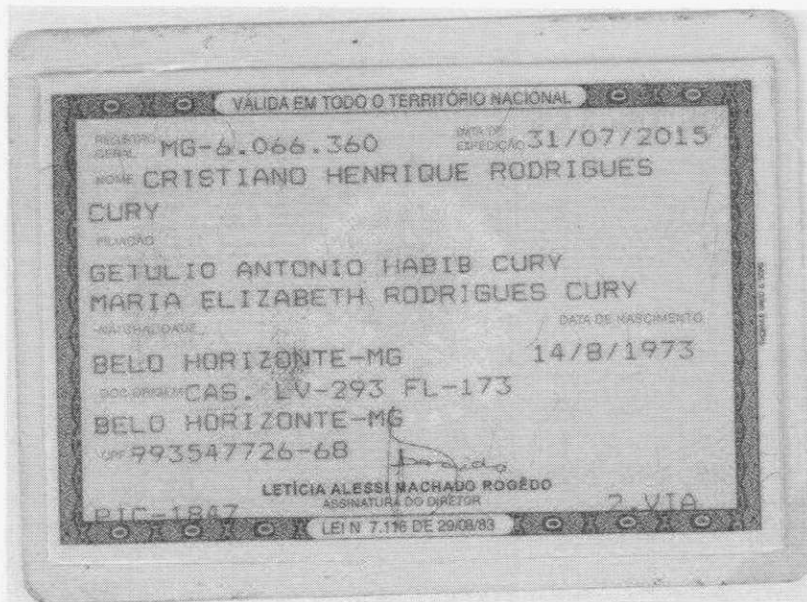
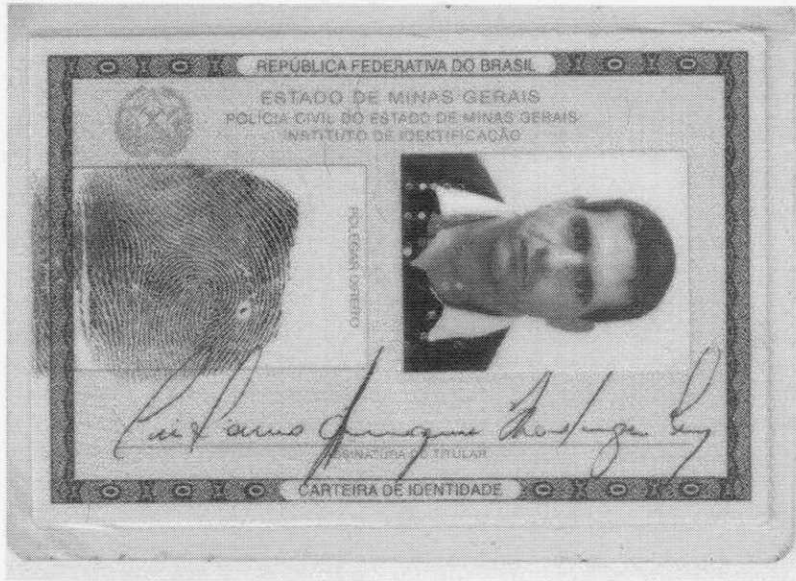

CARTÓRIO AZEVEDO BASTOS 1º OFÍCIO DE REGISTRO CIVIL DAS PESSOAS NATURAIS
E TABELIONATO DE NOTAS - Código CNJ 06.870-8
Av. Presidente Epitácio Pessoa, 1148 - Bairro São Estevão - João Pessoa/PB - CEP 58220-800 - www.cartorioabastos.net.br - Tel.: 333 2244-0464 - Fax: 333 2244-9464

Autenticação Digital
De acordo com os artigos 1º, 3º e 7º inc. V 8º, 41 e 52 da Lei Federal 5.013/1994 e Art. 6º Inc. XII da Lei Estadual 8.721/2008 autentico a presente imagem digitalizada, reprodução fiel do documento apresentado e conferido neste ato. O referido é verdade. Dou, fe.

Cód. Autenticação: 93991408181515300990-1; Data: 14/08/2018 15:24:08

Selo Digital de Fiscalização Tipo Normal C: AHH32527-08LD,
Valor Total do Ato: R\$ 4,23

Bel. Valer de Miranda Cavalcanti
Tribun. Confira os dados do ato em: <https://selodigital.tjpb.jus.br>

REPÚBLICA FEDERATIVA DO BRASIL
ESTADO DA PARAÍBA
CARTÓRIO AZEVEDO BASTOS
FUNDADO EM 1888

PRIMEIRO REGISTRO CIVIL DE NASCIMENTO E ÓBITOS E PRIVATIVO DE CASAMENTOS, INTERDIÇÕES E TUTELAS DA COMARCA DE JOÃO PESSOA

Av. Epitácio Pessoa, 1145 Bairro dos Estados 58030-00, João Pessoa PB
Tel.: (83) 3244-5404 / Fax: (83) 3244-5484
<http://www.azevedobastos.not.br>
E-mail: cartorio@azevedobastos.not.br



DECLARAÇÃO DE SERVIÇO DE AUTENTICAÇÃO DIGITAL

O Bel. Válber Azevêdo de Miranda Cavalcanti, Oficial do Primeiro Registro Civil de Nascimentos e Óbitos e Privativo de Casamentos, Interdições e Tutelas com atribuição de autenticar e reconhecer firmas da Comarca de João Pessoa Capital do Estado da Paraíba, em virtude de Lei, etc...

DECLARO ainda que, para garantir transparência e segurança jurídica de todos os atos oriundos da atividade Notarial e Registral no Estado da Paraíba, foi instituído pela Lei Nº 10.132, de 06 de novembro de 2013, a aplicação obrigatória de um Selo Digital de Fiscalização Extrajudicial em todos os atos de notas e registro, composto de um código único (por exemplo: Selo Digital: ABC12345-X1X2) e dessa forma, cada autenticação processada pela nossa Serventia pode ser verificada e confirmada tantas vezes quanto for necessário através do site do Tribunal de Justiça do Estado da Paraíba, endereço <https://corregedoria.tjpb.jus.br/selo-digital/>.

A autenticação digital do documento faz prova de que, na data e hora em que ela foi realizada, a empresa BHDENTAL COMERCIAL EIRELI tinha posse de um documento com as mesmas características que foram reproduzidas na cópia autenticada, sendo da empresa BHDENTAL COMERCIAL EIRELI a responsabilidade, única e exclusiva, pela idoneidade do documento apresentado a este Cartório.

Nesse sentido, declaro que a BHDENTAL COMERCIAL EIRELI assumiu, nos termos do artigo 8º, §1º, do Decreto nº 10.278/2020, que regulamentou o artigo 3º, inciso X, da Lei Federal nº 13.874/2019 e o artigo 2º-A da Lei Federal 12.682/2012, a responsabilidade pelo processo de digitalização dos documentos físicos, garantindo perante este Cartório e terceiros, a sua autoria e integridade.

De acordo com o disposto no artigo 2º-A, §7º, da Lei Federal nº 12.682/2012, o documento em anexo, identificado individualmente em cada Código de Autenticação Digital¹ ou na referida sequência, poderá ser reproduzido em papel ou em qualquer outro meio físico.

Esta DECLARAÇÃO foi emitida em **30/11/2021 11:07:47 (hora local)** através do sistema de autenticação digital do Cartório Azevedo Bastos, de acordo com o Art. 1º, 10º e seus §§ 1º e 2º da MP 2200/2001, como também, o documento eletrônico autenticado contendo o Certificado Digital do titular do Cartório Azevedo Bastos, poderá ser solicitado diretamente a empresa BHDENTAL COMERCIAL EIRELI ou ao Cartório pelo endereço de e-mail autentica@azevedobastos.not.br Para informações mais detalhadas deste ato, acesse o site <https://autdigital.azevedobastos.not.br> e informe o Código de Autenticação Digital

Esta Declaração é válida por **tempo indeterminado** e está disponível para consulta em nosso site.

¹**Código de Autenticação Digital:** 93991408181515300990-1

²**Legislações Vigentes:** Lei Federal nº 8.935/94, Lei Federal nº 10.406/2002, Medida Provisória nº 2200/2001, Lei Federal nº 13.105/2015, Lei Estadual nº 8.721/2008, Lei Estadual nº 10.132/2013, Provimento CGJ Nº 003/2014 e Provimento CNJ Nº 100/2020.

O referido é verdade, dou fé.

CHAVE DIGITAL

00005b1d734fd94f057f2d69fe6bc05b95255f2934be010b38c89fa86ea58f2372d70682954d02ad4a07eb3e90eb3631df7c142feb6333e3b9a1acdd27c796bfb71cad1a2846b5979cb84c34f7ca880



Presidência da República
Casa Civil
Medida Provisória Nº 2.200-2,
de 24 de agosto de 2001.





Ministério da Economia
Secretaria de Governo Digital
Departamento Nacional de Registro Empresarial e Integração
Secretaria de Estado de Fazenda de Minas Gerais

Nº DO PROTOCOLO (Uso da Junta Comercial)

NIRE (da sede ou filial, quando a sede for em outra UF)

31600496193

Código da Natureza Jurídica

2305

Nº de Matrícula do Agente Auxiliar do Comércio

1 - REQUERIMENTO

ILMO(A). SR.(A) PRESIDENTE DA Junta Comercial do Estado de Minas Gerais

Nome: BHDENTAL COMERCIAL EIRELI
(da Empresa ou do Agente Auxiliar do Comércio)

Nº FCN/REMP



MGN2198804776

requer a V.Sª o deferimento do seguinte ato:

Nº DE VIAS	CÓDIGO DO ATO	CÓDIGO DO EVENTO	QTDE	DESCRIÇÃO DO ATO / EVENTO
1	002			ALTERACAO
	021		1	ALTERACAO DE DADOS (EXCETO NOME EMPRESARIAL)
	316		1	ENQUADRAMENTO DE EPP
	051		1	CONSOLIDACAO DE CONTRATO/ESTATUTO
	2003		1	ALTERACAO DE SOCIO/ADMINISTRADOR

BELO HORIZONTE
Local

Representante Legal da Empresa / Agente Auxiliar do Comércio:

Nome: _____

Assinatura: _____

Telefone de Contato: _____

11 NOVEMBRO 2021
Data

2 - USO DA JUNTA COMERCIAL

DECISÃO SINGULAR

DECISÃO COLEGIADA

Nome(s) Empresarial(ais) igual(ais) ou semelhante(s):

SIM

SIM

Processo em Ordem
À decisão

Data

NÃO

Data

Responsável

NÃO

Data

Responsável

Responsável

DECISÃO SINGULAR

Processo em exigência. (Vide despacho em folha anexa)

2ª Exigência

3ª Exigência

4ª Exigência

5ª Exigência

Processo deferido. Publique-se e archive-se.

Processo indeferido. Publique-se.

Data

Responsável

DECISÃO COLEGIADA

Processo em exigência. (Vide despacho em folha anexa)

2ª Exigência

3ª Exigência

4ª Exigência

5ª Exigência

Processo deferido. Publique-se e archive-se.

Processo indeferido. Publique-se.

Data

Vogal

Vogal

Vogal

Presidente da _____ Turma

OBSERVAÇÕES



Junta Comercial do Estado de Minas Gerais

Certifico o registro sob o nº 8919031 em 26/11/2021 da Empresa BHDENTAL COMERCIAL EIRELI, Nire 31600496193 e protocolo 217998119 - 24/11/2021. Autenticação: 1E0F082A4A75B2C6B92CCB3698D19DFAD28D6F. Marinely de Paula Bomfim - Secretária-Geral. Para validar este documento, acesse <http://www.jucemg.mg.gov.br> e informe nº do protocolo 21/799.811-9 e o código de segurança g09J Esta cópia foi autenticada digitalmente e assinada em 29/11/2021 por Marinely de Paula Bomfim Secretária-Geral.

MARINELY DE PAULA BOMFIM
SECRETÁRIA GERAL



JUNTA COMERCIAL DO ESTADO DE MINAS GERAIS

Registro Digital

Capa de Processo

Identificação do Processo		
Número do Protocolo	Número do Processo Módulo Integrador	Data
21/799.811-9	MGN2198804776	24/11/2021

Identificação do(s) Assinante(s)	
CPF	Nome
993.547.726-68	CRISTIANO HENRIQUE RODRIGUES CURY

Junta Comercial do Estado de Minas Gerais

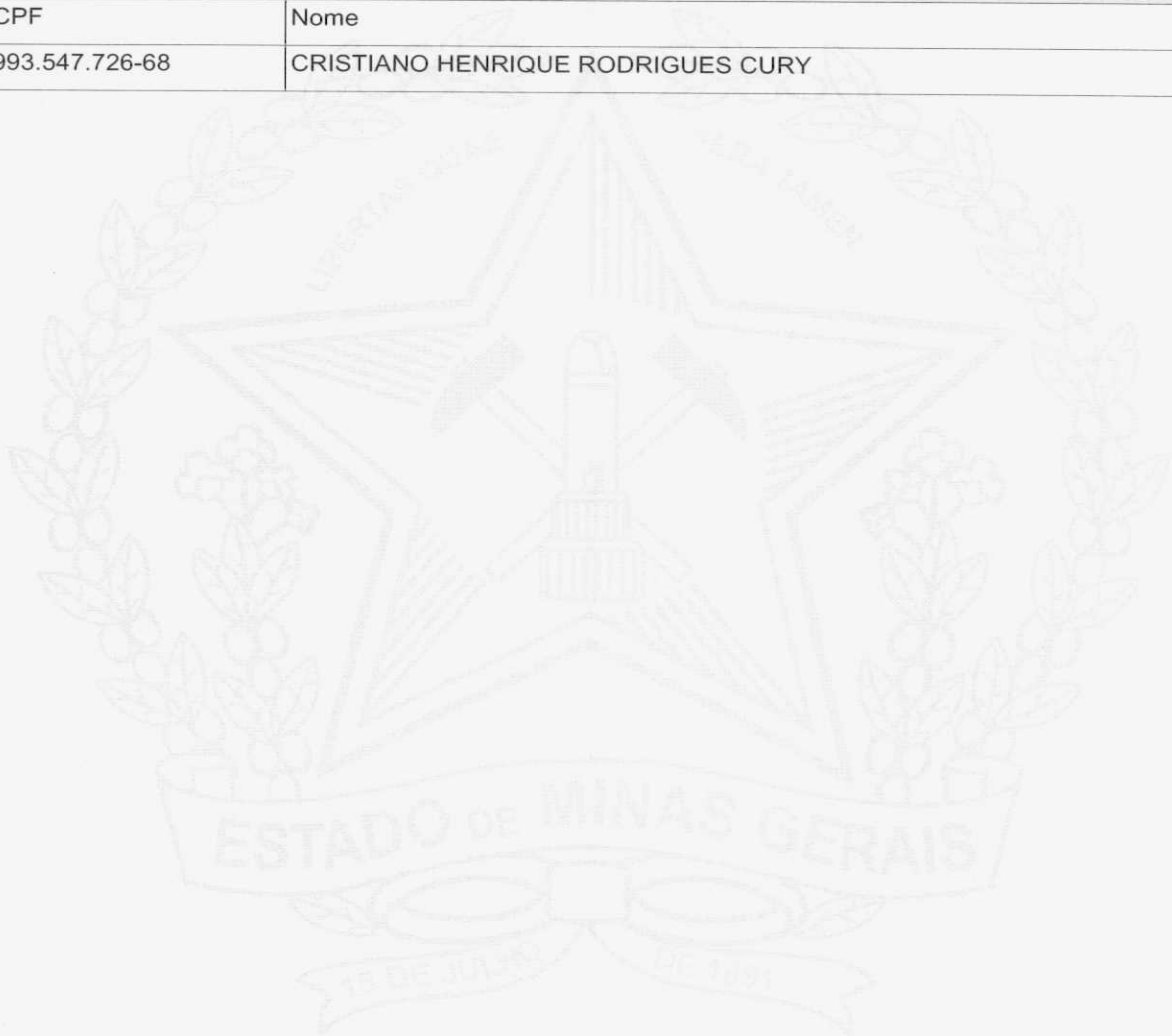

Página 1 de 1



Junta Comercial do Estado de Minas Gerais

Certifico o registro sob o nº 8919031 em 26/11/2021 da Empresa BHDENTAL COMERCIAL EIRELI, Nire 31600496193 e protocolo 217998119 - 24/11/2021. Autenticação: 1E0F082A4A75B2C6B92CCB3698D19DFAD28D6F. Marinely de Paula Bomfim - Secretária-Geral. Para validar este documento, acesse <http://www.jucemg.mg.gov.br> e informe nº do protocolo 21/799.811-9 e o código de segurança gO9J Esta cópia foi autenticada digitalmente e assinada em 29/11/2021 por Marinely de Paula Bomfim Secretária-Geral.

MARINELY DE PAULA BOMFIM
SECRETÁRIA GERAL

pág. 2/10



2ª ALTERAÇÃO CONTRATUAL BHDENTAL COMERCIAL EIRELI -
CNPJ:29.312.896/0001-26 - NIRE: 31600496193

2ª ALTERAÇÃO CONTRATUAL BHDENTAL COMERCIAL EIRELI

LC HOLDING LTDA, inscrita no CNPJ sob o Nº 35.059.964/0001-90, registrada na JUCEMG - Junta Comercial do Estado de Minas Gerais sob nº31211476825 em 02/10/2019, com sede à Rua Cônsul Robert Levy, nº474, Bairro São Bento, Belo Horizonte/MG, CEP: 30.350-710, representada neste ato pelo Sócio Administrador **CRISTIANO HENRIQUE RODRIGUES CURY**, nacionalidade BRASILEIRA, EMPRESÁRIO, Casado, regime de bens Comunhão Parcial, CPF 993.547.726-68, documento de identidade M6066360, SSP, MG, com domicílio / residência a RUA INSPETOR JOSE APARECIDO, número 76, CASA, bairro / distrito SAO BENTO, município BELO HORIZONTE - MINAS GERAIS, CEP: 30.350-730, titular da Empresa Individual de Responsabilidade Limitada denominada **BHDENTAL COMERCIAL EIRELI, NIRE 31600496193, CNPJ 29.312.896/0001-26**, resolve promover a seguinte alteração contratual:

1) Admissão do Titular Pessoa Física **CRISTIANO HENRIQUE RODRIGUES CURY**, nacionalidade BRASILEIRA, EMPRESÁRIO, Casado, regime de bens Comunhão Parcial, CPF 993.547.726-68, documento de identidade M6066360, SSP, MG, com domicílio / residência a RUA INSPETOR JOSE APARECIDO, número 76, CASA, bairro / distrito SAO BENTO, município BELO HORIZONTE - MINAS GERAIS, CEP: 30.350-730;

3) A sociedade **LC HOLDING LTDA**, já qualificado anteriormente, cede e transfere a totalidade de sua participação na empresa para o Titular ora admitido **CRISTIANO HENRIQUE RODRIGUES CURY**, totalizando R\$110.000,00 (cento e dez mil reais) da transferência do capital social, pelo qual dá plena e total quitação, retirando-se da sociedade;

4) A administração da empresa, inclusive o uso da denominação ficará a cargo do Titular Administrador **CRISTIANO HENRIQUE RODRIGUES CURY**, já qualificado anteriormente, podendo praticar sempre em conjunto todos os atos necessários ao perfeito funcionamento da sociedade, com exceção dos atos previstos nos parágrafos, infra, que precisarão necessariamente da participação de todos os sócios ou seu(s) representante(s) legal(is), em conjunto, quais sejam.

5) A sociedade passa a girar única e exclusivamente sob as condições que se seguem, ficando consolidadas nesta alteração as demais cláusulas não modificadas:

CONTRATO SOCIAL CONSOLIDADO

Cláusula Primeira: A Empresa Individual de Responsabilidade Limitada gira sob o nome empresarial de **BHDENTAL COMERCIAL EIRELI**, sendo regida de conformidade com o Código Civil Brasileiro Lei nº. 10.406/2002 e supletivamente pela Lei nº. 6.404/76.

+55 31 2515-9980 / +55 31 9751-0400
Rua Gonçalves Dias, 1922 - sala 803 - Lourdes
Belo Horizonte - MG / CEP: 30570-040

contato@citicontabilidade.com.br / citicontabilidade.com.br



Junta Comercial do Estado de Minas Gerais

Certifico o registro sob o nº 8919031 em 26/11/2021 da Empresa BHDENTAL COMERCIAL EIRELI, Nire 31600496193 e protocolo 217998119 - 24/11/2021. Autenticação: 1E0F082A4A75B2C6B92CCB3698D19DFAD28D6F. Marinely de Paula Bomfim - Secretária-Geral. Para validar este documento, acesse <http://www.jucemg.mg.gov.br> e informe nº do protocolo 21/799.811-9 e o código de segurança g09J Esta cópia foi autenticada digitalmente e assinada em 29/11/2021 por Marinely de Paula Bomfim Secretária-Geral.

MARINELY DE PAULA BOMFIM
SECRETÁRIA GERAL

pág. 3/10



2ª ALTERAÇÃO CONTRATUAL BHDENTAL COMERCIAL EIRELI -
CNPJ:29.312.896/0001-26 - NIRE: 31600496193

Cláusula Segunda: A **Empresa Individual de Responsabilidade Limitada** tem sua sede e domicílio na **RUA ANTÔNIO GRAVATÁ, Nº80, ANDAR 1, SALA A, BAIRRO CINQUENTENÁRIO, BELO HORIZONTE/MG, CEP: 30.570-040**, podendo abrir e manter filiais e escritórios em qualquer parte do território nacional ou no exterior, obedecendo às disposições legais vigentes (art. 997, II, Lei nº. 10.406/2002).

Cláusula Terceira: A **Empresa Individual de Responsabilidade Limitada** tem como objeto social: COMERCIO ATACADISTA DE EQUIPAMENTOS E ARTIGOS PARA LABORATORIOS, MEDICOS, ODONTOLOGICOS, FISIOTERAPICOS, OFTALMOLOGICOS, INSTRUMENTOS E AFINS, VETERINARIOS, HOSPITALARES, FILMES RADIOLOGICOS, TODOS NOVOS E USADOS. PRODUTOS DE LIMPEZA, HIGIENE E PERFUMARIA, MOVEIS ESCOLARES, MOVEIS PARA ESCRITORIO, LABORATORIAIS E ODONTOLOGICOS, BANCADAS, CAPELAS E EQUIPAMENTOS PARA SEGURANCA LABORATORIAL, BEM COMO A PRESTACAO DE SERVICOS E ASSISTENCIA TECNICA EM EQUIPAMENTOS MEDICOS, LABORATORIAIS, ELETROELETRONICOS, ODONTOLOGICOS, OPTICOS E AFINS. MONTAGEM E INSTALACAO DE MAQUINAS, APARELHOS, EQUIPAMENTOS ODONTOLOGICOS, MEDICOS, HOSPITALARES E LABORATORIAIS, SUAS PECAS, MATERIAIS E ACESSORIOS.

Cláusula Quarta: A **Empresa Individual de Responsabilidade Limitada** iniciou suas atividades em 29/09/2017, e seu prazo de duração é indeterminado (art. 997, III, da Lei 10.406/2002).

Cláusula Quinta: O capital social é de R\$ 110.000,00 (CENTO E DEZ MIL REAIS), totalmente integralizado em moeda corrente do País.

Parágrafo Primeiro: O Titular administrador não responderá subsidiariamente pelas obrigações sociais, conforme estabelece o artigo 1.054 CC o artigo 997 inciso III, do Código Civil, Lei nº. 10.406/02.

Parágrafo Segundo: Fica o capital social desta empresa gravado com cláusulas de impenhorabilidade e incomunicabilidade conjugal.

Cláusula Sexta: A administração dos negócios, inclusive o uso da denominação ficará a cargo do Titular Administrador **CRISTIANO HENRIQUE RODRIGUES CURY**, já qualificado anteriormente, podendo praticar sempre em conjunto todos os atos necessários ao perfeito funcionamento da sociedade, com exceção dos atos previstos nos parágrafos, infra, que precisarão necessariamente da participação de todos os sócios ou seu(s) representante(s) legal(is), em conjunto, quais sejam

Cláusula Sétima: O Titular Administrador poderá a qualquer tempo fixar uma retirada mensal, a título de Pró-Labore, respeitando as limitações legais vigentes da Previdência Social e obedecendo a legislação do imposto de renda.

Cláusula Oitava: Ao término de cada exercício social, em 31 de dezembro, proceder-se-á a elaboração do inventário, do balanço patrimonial e do balanço de resultado econômico.

+55 31 2515-9980 / +55 31 9751-0400
Rua Gonçalves Dias, 1922 - sala 803 - Lourdes
Belo Horizonte - MG / CEP: 30570-040
contato@citicontabilidade.com.br / citicontabilidade.com.br



Junta Comercial do Estado de Minas Gerais

Certifico o registro sob o nº 8919031 em 26/11/2021 da Empresa BHDENTAL COMERCIAL EIRELI, Nire 31600496193 e protocolo 217998119 - 24/11/2021. Autenticação: 1E0F082A4A75B2C6B92CCB3698D19DFAD28D6F. Marinely de Paula Bomfim - Secretária-Geral. Para validar este documento, acesse <http://www.jucemg.mg.gov.br> e informe nº do protocolo 21/799.811-9 e o código de segurança gO9J Esta cópia foi autenticada digitalmente e assinada em 29/11/2021 por Marinely de Paula Bomfim Secretária-Geral.

MARINELY DE PAULA BOMFIM
SECRETÁRIA GERAL

pág. 4/10



2ª ALTERAÇÃO CONTRATUAL BHDENTAL COMERCIAL EIRELI -
CNPJ:29.312.896/0001-26 - NIRE: 31600496193

Parágrafo Primeiro: A critério do titular administrador no atendimento de interesses da própria empresa, o total ou parte dos lucros poderá ser destinado à formação de reservas de lucros ou então permanecer em lucros acumulados para futura destinação.

Parágrafo Segundo: Fica a empresa autorizada a distribuir antecipadamente (em períodos inferiores a 12 meses) lucros do exercício, com base em levantamento de balanço intermediário, obedecendo os dispositivos legais da **Instrução Normativa INSS 100/2003 estipula, em seu artigo 77, § 6º, Art. 52 da Lei 8.212/91, I e II e Art. 889 do Regulamento do IR/99, I e II**, observada a reposição de lucros quando a distribuição afetar o capital social, **conforme estabelece o artigo 1.059 da Lei 10.406/2002.**

Cláusula Nona: A empresa poderá a qualquer tempo, abrir ou fechar filial ou outra dependência, mediante ato de alteração do ato constitutivo.

Cláusula Décima: O titular administrador da empresa declara, sob as penas da lei, de que não está impedido de exercer a administração da empresa, por lei especial, ou em virtude de condenação criminal, ou por se encontrar sob os efeitos dela, a pena que vede, ainda que temporariamente, o acesso a cargos públicos; ou por crime falimentar, de prevaricação, peita ou suborno, concussão, peculato, ou contra a economia popular, contra o sistema financeiro nacional, contra normas de defesa da concorrência, contra as relações de consumo, fé pública, ou a propriedade.

Cláusula Décima Primeira: O titular administrador da empresa declara, sob as penas da lei, que não figura como titular de nenhuma outra empresa individual de responsabilidade limitada.

Cláusula Décima Segunda: De conformidade com o que dispõe o artigo 1.053, parágrafo único, do Código Civil Lei 10.406/2002, as omissões ou dúvidas que possam ser suscitadas sobre o presente contrato serão supridas ou resolvidas com base na legislação específica, aplicando-se supletivamente a Lei das Sociedades Anônimas e outras disposições legais vigentes que lhe forem aplicadas.

Cláusula Décima Terceira: Fica eleito o foro de BELO HORIZONTE para o exercício e o cumprimento dos direitos e obrigações resultantes deste instrumento.

Belo Horizonte/MG, 22 de OUTUBRO de 2021.

CRISTIANO HENRIQUE RODRIGUES CURY
TITULAR ADMINSTRADOR

LC HOLDING LTDA
CRISTIANO HENRIQUE RODRIGUES CURY
CPF: 993.547.726-68

+55 31 2515-9980 / +55 31 9751-0400
Rua Gonçalves Dias, 1922 - sala 803 - Lourdes
Belo Horizonte - MG / CEP: 30570-040
contato@citicontabilidade.com.br / citicontabilidade.com.br



Junta Comercial do Estado de Minas Gerais

Certifico o registro sob o nº 8919031 em 26/11/2021 da Empresa BHDENTAL COMERCIAL EIRELI, Nire 31600496193 e protocolo 217998119 - 24/11/2021. Autenticação: 1E0F082A4A75B2C6B92CCB3698D19DFAD28D6F. Marinely de Paula Bomfim - Secretária-Geral. Para validar este documento, acesse <http://www.juceimg.mg.gov.br> e informe nº do protocolo 21/799.811-9 e o código de segurança gO9J Esta cópia foi autenticada digitalmente e assinada em 29/11/2021 por Marinely de Paula Bomfim Secretária-Geral.

MARINELY DE PAULA BOMFIM
SECRETARIA GERAL

pág. 5/10



JUNTA COMERCIAL DO ESTADO DE MINAS GERAIS

Registro Digital

Documento Principal

Identificação do Processo		
Número do Protocolo	Número do Processo Módulo Integrador	Data
21/799.811-9	MGN2198804776	24/11/2021

Identificação do(s) Assinante(s)	
CPF	Nome
993.547.726-68	CRISTIANO HENRIQUE RODRIGUES CURY

Junta Comercial do Estado de Minas Gerais



Página 1 de 1



Junta Comercial do Estado de Minas Gerais

Certifico o registro sob o nº 8919031 em 26/11/2021 da Empresa BHDENTAL COMERCIAL EIRELI, Nire 31600496193 e protocolo 217998119 - 24/11/2021. Autenticação: 1E0F082A4A75B2C6B92CCB3698D19DFAD28D6F. Marinely de Paula Bomfim - Secretária-Geral. Para validar este documento, acesse <http://www.jucemg.mg.gov.br> e informe nº do protocolo 21/799.811-9 e o código de segurança gO9J Esta cópia foi autenticada digitalmente e assinada em 29/11/2021 por Marinely de Paula Bomfim Secretária-Geral.

MARINELY DE PAULA BOMFIM
SECRETÁRIA-GERAL

pág. 6/10

ATO 316
ENQUADRAMENTO DE EMPRESA DE PEQUENO PORTE (EPP)

- Empresário
- Empresa Individual de Responsabilidade Ltda
- Sociedade Empresária

Ilmo Sr. Presidente da Junta Comercial do Estado de Minas Gerais

O TITULAR – ADMINISTRADOR, **CRISTIANO HENRIQUE RODRIGUES CURY**, representante legal da Empresa Individual de Responsabilidade Limitada **BHDENTAL COMERCIAL EIRELI**, com sede à Rua Antônio Gravatá, nº80, andar 1, sala A, bairro Cinquentenário, CEP: 30.570-040, na cidade de Belo Horizonte, Estado de Minas Gerais, inscrita na Junta Comercial do Estado de Minas Gerais sob o NIRE 31600496193 de 07/11/2017 e no CNPJ sob o nº 29.312.896/0001-26, vem declarar que:

- a) Adotará o nome empresarial de **BHDENTAL COMERCIAL EIRELI – EPP**.
- b) O movimento da receita bruta anual da empresa

no exercício anterior não excedeu

não excederá

ao limite fixado no inciso II do art. 3º da Lei Complementar nº 123 de 14 de dezembro de 2006, e que não se enquadra em qualquer das hipóteses de exclusão relacionadas no § 4º do art. 3º da mencionada lei.

Belo Horizonte/MG, 22 de outubro de 2021.

CRISTIANO HENRIQUE RODRIGUES CURY
TITULAR ADMINISTRADOR



Junta Comercial do Estado de Minas Gerais

Certifico o registro sob o nº 8919031 em 26/11/2021 da Empresa BHDENTAL COMERCIAL EIRELI, Nire 31600496193 e protocolo 217998119 - 24/11/2021. Autenticação: 1E0F082A4A75B2C6B92CCB3698D19DFAD28D6F. Marinely de Paula Bomfim - Secretária-Geral. Para validar este documento, acesse <http://www.jucemg.mg.gov.br> e informe nº do protocolo 21/799.811-9 e o código de segurança g09J Esta cópia foi autenticada digitalmente e assinada em 29/11/2021 por Marinely de Paula Bomfim Secretária-Geral.

MARINELY DE PAULA BOMFIM
SECRETÁRIA GERAL



JUNTA COMERCIAL DO ESTADO DE MINAS GERAIS

Registro Digital

Anexo

Identificação do Processo		
Número do Protocolo	Número do Processo Módulo Integrador	Data
21/799.811-9	MGN2198804776	24/11/2021

Identificação do(s) Assinante(s)	
CPF	Nome
993.547.726-68	CRISTIANO HENRIQUE RODRIGUES CURY

Junta Comercial do Estado de Minas Gerais



Junta Comercial do Estado de Minas Gerais

Certifico o registro sob o nº 8919031 em 26/11/2021 da Empresa BHDENTAL COMERCIAL EIRELI, Nire 31600496193 e protocolo 217998119 - 24/11/2021. Autenticação: 1E0F082A4A75B2C6B92CCB3698D19DFAD28D6F. Marinely de Paula Bomfim - Secretária-Geral. Para validar este documento, acesse <http://www.jucemg.mg.gov.br> e informe nº do protocolo 21/799.811-9 e o código de segurança gO9J Esta cópia foi autenticada digitalmente e assinada em 29/11/2021 por Marinely de Paula Bomfim Secretária-Geral.

MARINELY DE PAULA BOMFIM
SECRETÁRIA-GERAL



TERMO DE AUTENTICAÇÃO - REGISTRO DIGITAL

Certifico que o ato, assinado digitalmente, da empresa BHDENTAL COMERCIAL EIRELI, de NIRE 3160049619-3 e protocolado sob o número 21/799.811-9 em 24/11/2021, encontra-se registrado na Junta Comercial sob o número 8919031, em 26/11/2021. O ato foi deferido eletronicamente pelo examinador Viviane Oliveira Duarte.

Certifica o registro, a Secretária-Geral, Marinely de Paula Bomfim. Para sua validação, deverá ser acessado o sítio eletrônico do Portal de Serviços / Validar Documentos (<https://portalservicos.jucemg.mg.gov.br/Portal/pages/imagemProcesso/viaUnica.jsf>) e informar o número de protocolo e chave de segurança.

Capa de Processo

Assinante(s)	
CPF	Nome
993.547.726-68	CRISTIANO HENRIQUE RODRIGUES CURY

Documento Principal

Assinante(s)	
CPF	Nome
993.547.726-68	CRISTIANO HENRIQUE RODRIGUES CURY

Anexo

Assinante(s)	
CPF	Nome
993.547.726-68	CRISTIANO HENRIQUE RODRIGUES CURY

Belo Horizonte, sexta-feira, 26 de novembro de 2021



Documento assinado eletronicamente por Viviane Oliveira Duarte, Servidor(a) Público(a), em 26/11/2021, às 10:23 conforme horário oficial de Brasília.



A autenticidade desse documento pode ser conferida no [portal de serviços da jucemg](#) informando o número do protocolo 21/799.811-9.





JUNTA COMERCIAL DO ESTADO DE MINAS GERAIS

Registro Digital

O ato foi deferido e assinado digitalmente por :

Identificação do(s) Assinante(s)	
CPF	Nome
873.638.956-00	MARINELY DE PAULA BOMFIM

Junta Comercial do Estado de Minas Gerais



Belo Horizonte, sexta-feira, 26 de novembro de 2021



Junta Comercial do Estado de Minas Gerais

Certifico o registro sob o nº 8919031 em 26/11/2021 da Empresa BHDENTAL COMERCIAL EIRELI, Nire 31600496193 e protocolo 217998119 - 24/11/2021. Autenticação: 1E0F082A4A75B2C6B92CCB3698D19DFAD28D6F. Marinely de Paula Bomfim - Secretária-Geral. Para validar este documento, acesse <http://www.jucemg.mg.gov.br> e informe nº do protocolo 21/799.811-9 e o código de segurança g09J Esta cópia foi autenticada digitalmente e assinada em 29/11/2021 por Marinely de Paula Bomfim Secretária-Geral.

MARINELY DE PAULA BOMFIM
SECRETÁRIA-GERAL

pág. 10/10



Certidão Específica

A Secretária-Geral da Junta Comercial do Estado de Minas Gerais **CERTIFICA**, nos termos do art. 29 da Lei Federal nº 8.934, de 18 de novembro de 1994, nos arts. 78, inciso III e 81 do Decreto nº 1.800, de 30 de janeiro de 1996; da Instrução Normativa IN/DREI nº 20, de 5 de dezembro de 2013, a requerimento, conforme protocolo de número **22/358.151-8**, que consta no Cadastro Estadual de Empresas Mercantis, formado e organizado por esta Junta Comercial na forma disciplinada no art. 7º, VIII, do Decreto 1800/1996, registro de **BHDENTAL COMERCIAL EIRELI**, EMPRESA INDIVIDUAL DE RESPONSABILIDADE LIMITADA (DE NATUREZA EMPRESARIA), NIRE 3160049619-3, CNPJ 29.312.896/0001-26, ATIVA, com sede na RUA ANTONIO GRAVATA, 80, ANDAR 1 SALA A, BAIRRO CINQUENTENARIO, BELO HORIZONTE/MG, com dados que em resumo a seguir se especificam:

Ato/Evento	Data Aprovação	Nº Aprovação	Data Assinatura
ATO CONSTITUTIVO - EIRELI ENQUADRAMENTO DE EPP	07/11/2017	31600496193	25/09/2017
ALTERACAO ENTRADA DE SOCIO/ADMINISTRADOR ALTERACAO DE SOCIO/ADMINISTRADOR ALTERACAO DE ENDERECO DENTRO DO MESMO MUNICIPIO CONSOLIDACAO DE CONTRATO/ESTATUTO SAIDA DE SOCIO/ADMINISTRADOR DESENQUADRAMENTO DE EPP	15/04/2020	7803392	01/10/2019
ALTERACAO CONSOLIDACAO DE CONTRATO/ESTATUTO ALTERACAO DE DADOS (EXCETO NOME EMPRESARIAL) ENQUADRAMENTO DE EPP SAIDA DE SOCIO/ADMINISTRADOR ALTERACAO DE SOCIO/ADMINISTRADOR	26/11/2021	8919031	22/10/2021

Certifica, por derradeiro, serem estes os únicos atos registrados nesta Junta Comercial até a presente data.



Sistema Nacional de Registro de Empresas Mercantil - SINREM
Governo do Estado de Minas Gerais
Secretaria de Estado da Fazenda de Minas Gerais
Junta Comercial do Estado de Minas Gerais

Certidão Específica

O referido é verdade. Dou fé. Junta Comercial do Estado de Minas Gerais. Nada mais.

Belo Horizonte, 14 de Julho de 2022.

MARINELY DE PAULA BOMFIM
SECRETÁRIA GERAL



Certidão específica emitida pela Junta Comercial do Estado de Minas Gerais e certificada digitalmente. Para confirmar a autenticidade desta certidão, acesse o site (<http://www.jucemg.mg.gov.br>) e informe o nº de protocolo C225001876192 e o código de segurança f396. Esta cópia foi autenticada e assinada digitalmente em 14/07/2022 por Marinely de Paula Bomfim - Secretária-Geral.



Certidão Simplificada

Certificamos que as informações abaixo constam dos documentos arquivados nesta Junta Comercial e são vigentes na data de sua expedição.

Nome Empresarial: BHDENTAL COMERCIAL EIRELI
Natureza Jurídica: EMPRESA INDIVIDUAL DE RESPONSABILIDADE LIMITADA (DE NATUREZA EMPRESARIA)

CNPJ 29.312.896/0001-26	Data de Arquivamento do Ato Constitutivo 07/11/2017	Data de Início de Atividade 29/09/2017
----------------------------	--	---

Endereço Completo:

RUA ANTONIO GRAVATA 80 ANDAR 1 SALA A - BAIRRO CINQUENTENARIO CEP 30570-040 - BELO HORIZONTE/MG

Objeto:

COMERCIO ATACADISTA DE EQUIPAMENTOS E ARTIGOS PARA LABORATORIOS, MEDICOS, ODONTOLOGICOS, FISIOTERAPICOS, OFTALMOLOGICOS, INSTRUMENTOS E AFINS, VETERINARIOS, HOSPITALARES, FILMES RADIOLOGICOS, TODOS NOVOS E USADOS. PRODUTOS DE LIMPEZA, HIGIENE E PERFUMARIA, MOVEIS ESCOLARES, MOVEIS PARA ESCRITORIO, LABORATORIAIS E ODONTOLOGICOS, BANCADAS, CAPELAS E EQUIPAMENTOS PARA SEGURANCA LABORATORIAL, BEM COMO A PRESTACAO DE SERVICOS E ASSISTENCIA TECNICA EM EQUIPAMENTOS MEDICOS, LABORATORIAIS, ELETROELETRONICOS, ODONTOLOGICOS, OPTICOS E AFINS. MONTAGEM E INSTALACAO DE MAQUINAS, APARELHOS, EQUIPAMENTOS ODONTOLOGICOS, MEDICOS, HOSPITALARES E LABORATORIAIS, SUAS PECAS, MATERIAIS E ACESSORIOS.

Capital: R\$ 110.000,00 CENTO E DEZ MIL REAIS	Microempresa ou Empresa de Pequeno Porte (Lei Complementar nº 123, de 2006)	Prazo de Duração
Capital Integralizado: R\$ 110.000,00 CENTO E DEZ MIL REAIS	EMPRESA PEQUENO PORTE	INDETERMINADO

Titular

CPF/CNPJ	Nome	Administrador	Início Mandato	Término Mandato
993.547.726-68	CRISTIANO HENRIQUE RODRIGUES CURY	Sim	25/09/2017	xxxxxxx

Administrador Nomeado/Início Mandato/Término do Mandato

CPF/CNPJ	Nome	Início Mandato	Término Mandato
xxxxxxx	xxxxxxx	xxxxxxx	xxxxxxx

Situação: ATIVA

Status: xxxxxxx

Último Arquivamento: 26/11/2021

Número: 8919031

Ato 002 - ALTERACAO

Evento(s) 021 - ALTERACAO DE DADOS (EXCETO NOME EMPRESARIAL)

2003 - ALTERACAO DE SOCIO/ADMINISTRADOR

051 - CONSOLIDACAO DE CONTRATO/ESTATUTO

316 - ENQUADRAMENTO DE EPP

2005 - SAIDA DE SOCIO/ADMINISTRADOR

NADA MAIS#

Belo Horizonte, 14 de Julho de 2022 09:01

MARINELY DE PAULA BOMFIM
SECRETARIA GERAL



Certidão Simplificada Digital emitida pela JUNTA COMERCIAL DO ESTADO DE MINAS GERAIS e certificada digitalmente. Se desejar confirmar a autenticidade desta certidão, acesse o site da JUCEMG (<http://www.jucemg.mg.gov.br>) e clique em validar certidão. A certidão pode ser validada de duas formas:

- 1) Validação por envio de arquivo (upload)
- 2) Validação visual (digite o nº C220001876417 e visualize a certidão)

22/358.196-8

COMPROVANTE DE INSCRIÇÃO E DE SITUAÇÃO CADASTRAL

Comprovante de Inscrição e de Situação Cadastral

Cidadão,

Confira os dados de Identificação da Pessoa Jurídica e, se houver qualquer divergência, providencie junto à RFB a sua atualização cadastral.

A informação sobre o porte que consta neste comprovante é a declarada pelo contribuinte.

REPÚBLICA FEDERATIVA DO BRASIL			
CADASTRO NACIONAL DA PESSOA JURÍDICA			
NUMERO DE INSCRIÇÃO 29.312.896/0001-26 MATRIZ	COMPROVANTE DE INSCRIÇÃO E DE SITUAÇÃO CADASTRAL		DATA DE ABERTURA 07/11/2017
NOME EMPRESARIAL BHDENTAL COMERCIAL EIRELI			
TITULO DO ESTABELECIMENTO (NOME DE FANTASIA) BHDENTAL			PORTE EPP
CODIGO E DESCRICAO DA ATIVIDADE ECONOMICA PRINCIPAL 46.84-8-00 - Comércio atacadista de máquinas, aparelhos e equipamentos para uso odonto-médico-hospitalar; partes e peças			
CODIGO E DESCRICAO DAS ATIVIDADES ECONOMICAS SECUNDARIAS 33.19-8-00 - Manutenção e reparação de equipamentos e produtos não especificados anteriormente 33.21-0-00 - Instalação de máquinas e equipamentos industriais 46.45-1-01 - Comércio atacadista de instrumentos e materiais para uso médico, cirúrgico, hospitalar e de laboratórios 46.45-1-03 - Comércio atacadista de produtos odontológicos 46.49-4-04 - Comércio atacadista de móveis e artigos de colchoaria 46.49-4-08 - Comércio atacadista de produtos de higiene, limpeza e conservação domiciliar 46.49-4-99 - Comércio atacadista de outros equipamentos e artigos de uso pessoal e doméstico não especificados anteriormente			
CODIGO E DESCRICAO DA NATUREZA JURIDICA 230-5 - Empresa Individual de Responsabilidade Limitada (de Natureza Empresári			
LOGRADOURO R ANTONIO GRAVATA	NUMERO 80	COMPLEMENTO ANDAR 1 SALA A	
CEP 30.570-040	BARRIO/DISTRITO CINQUENTENARIO	MUNICIPIO BELO HORIZONTE	UF MG
ENDEREÇO ELETRONICO BHDENTAL@HOTMAIL.COM		TELEFONE (31) 3226-9410/ (31) 3374-6768	
ENTE FEDERATIVO RESPONSÁVEL (EFR) *****			
SITUAÇÃO CADASTRAL ATIVA		DATA DA SITUAÇÃO CADASTRAL 07/11/2017	
MOTIVO DE SITUAÇÃO CADASTRAL			
SITUAÇÃO ESPECIAL *****		DATA DA SITUAÇÃO ESPECIAL *****	

Aprovado pela Instrução Normativa RFB nº 1.863, de 27 de dezembro de 2018.

Emitido no dia 03/07/2022 às 11:19:19 (data e hora de Brasília).

Página: 1/1

 CONSULTAR QSA

 VOLTAR

 IMPRIMIR

A RFB agradece a sua visita. Para informações sobre política de privacidade e uso, [clique aqui](#).

COMPROVANTE DE INSCRIÇÃO E DE SITUAÇÃO CADASTRAL



MINISTÉRIO DA FAZENDA
Secretaria da Receita Federal do Brasil
Procuradoria-Geral da Fazenda Nacional

**CERTIDÃO NEGATIVA DE DÉBITOS RELATIVOS AOS TRIBUTOS FEDERAIS E À DÍVIDA
ATIVA DA UNIÃO**

Nome: BHDENTAL COMERCIAL EIRELI
CNPJ: 29.312.896/0001-26

Ressalvado o direito de a Fazenda Nacional cobrar e inscrever quaisquer dívidas de responsabilidade do sujeito passivo acima identificado que vierem a ser apuradas, é certificado que não constam pendências em seu nome, relativas a créditos tributários administrados pela Secretaria da Receita Federal do Brasil (RFB) e a inscrições em Dívida Ativa da União (DAU) junto à Procuradoria-Geral da Fazenda Nacional (PGFN).

Esta certidão é válida para o estabelecimento matriz e suas filiais e, no caso de ente federativo, para todos os órgãos e fundos públicos da administração direta a ele vinculados. Refere-se à situação do sujeito passivo no âmbito da RFB e da PGFN e abrange inclusive as contribuições sociais previstas nas alíneas 'a' a 'd' do parágrafo único do art. 11 da Lei nº 8.212, de 24 de julho de 1991.

A aceitação desta certidão está condicionada à verificação de sua autenticidade na Internet, nos endereços <<http://rfb.gov.br>> ou <<http://www.pgfn.gov.br>>.

Certidão emitida gratuitamente com base na Portaria Conjunta RFB/PGFN nº 1.751, de 2/10/2014.

Emitida às 11:01:28 do dia 04/05/2022 <hora e data de Brasília>.

Válida até 31/10/2022.

Código de controle da certidão: **A7E1.E7A2.4285.4B92**

Qualquer rasura ou emenda invalidará este documento.

[Voltar](#)[Imprimir](#)

Certificado de Regularidade do FGTS - CRF

Inscrição: 29.312.896/0001-26

Razão Social: BHDENTAL COMERCIAL EIRELI EPP

Endereço: AV DOS BANDEIRANTES 710 LJ 05 / COMITECO / BELO HORIZONTE / MG
/ 30315-382

A Caixa Econômica Federal, no uso da atribuição que lhe confere o Art. 7, da Lei 8.036, de 11 de maio de 1990, certifica que, nesta data, a empresa acima identificada encontra-se em situação regular perante o Fundo de Garantia do Tempo de Serviço - FGTS.

O presente Certificado não servirá de prova contra cobrança de quaisquer débitos referentes a contribuições e/ou encargos devidos, decorrentes das obrigações com o FGTS.

Validade: 09/07/2022 a 07/08/2022

Certificação Número: 2022070903223589931075

Informação obtida em 11/07/2022 13:59:29

A utilização deste Certificado para os fins previstos em Lei esta condicionada a verificação de autenticidade no site da Caixa:
www.caixa.gov.br

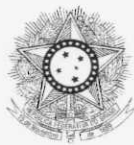

PODER JUDICIÁRIO
JUSTIÇA DO TRABALHO

CERTIDÃO NEGATIVA DE DÉBITOS TRABALHISTAS

Nome: BHDENTAL COMERCIAL EIRELI (MATRIZ E FILIAIS)

CNPJ: 29.312.896/0001-26

Certidão nº: 21787847/2022

Expedição: 11/07/2022, às 08:53:14

Validade: 07/01/2023 - 180 (cento e oitenta) dias, contados da data de sua expedição.

Certifica-se que **BHDENTAL COMERCIAL EIRELI (MATRIZ E FILIAIS)**, inscrito(a) no CNPJ sob o nº **29.312.896/0001-26**, **NÃO CONSTA** como inadimplente no Banco Nacional de Devedores Trabalhistas.

Certidão emitida com base nos arts. 642-A e 883-A da Consolidação das Leis do Trabalho, acrescentados pelas Leis ns.º 12.440/2011 e 13.467/2017, e no Ato 01/2022 da CGJT, de 21 de janeiro de 2022. Os dados constantes desta Certidão são de responsabilidade dos Tribunais do Trabalho.

No caso de pessoa jurídica, a Certidão atesta a empresa em relação a todos os seus estabelecimentos, agências ou filiais.

A aceitação desta certidão condiciona-se à verificação de sua autenticidade no portal do Tribunal Superior do Trabalho na Internet (<http://www.tst.jus.br>).

Certidão emitida gratuitamente.

INFORMAÇÃO IMPORTANTE

Do Banco Nacional de Devedores Trabalhistas constam os dados necessários à identificação das pessoas naturais e jurídicas inadimplentes perante a Justiça do Trabalho quanto às obrigações estabelecidas em sentença condenatória transitada em julgado ou em acordos judiciais trabalhistas, inclusive no concernente aos recolhimentos previdenciários, a honorários, a custas, a emolumentos ou a recolhimentos determinados em lei; ou decorrentes de execução de acordos firmados perante o Ministério Público do Trabalho, Comissão de Conciliação Prévia ou demais títulos que, por disposição legal, contiver força executiva.



Secretaria de Estado de
Fazenda
de Minas Gerais

COMPROVANTE DE INSCRIÇÃO ESTADUAL

DADOS CADASTRAIS

INSCRIÇÃO ESTADUAL: 003098903.00-59 **CPF/CNPJ:** 29.312.896/0001-26
NOME/NOME EMPRESARIAL: BHDENTAL COMERCIAL EIRELI
NOME FANTASIA: BHDENTAL
CNAE PRINCIPAL / DESCRIÇÃO: 4664-8/00 - Comércio atacadista de máquinas, aparelhos e equipamentos para uso odonto-médico-hospitalar; partes e peças
DESMEMBRAMENTO:
CNAE SECUNDÁRIA / 3319-8/00 - Manutenção e reparação de equipamentos e produtos não especificados anteriormente
DESMEMBRAMENTO:
NATUREZA JURIDICA : EIRELI (Natureza Empresária)
REGIME DE RECOLHIMENTO : SIMPLES NACIONAL **CATEGORIA:** Único
DATA INSCRIÇÃO: 22/12/2017 **MEI:** não
SITUACAO INSCRIÇÃO: Ativo **DATA DA SITUAÇÃO DA** 22/12/2017

ENDEREÇO DO ESTABELECIMENTO

CEP: 30570040 **UF:** MINAS GERAIS
MUNICIPIO: BELO HORIZONTE
DISTRITO / POVOADO:
BAIRRO: CINQUENTENARIO
LOGRADOURO: RUA ANTONIO GRAVATA
NUMERO: 80
COMPLEMENTO DO CEP:
COMPLEMENTO: ANDAR 1 SALA A

EMITIDO EM

28/06/2022 13:28:59

SECRETARIA DE ESTADO DE FAZENDA DE MINAS GERAIS		
CERTIDÃO DE DÉBITOS TRIBUTÁRIOS Negativa		CERTIDÃO EMITIDA EM: 20/05/2022 CERTIDÃO VALIDA ATÉ: 18/08/2022
NOME/NOME EMPRESARIAL: BHDENTAL COMERCIAL EIRELI		
INSCRIÇÃO ESTADUAL: 003098903.00-59	CNPJ/CPF: 29.312.896/0001-26	SITUAÇÃO: Ativo
LOGRADOURO: RUA ANTONIO GRAVATA		NÚMERO: 80
COMPLEMENTO: ANDAR 1 SALA A,	BAIRRO: CINQUENTENARIO	CEP: 30570040
DISTRITO/POVOADO:	MUNICÍPIO: BELO HORIZONTE	UF: MG
<p>Ressalvado o direito de a Fazenda Pública Estadual cobrar e inscrever quaisquer dívidas de responsabilidade do sujeito passivo acima identificado que vierem a ser apuradas, é certificado que:</p> <p>1. Não constam débitos relativos a tributos administrados pela Fazenda Pública Estadual e/ou Advocacia Geral do Estado;</p> <p>2. No caso de utilização para lavratura de escritura pública ou registro de formal de partilha, de carta de adjudicação expedida em autos de inventário ou de arrolamento, de sentença em ação de separação judicial, divórcio, ou de partilha de bens na união estável e de escritura pública de doação de bens imóveis, esta certidão somente terá validade se acompanhada da Certidão de Pagamento / Desoneração do ITCD, prevista no artigo 39 do Decreto 43.981/2005.</p> <p>Certidão válida para todos os estabelecimentos da empresa, alcançando débitos tributários do sujeito passivo em Fase Administrativa ou inscritos em Dívida Ativa.</p>		
IDENTIFICAÇÃO	NÚMERO DO PTA	DESCRIÇÃO
<p>A autenticidade desta certidão deverá ser confirmada no sítio da Secretaria de Estado de Fazenda de Minas Gerais em www.fazenda.mg.gov.br => certidão de débitos tributários => certificar documentos</p>		
CÓDIGO DE CONTROLE DE CERTIDÃO:2022000545983637		

INSCRIÇÃO MUNICIPAL 1.059.875/001-8		CNPJ / CPF 29.312.896/0001-26	DATA DE INÍCIO 07/11/2017	DATA EMISSÃO 29/06/2022
NOME OU RAZÃO SOCIAL BHDENTAL COMERCIAL EIRELI				
TÍTULO DO ESTABELECIMENTO (NOME FANTASIA) BHDENTAL				
NATUREZA JURÍDICA EMPRESA INDIVIDUAL DE RESPONSABILIDADE LIMITADA (DE NATUREZA EMPRESÁRIA)				
ÁREA UTILIZADA 45	REGIONAL OESTE	PORTE DA EMPRESA EMPRESA DE PEQUENO PORTE - EPP		
LOGRADOURO RUA ANTONIO GRAVATA		NÚMERO 80	COMPLEMENTO ANDAR 1 SALA A	
BAIRRO / DISTRITO CINQUENTENARIO	CEP 30570-040	MUNICÍPIO BELO HORIZONTE	UF MG	
CPF DO RESPONSÁVEL 993.547.726-68	NOME DO RESPONSÁVEL CRISTIANO HENRIQUE RODRIGUES CURY			
CÓDIGO E DESCRIÇÃO DA CNAE - CLASSIFICAÇÃO NACIONAL DE ATIVIDADES ECONÔMICAS PRINCIPAL 466480000 COMERCIO ATACADISTA DE MAQUINAS, APARELHOS E EQUIPAMENTOS PARA USO ODONTO-MEDICO-HOSPITALAR, PARTES E PECAS				

CÓDIGO E DESCRIÇÃO DA CNAE - CLASSIFICAÇÃO NACIONAL DE ATIVIDADES ECONÔMICAS SECUNDÁRIAS

3319-8000-00	MANUTENÇÃO E REPARAÇÃO DE EQUIPAMENTOS E PRODUTOS NÃO ESPECIFICADOS ANTERIORMENTE
3321-9000-00	INSTALAÇÃO DE MÁQUINAS E EQUIPAMENTOS INDUSTRIAIS
4645-1010-00	COMERCIO ATACADISTA DE INSTRUMENTOS E MATERIAS PARA USO MEDICO, CIRURGICO, HOSPITALAR E LABORATORIOS
4649-4040-00	COMERCIO ATACADISTA DE MOVEIS E ARTIGOS DE COLCHARIA
4649-4080-00	COMERCIO ATACADISTA DE PRODUTOS DE HIGIENE, LIMPEZA E CONSERVACAO DOMICILIAR
4649-4690-02	COMERCIO ATACADISTA DE OUTROS EQUIPAMENTOS E ARTIGOS DE USO PESSOAL E DOMESTICO NÃO ESPECIFICADOS ANTERIORMENTE
4645-1030-00	COMERCIO ATACADISTA DE PRODUTOS ODONTOLÓGICOS



Este documento não implica no reconhecimento da regularidade do contribuinte, com relação a concessão ou não do Alvará de Localização e Funcionamento.

Não faz prova de regularidade fiscal, que por sua vez deve ser feita mediante exibição da Certidão Negativa de Débitos - CND.

Este documento somente fará prova de inscrição no Cadastro Municipal de Contribuinte de Tributos Mobiliários-CMC, quando acompanhado do respectivo

Ato Constitutivo ou de Alteração registrado no órgão competente no caso de Pessoa Jurídica e, no caso de Pessoa Física com apresentação de identidade,

CPF ou Carteira de Órgão de Classe.

- Ocorrendo encerramento de atividade, mudança de endereço ou qualquer outra alteração de dados constantes do Cadastro Mobiliário de Contribuintes, deverá o contribuinte promover a competente baixa ou atualização no prazo máximo de 30 (trinta) dias após ocorrido o fato, conforme Decreto Municipal 17.175/2019, sob pena de ser autuado, conforme prevê a letra B do inciso I, art. 7º da Lei 7.378/97;

- Os procedimentos para efetuar a baixa ou atualização dos dados cadastrais, será através da Redesim, e as Informações estão disponíveis através do site www.redesim.gov.br.

- As informações sobre serviços, procedimentos, emissão da FIC - Ficha de Inscrição Cadastral e emissão de formulários do Cadastro Mobiliário de Contribuintes, estão disponíveis através do site <https://prefeitura.pbh.gov.br/servicos>.



Prefeitura de Belo Horizonte
Secretaria Municipal de Fazenda
Subsecretaria da Receita Municipal

DOCUMENTO AUXILIAR DA CERTIDÃO DE QUITAÇÃO PLENA PESSOA JURÍDICA

REGISTROS DE ACESSO

Código de Controle: **AFILGMPPIK**

Documento/Certidão nº **19.456.027** Exercício: **2022**

Emissão em: **08/07/2022**

Requerimento em: **11:56:30**

Validade: **07/08/2022**

Nome: **BHDENTAL COMERCIAL EIRELI**

CNPJ: **29.312.896.0001.26**

Ressalvando a Prefeitura Municipal de Belo Horizonte o direito de cobrar débitos posteriormente apurados, a Diretoria de Arrecadação, Cobrança e Dívida Ativa da Secretaria Municipal de Fazenda, no uso de suas atribuições legais, certifica que o Contribuinte acima encontra-se regular com a Fazenda Pública Municipal, em relação aos Tributos, Multas e Preços inscritos ou não em dívida ativa.

Nos termos do Decreto 15.927/2015 este documento auxiliar é a representação gráfica da certidão de débitos e situação fiscal, não substituindo a certidão, que será obtida no Portal da PBH, por meio da autenticação dos registros de acesso deste documento.

DOCUMENTO GRATUITO - <http://cndonline.siatu.pbh.gov.br>

DOCUMENTO GRATUITO - <http://cndonline.siatu.pbh.gov.br>



Poder Judiciário do Estado de Minas Gerais
Justiça de Primeiro Grau

**GEDIPRO – Gerência de Distribuição, Autuação de Feitos, Devolução
de Autos e Protocolo de Petições**

DECLARAÇÃO

DECLARAMOS para devidos fins, que este Cartório Distribuidor Judicial é ÚNICO e EXCLUSIVO para se proceder a distribuição e cadastramento das Ações Cíveis e Criminais, inclusive os processos de Falência e Recuperação Judicial na Comarca de Belo Horizonte, excetuando-se as ações próprias do Juizado Especial e aquelas que são distribuídas pelos próprios procuradores no PJe. Nada mais.

Belo Horizonte, 12 de julho de 2022.

Adm. M.A. de Calabrin
PJe
Mat.: 20214-3

Maria Cristina Palomino de Calazans Teixeira
Gerente da GEDIPRO

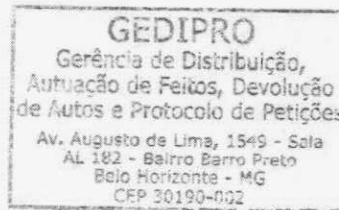

Confira os dados do ato em: <https://selodigital.tjpb.jus.br> ou Consulte o Documento em: <https://azevedobastos.not.br/documento/93991207223308819354>



CARTÓRIO
Autenticação Digital Código: 93991207223308819354-1
Data: 12/07/2022 13:59:04
Valor Total do Ato: R\$ 5,02
Selo Digital Tipo Normal C: ANF43948-PV4S;



Cartório Azevêdo Bastos
Av. Presidente Epitácio Pessoa - 1400
Torre, João Pessoa - PB
(83) 3244-5404 - cartorio@azevedobastos.not.br
<https://azevedobastos.not.br>

Adauto José Fernandes Ribeiro
Escrivente

TJPB



O presente documento digital foi conferido com o original e assinado digitalmente por ADAUTO JOSÉ FERNANDES RIBEIRO, em terça-feira, 12 de julho de 2022 14:29:08 GMT-03:00, CNS: 06.870-0 - Cartório Azevêdo Bastos - 1º Ofício de Registro Civil das Pessoas Naturais e de Interdições e Tutel/PB, nos termos da medida provisória N. 2.200-2 de 24 de agosto de 2001. Sua autenticidade deverá ser confirmada no endereço eletrônico www.cenad.org.br/autenticidade. O presente documento digital pode ser convertido em papel por meio de autenticação no Tabelionato de Notas. Provimto n° 100/2020 CNJ - artigo 22.

REPÚBLICA FEDERATIVA DO BRASIL
ESTADO DA PARAÍBA
CARTÓRIO AZEVEDO BASTOS
FUNDADO EM 1888
PRIMEIRO REGISTRO CIVIL DE NASCIMENTO E ÓBITOS E PRIVATIVO DE CASAMENTOS, INTERDIÇÕES E TUTELAS DA COMARCA DE JOÃO
PESSOA

Av. Epitácio Pessoa, 1400 Torre 58040-000, João Pessoa PB
Tel.: (83) 3244-5404
<http://www.azevedobastos.not.br>
E-mail: cartorio@azevedobastos.not.br



DECLARAÇÃO DE SERVIÇO DE AUTENTICAÇÃO DIGITAL

O Bel. Válber Azevêdo de Miranda Cavalcanti, Oficial do Primeiro Registro Civil de Nascimentos e Óbitos e Privativo de Casamentos, Interdições e Tutelas com atribuição de autenticar e reconhecer firmas da Comarca de João Pessoa Capital do Estado da Paraíba, em virtude de Lei, etc...

DECLARO ainda que, para garantir transparência e segurança jurídica de todos os atos oriundos da atividade Notarial e Registral no Estado da Paraíba, foi instituído pela Lei nº 10.132, de 06 de novembro de 2013, a aplicação obrigatória de um Selo Digital de Fiscalização Extrajudicial em todos os atos de notas e registro, composto de um código único (por exemplo: Selo Digital: ABC12345-X1X2) e dessa forma, cada autenticação processada pela nossa Serventia pode ser verificada e confirmada tantas vezes quanto for necessário através do site do Tribunal de Justiça do Estado da Paraíba, endereço <https://corregedoria.tjpb.jus.br/selo-digital/>.

A autenticação digital do documento faz prova de que, na data e hora em que ela foi realizada, a empresa BHDENTAL COMERCIAL EIRELI tinha posse de um documento com as mesmas características que foram reproduzidas na cópia autenticada, sendo da empresa BHDENTAL COMERCIAL EIRELI a responsabilidade, única e exclusiva, pela idoneidade do documento apresentado a este Cartório.

Nesse sentido, declaro que a BHDENTAL COMERCIAL EIRELI assumiu, nos termos do artigo 8º, §1º, do Decreto nº 10.278/2020, que regulamentou o artigo 3º, inciso X, da Lei Federal nº 13.874/2019 e o artigo 2º-A da Lei Federal 12.682/2012, a responsabilidade pelo processo de digitalização dos documentos físicos, garantindo perante este Cartório e terceiros, a sua autoria e integridade.

De acordo com o disposto no artigo 2º-A, §7º, da Lei Federal nº 12.682/2012, o documento em anexo, identificado individualmente em cada Código de Autenticação Digital¹ ou na referida sequência, poderá ser reproduzido em papel ou em qualquer outro meio físico.

Esta DECLARAÇÃO foi emitida em **12/07/2022 16:04:07 (hora local)** através do sistema de autenticação digital do Cartório Azevêdo Bastos, de acordo com o Art. 1º, 10º e seus §§ 1º e 2º da MP 2200/2001, como também, o documento eletrônico autenticado contendo o Certificado Digital do titular do Cartório Azevêdo Bastos, poderá ser solicitado diretamente a empresa BHDENTAL COMERCIAL EIRELI ou ao Cartório pelo endereço de e-mail autentica@azevedobastos.not.br Para informações mais detalhadas deste ato, acesse o site <https://autdigital.azevedobastos.not.br> e informe o Código de Autenticação Digital

Esta Declaração é válida por **tempo indeterminado** e está disponível para consulta em nosso site.

¹Código de Autenticação Digital: 93991207223308819354-1

²Legislações Vigentes: Lei Federal nº 8.935/94, Lei Federal nº 10.406/2002, Medida Provisória nº 2200/2001, Lei Federal nº 13.105/2015, Lei Estadual nº 8.721/2008, Lei Estadual nº 10.132/2013, Provimento CGJ N° 003/2014 e Provimento CNJ N° 100/2020.

O referido é verdade, dou fé.

CHAVE DIGITAL

00005b1d734fd94f057f2d69fe6bc05b867c6c9e0842566d99738b8ab60f5c21e4f3b960a33d532146015cee1d681dbd06ab6824451837cb3988cd818386e35e
b71cad1aa2846b5979cb84c34f7ca880



Presidência da República
Casa Civil
Medida Provisória Nº 2.200-2,
de 24 de agosto de 2001.



REPÚBLICA FEDERATIVA DO BRASIL
OFÍCIO DO REGISTRO DE DISTRIBUIÇÃO DE PROTESTO DE TÍTULOS

Rua Guajajaras, 329, lojas 13 e 15, Centro, CEP 30180-911, Belo Horizonte
 Comarca de Belo Horizonte, Minas Gerais
 (31) 3274-3400



Titular: FREDERICO DE ARAÚJO MILTON
 Substituto: CRISTIANO SILÉSIO DE ARAÚJO MILTON

Emolumento	R\$	41,27
Recompe	R\$	2,48
ISS	R\$	2,17
Tx.F.Jud.	R\$	8,83
Total	R\$	54,75

CERTIDÃO NEGATIVA

FREDERICO DE ARAÚJO MILTON, oficial de distribuição de títulos para protestos de Belo Horizonte, capital do Estado de Minas Gerais, em pleno exercício do cargo, certifica, que revendo em seu cartório os livros de distribuição de títulos para protesto, deles nada consta de responsabilidade de:

BHDENTAL COMERCIAL EIRELI
 CNPJ: 29.312.896/0001-26
 NO PERÍODO DE 05 (CINCO) ANOS ANTERIORES A ESTA DATA.

O REFERIDO É VERDADE E DOU FÉ.

O DISTRIBUIDOR

BELO HORIZONTE, 23 DE JUNHO DE 2022



PODER JUDICIÁRIO - TJMG - CORREGEDORIA-GERAL DE JUSTIÇA
 OFÍCIO DE REGISTRO DE DISTRIBUIÇÃO DE PROTESTO DE BELO HORIZONTE - MG
 SELO DE CONSULTA: FUX11437
 CÓDIGO DE SEGURANÇA: 4348.1721.4990.4068

Quantidade de Atos Praticados: 1
 Atos praticado(s) por: POLLYANNA ALVES DE OLIVEIRA DE CARVALHO - ESCRIVENTE

Emol.: R\$ 43,75 TFJ: R\$ 8,83
 Valor Final: R\$ 52,58 ISS: R\$ 2,17

Consulte a validade deste selo no site: <https://selos.tjmg.jus.br>



Confira os dados do ato em: <https://selodigital.tjpb.jus.br> ou Consulte o Documento em: <https://azevedobastos.not.br/documento/93992906229368547022>



CARTÓRIO
 Autenticação Digital Código: 93992906229368547022-1
 Data: 29/06/2022 10:03:53
 Valor Total do Ato: R\$ 5,02
 Selo Digital Tipo Normal C: AND95821-GM8W;



Cartório Azevêdo Bastos
 Av. Presidente Epitácio Pessoa - 1145
 Bairro dos Estados, João Pessoa - PB
 (83) 3244-5404 - cartorio@azevedobastos.not.br
<https://azevedobastos.not.br>

Válber Azevêdo de M. Cavalcanti
 Titular

TJPB



O presente documento digital foi conferido com o original e assinado digitalmente por ADAUTO JOSÉ FERNANDES RIBEIRO, em quarta-feira, 29 de junho de 2022 10:24:30 GMT-03:00, CNS: 06.870-0 - Cartório Azevêdo Bastos - 1º Ofício de Registro Civil das Pessoas Naturais e de Interdições e Tutel/PB, nos termos da medida provisória N. 2.200-2 de 24 de agosto de 2001. Sua autenticidade deverá ser confirmada no endereço eletrônico www.cenad.org.br/autenticidade. O presente documento digital pode ser convertido em papel por meio de autenticação no Tabelionato de Notas. Provimento nº 100/2020 CNJ - artigo 22.

REPÚBLICA FEDERATIVA DO BRASIL
ESTADO DA PARAÍBA
CARTÓRIO AZEVEDO BASTOS
FUNDADO EM 1888

PRIMEIRO REGISTRO CIVIL DE NASCIMENTO E ÓBITOS E PRIVATIVO DE CASAMENTOS, INTERDIÇÕES E TUTELAS DA COMARCA DE JOÃO PESSOA

Av. Epitácio Pessoa, 1145 Bairro dos Estados 58030-00, João Pessoa PB
Tel.: (83) 3244-5404 / Fax: (83) 3244-5484
<http://www.azevedobastos.not.br>
E-mail: cartorio@azevedobastos.not.br



DECLARAÇÃO DE SERVIÇO DE AUTENTICAÇÃO DIGITAL

O Bel. Válber Azevêdo de Miranda Cavalcanti, Oficial do Primeiro Registro Civil de Nascimentos e Óbitos e Privativo de Casamentos, Interdições e Tutelas com atribuição de autenticar e reconhecer firmas da Comarca de João Pessoa Capital do Estado da Paraíba, em virtude de Lei, etc...

DECLARO ainda que, para garantir transparência e segurança jurídica de todos os atos oriundos da atividade Notarial e Registral no Estado da Paraíba, foi instituído pela Lei nº 10.132, de 06 de novembro de 2013, a aplicação obrigatória de um Selo Digital de Fiscalização Extrajudicial em todos os atos de notas e registro, composto de um código único (por exemplo: Selo Digital: ABC12345-X1X2) e dessa forma, cada autenticação processada pela nossa Serventia pode ser verificada e confirmada tantas vezes quanto for necessário através do site do Tribunal de Justiça do Estado da Paraíba, endereço <https://corregedoria.tjpb.jus.br/selo-digital/>.

A autenticação digital do documento faz prova de que, na data e hora em que ela foi realizada, a empresa BHDENTAL COMERCIAL EIRELI tinha posse de um documento com as mesmas características que foram reproduzidas na cópia autenticada, sendo da empresa BHDENTAL COMERCIAL EIRELI a responsabilidade, única e exclusiva, pela idoneidade do documento apresentado a este Cartório.

Nesse sentido, declaro que a BHDENTAL COMERCIAL EIRELI assumiu, nos termos do artigo 8º, §1º, do Decreto nº 10.278/2020, que regulamentou o artigo 3º, inciso X, da Lei Federal nº 13.874/2019 e o artigo 2º-A da Lei Federal 12.682/2012, a responsabilidade pelo processo de digitalização dos documentos físicos, garantindo perante este Cartório e terceiros, a sua autoria e integridade.

De acordo com o disposto no artigo 2º-A, §7º, da Lei Federal nº 12.682/2012, o documento em anexo, identificado individualmente em cada Código de Autenticação Digital¹ ou na referida sequência, poderá ser reproduzido em papel ou em qualquer outro meio físico.

Esta DECLARAÇÃO foi emitida em **29/06/2022 11:59:11 (hora local)** através do sistema de autenticação digital do Cartório Azevêdo Bastos, de acordo com o Art. 1º, 10º e seus §§ 1º e 2º da MP 2200/2001, como também, o documento eletrônico autenticado contendo o Certificado Digital do titular do Cartório Azevêdo Bastos, poderá ser solicitado diretamente a empresa BHDENTAL COMERCIAL EIRELI ou ao Cartório pelo endereço de e-mail autentica@azevedobastos.not.br Para informações mais detalhadas deste ato, acesse o site <https://autdigital.azevedobastos.not.br> e informe o Código de Autenticação Digital

Esta Declaração é válida por **tempo indeterminado** e está disponível para consulta em nosso site.

¹**Código de Autenticação Digital:** 93992906229368547022-1

²**Legislações Vigentes:** Lei Federal nº 8.935/94, Lei Federal nº 10.406/2002, Medida Provisória nº 2200/2001, Lei Federal nº 13.105/2015, Lei Estadual nº 8.721/2008, Lei Estadual nº 10.132/2013, Provimento CGJ N° 003/2014 e Provimento CNJ N° 100/2020.

O referido é verdade, dou fé.

CHAVE DIGITAL

00005b1d734fd94f057f2d69fe6bc05bd76ba674c4cdbfb57f543b5357a4c88210854a9ed1bfcdbdd98cc83ba2b5a8f3381641af7f0cb1f5ab876fa6f726f62d1b71c
ad1aa2846b5979cb84c34f7ca880



Presidência da República
Casa Civil
Medida Provisória Nº 2.200-2,
de 24 de agosto de 2001.





Tribunal de Justiça do Estado de Minas Gerais

BELO HORIZONTE

CERTIDÃO CÍVEL DE FALÊNCIA E CONCORDATA NEGATIVA

CERTIFICO que, revendo os registros de distribuição de ação de NATUREZA CÍVEL nesta comarca, até a presente data, nas ações específicas de Concordata Preventiva / Suspensiva, Falência de Empresários, Sociedades Empresariais, Microempresas e Empresas de Pequeno Porte, Recuperação Extrajudicial, Recuperação Judicial, NADA CONSTA em tramitação contra:

Nome: BH DENTAL COMERCIAL EIRELI - EPP
CNPJ: 29.312.896/0001-26

Observações:

a) Certidão expedida gratuitamente através da internet, nos termos do caput do art. 8º da Resolução 121/2010 do Conselho Nacional de Justiça;

b) a informação do número do CPF/CNPJ é de responsabilidade do solicitante da certidão, sendo pesquisados o nome e o CPF/CNPJ exatamente como digitados;

c) ao destinatário cabe conferir o nome e a titularidade do número do CPF/CNPJ informado, podendo confirmar a autenticidade da Certidão no portal do Tribunal de Justiça do Estado de Minas Gerais (<http://www.tjmg.jus.br>), pelo prazo de 3 (três) meses após a sua expedição;

d) esta Certidão inclui os processos físicos e eletrônicos, onde houver sido implantado o Processo Judicial Eletrônico - PJe, o Sistema CNJ (Ex-Projudi) e o SEEU - Sistema Eletrônico de Execução Unificada, tendo a mesma validade da certidão emitida diretamente no Fórum e abrange os processos da Justiça Comum, do Juizado Especial e da Turma Recursal apenas da comarca pesquisada, com exceção do SEEU, cujo sistema unificado abrange todas as comarcas do Estado;

e) A presente certidão não faz referência a período de anos, uma vez que somente se refere à existência de feitos judiciais em andamento (processos ativos) contra o nome pesquisado, conforme Provimento 355/2018 da Corregedoria Geral de Justiça.

A presente certidão NÃO EXCLUI a possibilidade da existência de outras ações de natureza diversa daquelas aqui mencionadas.

Certidão solicitada em 12 de Julho de 2022 às 09:49

BELO HORIZONTE, 12 de Julho de 2022 às 09:49

Código de Autenticação: 2207-1209-4945-0326-4391

Para validar esta certidão, acesse o site do TJMG (www.tjmg.jus.br) em Certidão Judicial/AUTENTICIDADE DA CERTIDÃO /AUTENTICAÇÃO 2 informando o código.

ATENÇÃO: Documento composto de 1 folhas(s). Documento emitido por processamento eletrônico. Qualquer emenda ou rasura gera sua invalidade e será considerada como indício de possível adulteração ou tentativa de fraude.

REPÚBLICA FEDERATIVA DO BRASIL
ESTADO DA PARAÍBA
CARTÓRIO AZEVEDO BASTOS
FUNDADO EM 1888

PRIMEIRO REGISTRO CIVIL DE NASCIMENTO E ÓBITOS E PRIVATIVO DE CASAMENTOS, INTERDIÇÕES E TUTELAS DA COMARCA DE JOÃO PESSOA

Av. Epitácio Pessoa, 1145 Bairro dos Estados 58030-00, João Pessoa PB
Tel.: (83) 3244-5404 / Fax: (83) 3244-5484
<http://www.azevedobastos.not.br>
E-mail: cartorio@azevedobastos.not.br



DECLARAÇÃO DE SERVIÇO DE AUTENTICAÇÃO DIGITAL

O Bel. Válber Azevêdo de Miranda Cavalcanti, Oficial do Primeiro Registro Civil de Nascimentos e Óbitos e Privativo de Casamentos, Interdições e Tutelas com atribuição de autenticar e reconhecer firmas da Comarca de João Pessoa Capital do Estado da Paraíba, em virtude de Lei, etc...

DECLARA para os devidos fins de direito que, o documento em anexo identificado individualmente em cada Código de Autenticação Digital¹ ou na referida sequência, foi autenticado de acordo com as Legislações e normas vigentes².

DECLARO ainda que, para garantir transparência e segurança jurídica de todos os atos oriundos da atividade Notarial e Registral no Estado da Paraíba, foi instituído pela Lei Nº 10.132, de 06 de novembro de 2013, a aplicação obrigatória de um Selo Digital de Fiscalização Extrajudicial em todos os atos de notas e registro, composto de um código único (por exemplo: Selo Digital: ABC12345-X1X2) e dessa forma, cada autenticação processada pela nossa Serventia pode ser verificada e confirmada tantas vezes quanto for necessário através do site do Tribunal de Justiça do Estado da Paraíba, endereço <https://corregedoria.tjpb.jus.br/selo-digital/>

A autenticação digital do documento faz prova de que, na data e hora em que ela foi realizada, a empresa BHDENTAL COMERCIAL EIRELI tinha posse de um documento com as mesmas características que foram reproduzidas na cópia autenticada, sendo da empresa BHDENTAL COMERCIAL EIRELI a responsabilidade, única e exclusiva, pela idoneidade do documento apresentado a este Cartório.

Esta DECLARAÇÃO foi emitida em **02/07/2020 13:13:43 (hora local)** através do sistema de autenticação digital do Cartório Azevêdo Bastos, de acordo com o Art. 1º, 10º e seus §§ 1º e 2º da MP 2200/2001, como também, o documento eletrônico autenticado contendo o Certificado Digital do titular do Cartório Azevêdo Bastos, poderá ser solicitado diretamente a empresa BHDENTAL COMERCIAL EIRELI ou ao Cartório pelo endereço de e-mail autentica@azevedobastos.not.br

Para informações mais detalhadas deste ato, acesse o site <https://autdigital.azevedobastos.not.br> e informe o *Código de Consulta desta Declaração*.

A consulta desta Declaração estará disponível em nosso site.

¹**Código de Autenticação Digital:** 93993006202430537507-1

²**Legislações Vigentes:** Lei Federal nº 8.935/94, Lei Federal nº 10.406/2002, Medida Provisória nº 2200/2001, Lei Federal nº 13.105/2015, Lei Estadual nº 8.721/2008, Lei Estadual nº 10.132/2013 e Provimento CGJ N° 003/2014.

O referido é verdade, dou fé.

CHAVE DIGITAL

00005b1d734fd94f057f2d69fe6bc05b8f5b38ba760bc3525d596b0f11fec4232dcccfe0924ed54cb3fa71b6c4a011179bbe8bdda2856a0cb1d875657785c47f4b71cad1aa2846b5979cb84c34f7ca880



Presidência da República
Casa Civil
Medida Provisória Nº 2.200-2,
de 24 de agosto de 2001.





PREFEITURA MUNICIPAL DE NOSSA SENHORA DO SOCORRO
SECRETARIA MUNICIPAL DE SAÚDE E SANEAMENTO

ATESTADO DE CAPACIDADE TÉCNICA

Atestamos para os devidos fins, que a empresa **BH DENTAL COMERCIAL EIRELI, CNPJ 29.312.896/0001-26**, situada na Avenida dos Bandeirantes, nº 710, Loja 05, COMITECO, BH, nos forneceu os seguintes equipamentos.

Material/Equipamento	Quantidade
AMALGAMADOR ODONTOLÓGICO	06
COMPRESSOR ODONTOLÓGICO PRIME AIR 40 LTS DENTEMED	06
CANETA DE ALTA ROTAÇÃO PRIME	25
MICRO MOTOR BAIXA ROTAÇÃO	15
MOTOR CIRURGICO	01
CONJUNTO MAGNUS OURO CART	05
DESTILADORA DE AGUA	06

Atestamos ainda que a mesma cumpriu o prazo de entrega, por tanto registramos que não existe nenhum fato que desabonem sua conduta.

Nossa Senhora do Socorro/SE, 12 DE MAIO DE 2020.

Atenciosamente,

Enock Luiz Ribeiro da Silva
Secretário Municipal de Saúde

Secretaria Municipal de Saúde
Praça Vice Presidente José de Alencar, s/n
Tel.: (79) 2106-7400 – C.N.P.J. 06.113.056/0001-39
CEP 49160-000 – Nossa Senhora do Socorro /Sergipe



CARTÓRIO
Autenticação Digital Código: 93993006204054502874-1
Data: 30/06/2020 15:37:32
Valor Total do Ato: R\$ 4,56
Selo Digital Tipo Normal C: AKD73599-FMHF;



CNPJ: 06.870-0

Cartório Azevedo Bastos
Av. Presidente Epitácio Pessoa - 1145
Bairro dos Estado, João Pessoa - PB
(83) 3244-5404 - cartorio@azevedobastos.net.br
<https://azevedobastos.net.br>

Bel. Valber Azevedo de Miranda Cavalcanti
Titular

TJPB



REPÚBLICA FEDERATIVA DO BRASIL
ESTADO DA PARAÍBA
CARTÓRIO AZEVEDO BASTOS
FUNDADO EM 1888

PRIMEIRO REGISTRO CIVIL DE NASCIMENTO E ÓBITOS E PRIVATIVO DE CASAMENTOS, INTERDIÇÕES E TUTELAS DA COMARCA DE
JOÃO PESSOA

Av. Epitácio Pessoa, 1145 Bairro dos Estados 58030-00, João Pessoa PB
Tel.: (83) 3244-5404 / Fax: (83) 3244-5484
<http://www.azedobastos.not.br>
E-mail: cartorio@azedobastos.not.br



DECLARAÇÃO DE SERVIÇO DE AUTENTICAÇÃO DIGITAL

O Bel. Válber Azevêdo de Miranda Cavalcanti, Oficial do Primeiro Registro Civil de Nascimentos e Óbitos e Privativo de Casamentos, Interdições e Tutelas com atribuição de autenticar e reconhecer firmas da Comarca de João Pessoa Capital do Estado da Paraíba, em virtude de Lei, etc...

DECLARA para os devidos fins de direito que, o documento em anexo identificado individualmente em cada Código de Autenticação Digital¹ ou na referida sequência, foi autenticado de acordo com as Legislações e normas vigentes².

DECLARO ainda que, para garantir transparência e segurança jurídica de todos os atos oriundos da atividade Notarial e Registral no Estado da Paraíba, foi instituído pela Lei N° 10.132, de 06 de novembro de 2013, a aplicação obrigatória de um Selo Digital de Fiscalização Extrajudicial em todos os atos de notas e registro, composto de um código único (por exemplo: Selo Digital: ABC12345-X1X2) e dessa forma, cada autenticação processada pela nossa Serventia pode ser verificada e confirmada tantas vezes quanto for necessário através do site do Tribunal de Justiça do Estado da Paraíba, endereço <https://corregedoria.tjpb.jus.br/selo-digital/>

A autenticação digital do documento faz prova de que, na data e hora em que ela foi realizada, a empresa BHDENTAL COMERCIAL EIRELI tinha posse de um documento com as mesmas características que foram reproduzidas na cópia autenticada, sendo da empresa BHDENTAL COMERCIAL EIRELI a responsabilidade, única e exclusiva, pela idoneidade do documento apresentado a este Cartório.

Esta DECLARAÇÃO foi emitida em **02/07/2020 13:17:10 (hora local)** através do sistema de autenticação digital do Cartório Azevêdo Bastos, de acordo com o Art. 1º, 10º e seus §§ 1º e 2º da MP 2200/2001, como também, o documento eletrônico autenticado contendo o Certificado Digital do titular do Cartório Azevêdo Bastos, poderá ser solicitado diretamente a empresa **BHDENTAL COMERCIAL EIRELI** ou ao Cartório pelo endereço de e-mail autentica@azedobastos.not.br

Para informações mais detalhadas deste ato, acesse o site <https://autdigital.azedobastos.not.br> e informe o *Código de Consulta desta Declaração*.

A consulta desta Declaração estará disponível em nosso site.

¹**Código de Autenticação Digital:** 93993006204054502874-1

²**Legislações Vigentes:** Lei Federal n° 8.935/94, Lei Federal n° 10.406/2002, Medida Provisória n° 2200/2001, Lei Federal n° 13.105/2015, Lei Estadual n° 8.721/2008, Lei Estadual n° 10.132/2013 e Provimento CGJ N° 003/2014.

O referido é verdade, dou fé.

CHAVE DIGITAL

00005b1d734fd94f057f2d69fe6bc05b8f5b38ba760bc3525d596b0f11fec4231af840815aa77476dd6e555b40cffcc2f75680efc51a5d282c90e9a91409ec1bb71cad1aa2846b5979cb84c34f7ca880



Presidência da República
Casa Civil
Medida Provisória: Nº 2.200-2,
de 24 de agosto de 2001.



ATESTADO DE CAPACIDADE TÉCNICA

Declaramos, para os fins de prova junto aos Órgãos Públicos, que a empresa **BH COMERCIAL EIRELLI-EPP**, inscrito no CNPJ/MF nº 29.312.896/0001-26, situada à Avenida dos Bandeirantes, 710, Lj 05, Bairro COMITECO, CEP 30.315-382, detém capacidade técnica para fornecimento de equipamento odontológico.

Registramos que a empresa realizou entrega que equipamento odontológico dentro do prazo previsto, apresentando bom desempenho operacional, tendo cumprido fielmente com suas obrigações, nada constando que a desabone técnica e comercialmente, até a presente data.



MAYRA DE OLIVEIRA MENDONÇA
DIRETORIA DE ATENÇÃO À SAÚDE
SECRETARIA MUNICIPAL DE SAÚDE
SÃO CRISTÓVÃO/SE



REPÚBLICA FEDERATIVA DO BRASIL
ESTADO DA PARAÍBA
CARTÓRIO AZEVEDO BASTOS
FUNDADO EM 1888

PRIMEIRO REGISTRO CIVIL DE NASCIMENTO E ÓBITOS E PRIVATIVO DE CASAMENTOS, INTERDIÇÕES E TUTELAS DA COMARCA DE JOÃO PESSOA

Av. Epitácio Pessoa, 1145 Bairro dos Estados 58030-00, João Pessoa PB
Tel.: (83) 3244-5404 / Fax: (83) 3244-5484
<http://www.azevedobastos.not.br>
E-mail: cartorio@azevedobastos.not.br



DECLARAÇÃO DE SERVIÇO DE AUTENTICAÇÃO DIGITAL

O Bel. Válber Azevêdo de Miranda Cavalcanti, Oficial do Primeiro Registro Civil de Nascimentos e Óbitos e Privativo de Casamentos, Interdições e Tutelas com atribuição de autenticar e reconhecer firmas da Comarca de João Pessoa Capital do Estado da Paraíba, em virtude de Lei, etc...

DECLARA para os devidos fins de direito que, o documento em anexo identificado individualmente em cada Código de Autenticação Digital¹ ou na referida sequência, foi autenticado de acordo com as Legislações e normas vigentes².

DECLARO ainda que, para garantir transparência e segurança jurídica de todos os atos oriundos da atividade Notarial e Registral no Estado da Paraíba, foi instituído pela Lei Nº 10.132, de 06 de novembro de 2013, a aplicação obrigatória de um Selo Digital de Fiscalização Extrajudicial em todos os atos de notas e registro, composto de um código único (por exemplo: Selo Digital: ABC12345-X1X2) e dessa forma, cada autenticação processada pela nossa Serventia pode ser verificada e confirmada tantas vezes quanto for necessário através do site do Tribunal de Justiça do Estado da Paraíba, endereço <https://corregedoria.tjpb.jus.br/selo-digital/>

A autenticação digital do documento faz prova de que, na data e hora em que ela foi realizada, a empresa BHDENTAL COMERCIAL EIRELI tinha posse de um documento com as mesmas características que foram reproduzidas na cópia autenticada, sendo da empresa BHDENTAL COMERCIAL EIRELI a responsabilidade, única e exclusiva, pela idoneidade do documento apresentado a este Cartório.

Esta DECLARAÇÃO foi emitida em **02/07/2020 13:17:48 (hora local)** através do sistema de autenticação digital do Cartório Azevêdo Bastos, de acordo com o Art. 1º, 10º e seus §§ 1º e 2º da MP 2200/2001, como também, o documento eletrônico autenticado contendo o Certificado Digital do titular do Cartório Azevêdo Bastos, poderá ser solicitado diretamente a empresa **BHDENTAL COMERCIAL EIRELI** ou ao Cartório pelo endereço de e-mail autentica@azevedobastos.not.br

Para informações mais detalhadas deste ato, acesse o site <https://autdigital.azevedobastos.not.br> e informe o *Código de Consulta desta Declaração*.

A consulta desta Declaração estará disponível em nosso site.

¹**Código de Autenticação Digital:** 93993006209339258565-1

²**Legislações Vigentes:** Lei Federal nº 8.935/94, Lei Federal nº 10.406/2002, Medida Provisória nº 2200/2001, Lei Federal nº 13.105/2015, Lei Estadual nº 8.721/2008, Lei Estadual nº 10.132/2013 e Provimento CGJ N° 003/2014.

O referido é verdade, dou fé.

CHAVE DIGITAL

00005b1d734fd94f057f2d69fe6bc05b8f5b38ba760bc3525d596b0f11fec423d2d29f00acedafacb708f6766cf68d37ed3b4b328d019296b04b96aa27f8a74b71cad1aa2846b5979cb84c34f7ca880



Presidência da República
Casa Civil
Medida Provisória: Nº 2.200-2,
de 24 de agosto de 2001.



ATESTADO DE CAPACIDADE

Atestamos para os devidos fins, que a empresa **BH DENTAL COMERCIAL EIRELI -EPP** com sede à Avenida Bandeirantes, nº 710, Loja 5, Bairro Comiteco CEP 30.315-382 - Belo Horizonte - Minas Gerais - no CNPJ sob o nº **CNPJ 29.312.896/0001-26** forneceu os seguintes produtos, cumprindo integralmente as condições pré-estabelecidas nas ordens de compras, efetuando a entrega dentro do prazo acordado.

02 UNIDADES - CONSULTÓRIO ODONTOLÓGICO PORTÁTIL COM COMPRESSOR ISENTO DE ÓLEO, FOCO REFLETOR PORTÁTIL, SERINGA TRÍPLICE, BANQUETA, CADEIRA ODONTOLÓGICA, SUGADOR, EQUIPO.

02 UNIDADES - CADEIRA ODONTOLÓGICA COMPLETA (EQUIPO, SUGADOR E REFLETOR)

Atestamos a qualidade dos equipamentos fornecidos, juntamente com a assistência técnica prestada para treinamento operacional, manutenção preventiva / corretiva executada dentro e fora do período de garantia.

Firmamos a presente declaração.

Caeté, 07 de Agosto de 2019.

Atenciosamente,

Welberti José Soares
Chefe de Divisão
Secretaria Municipal de Saúde
Prefeitura municipal de caeté
Secretaria Municipal de Saúde

(31) 3651-3646 - saude@caete.mg.gov.br



REPÚBLICA FEDERATIVA DO BRASIL
ESTADO DA PARAÍBA
CARTÓRIO AZEVEDO BASTOS
FUNDADO EM 1888

PRIMEIRO REGISTRO CIVIL DE NASCIMENTO E ÓBITOS E PRIVATIVO DE CASAMENTOS, INTERDIÇÕES E TUTELAS DA COMARCA DE JOÃO PESSOA

Av. Epitácio Pessoa, 1145 Bairro dos Estados 58030-00, João Pessoa PB
Tel.: (83) 3244-5404 / Fax: (83) 3244-5484
<http://www.azevedobastos.not.br>
E-mail: cartorio@azevedobastos.not.br



DECLARAÇÃO DE SERVIÇO DE AUTENTICAÇÃO DIGITAL

O Bel. Válber Azevêdo de Miranda Cavalcanti, Oficial do Primeiro Registro Civil de Nascimentos e Óbitos e Privativo de Casamentos, Interdições e Tutelas com atribuição de autenticar e reconhecer firmas da Comarca de João Pessoa Capital do Estado da Paraíba, em virtude de Lei, etc...

DECLARA para os devidos fins de direito que, o documento em anexo identificado individualmente em cada Código de Autenticação Digital¹ ou na referida sequência, foi autenticado de acordo com as Legislações e normas vigentes².

DECLARO ainda que, para garantir transparência e segurança jurídica de todos os atos oriundos da atividade Notarial e Registral no Estado da Paraíba, foi instituído pela Lei Nº 10.132, de 06 de novembro de 2013, a aplicação obrigatória de um Selo Digital de Fiscalização Extrajudicial em todos os atos de notas e registro, composto de um código único (por exemplo: Selo Digital: ABC12345-X1X2) e dessa forma, cada autenticação processada pela nossa Serventia pode ser verificada e confirmada tantas vezes quanto for necessário através do site do Tribunal de Justiça do Estado da Paraíba, endereço <https://corregedoria.tjpb.jus.br/selo-digital/>

A autenticação digital do documento faz prova de que, na data e hora em que ela foi realizada, a empresa BHDENTAL COMERCIAL EIRELI tinha posse de um documento com as mesmas características que foram reproduzidas na cópia autenticada, sendo da empresa BHDENTAL COMERCIAL EIRELI a responsabilidade, única e exclusiva, pela idoneidade do documento apresentado a este Cartório.

Esta DECLARAÇÃO foi emitida em **06/10/2020 16:28:27 (hora local)** através do sistema de autenticação digital do Cartório Azevêdo Bastos, de acordo com o Art. 1º, 10º e seus §§ 1º e 2º da MP 2200/2001, como também, o documento eletrônico autenticado contendo o Certificado Digital do titular do Cartório Azevêdo Bastos, poderá ser solicitado diretamente a empresa **BHDENTAL COMERCIAL EIRELI** ou ao Cartório pelo endereço de e-mail autentica@azevedobastos.not.br

Para informações mais detalhadas deste ato, acesse o site <https://autdigital.azevedobastos.not.br> e informe o *Código de Autenticação Digital*.

Esta Declaração é válida por **tempo indeterminado** e está disponível para consulta em nosso site.

¹**Código de Autenticação Digital:** 93990610200131598041-1

²**Legislações Vigentes:** Lei Federal nº 8.935/94, Lei Federal nº 10.406/2002, Medida Provisória nº 2200/2001, Lei Federal nº 13.105/2015, Lei Estadual nº 8.721/2008, Lei Estadual nº 10.132/2013 e Provimento CGJ N° 003/2014.

O referido é verdade, dou fé.

CHAVE DIGITAL

00005b1d734fd94f057f2d69fe6bc05b64f453e3f1e5c1cc9285a208e76763bee30334196fac7a2654d283cca9d130c8d1e2977095c8eaabd5c988cac7c8d067b71cad1aa2846b5979cb84c34f7ca880



Presidência da República
Casa Civil
Medida Provisória Nº 2.200-2,
de 24 de agosto de 2001.





PREFEITURA DO MUNICÍPIO DE IPEÚNA

Rua 01 nº 275 - CENTRO - Fone (19) 3576-9000
CEP 13537-000 - www.ipeuna.sp.gov.br

ATESTADO DE CAPACIDADE TÉCNICA

Atesto para os devidos fins que, a empresa **BHDENTAL COMERCIAL EIRELI - EPP**, inscrita no CNPJ sob o Nº 29.312.896/000126 e Inscrição Estadual Nº 003.098.903-0059, estabelecida à Av. Bandeirantes nº 710 Loja 05, Bairro Comiteco, em Belo Horizonte/MG, forneceu ao **Município de Ipeúna** os seguintes equipamentos:

PREGÃO PRESENCIAL Nº 045/2018 - CONTRATO Nº 077/2018 DE 19/12/2018:

QTDE/PC	DESCRIÇÃO	NF	DATA
01	Cadeira Odontológica Completa: Equipo/ sugador/ refletor, Terminais: no mínimo 3, Cabeceira: Articulada, Comando da Cadeira: Pedal, Braço de apoio articulável para paciente, interna de metal. Equipo: Tipo Cart, Refletor: Multifocal (com quatro intensidades), Cuba: Porcelana/Cerâmica, Unidade Auxiliar: 1 Sugador, Seringa Tríplice, Caneta de Rotação, Contra Ângulo, Peça Reta, Micro Motor, Mocho: confeccionado em aço carbono, regulagem de altura à gás, encosto com movimentos reguláveis de afastamento e aproximação e longitudinal para apoio renal; assento em formato anatômico com borda da frente arredondada e encurvada para baixo, base giratória com 5 rodas duplas. Tamanho mínimo: assento 41x41 cm/ encosto: 40x26 cm. Cor da cadeira verde militar; Voltagem 110V; DENTEMED Mod. Magnus Diamond Cart/ Anvisa 8034960004	95	07/3/2019
01	Amalgamador Odontológico, Tipo: Capsular, Modo de Operação: Digital - DENTEMED Mod. Dentmix YG-100	95	07/3/2019
01	Compressor Odontológico, Capacidade Reservatório: 39 L, Potência 1 a 1,5HP, 6 a 7 pés, isento de óleo; DENTEMED Mod. Prime Air 40 litros	95	07/3/2019

Declaro, ainda, que a referida empresa cumpriu satisfatoriamente no que tange a entrega dos equipamentos.

Ipeúna, 17 de abril de 2019.

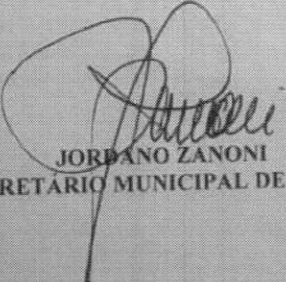
JORDANO ZANONI
 SECRETÁRIO MUNICIPAL DE SAÚDE



CARTÓRIO
Autenticação Digital Código: 93990610204158205694-1
Data: 06/10/2020 12:16:18
Valor Total do Ato: R\$ 4,56
Selo Digital Tipo Normal C: AKN45636-30VV;



CNJ: 06.870-0

Cartório Azevêdo Bastos
Av. Presidente Epitácio Pessoa - 1145
Bairro dos Estado, João Pessoa - PB
(83) 3244-5404 - cartorio@azevedobastos.net.br
<https://azevedobastos.net.br>

Eel. Válber Azevêdo de Miranda Cavalcanti
Titular

TJPB



REPÚBLICA FEDERATIVA DO BRASIL
ESTADO DA PARAÍBA
CARTÓRIO AZEVEDO BASTOS
FUNDADO EM 1888

PRIMEIRO REGISTRO CIVIL DE NASCIMENTO E ÓBITOS E PRIVATIVO DE CASAMENTOS, INTERDIÇÕES E TUTELAS DA COMARCA DE JOÃO PESSOA

Av. Epitácio Pessoa, 1145 Bairro dos Estados 58030-00, João Pessoa PB
Tel.: (83) 3244-5404 / Fax: (83) 3244-5484
<http://www.azevedobastos.not.br>
E-mail: cartorio@azevedobastos.not.br



DECLARAÇÃO DE SERVIÇO DE AUTENTICAÇÃO DIGITAL

O Bel. Válber Azevêdo de Miranda Cavalcanti, Oficial do Primeiro Registro Civil de Nascimentos e Óbitos e Privativo de Casamentos, Interdições e Tutelas com atribuição de autenticar e reconhecer firmas da Comarca de João Pessoa Capital do Estado da Paraíba, em virtude de Lei, etc...

DECLARA para os devidos fins de direito que, o documento em anexo identificado individualmente em cada Código de Autenticação Digital¹ ou na referida sequência, foi autenticado de acordo com as Legislações e normas vigentes².

DECLARO ainda que, para garantir transparência e segurança jurídica de todos os atos oriundos da atividade Notarial e Registral no Estado da Paraíba, foi instituído pela Lei Nº 10.132, de 06 de novembro de 2013, a aplicação obrigatória de um Selo Digital de Fiscalização Extrajudicial em todos os atos de notas e registro, composto de um código único (por exemplo: Selo Digital: ABC12345-X1X2) e dessa forma, cada autenticação processada pela nossa Serventia pode ser verificada e confirmada tantas vezes quanto for necessário através do site do Tribunal de Justiça do Estado da Paraíba, endereço <https://corregedoria.tjpb.jus.br/selo-digital/>

A autenticação digital do documento faz prova de que, na data e hora em que ela foi realizada, a empresa BHDENTAL COMERCIAL EIRELI tinha posse de um documento com as mesmas características que foram reproduzidas na cópia autenticada, sendo da empresa BHDENTAL COMERCIAL EIRELI a responsabilidade, única e exclusiva, pela idoneidade do documento apresentado a este Cartório.

Esta DECLARAÇÃO foi emitida em **06/10/2020 16:26:55 (hora local)** através do sistema de autenticação digital do Cartório Azevêdo Bastos, de acordo com o Art. 1º, 10º e seus §§ 1º e 2º da MP 2200/2001, como também, o documento eletrônico autenticado contendo o Certificado Digital do titular do Cartório Azevêdo Bastos, poderá ser solicitado diretamente a empresa **BHDENTAL COMERCIAL EIRELI** ou ao Cartório pelo endereço de e-mail autentica@azevedobastos.not.br

Para informações mais detalhadas deste ato, acesse o site <https://autdigital.azevedobastos.not.br> e informe o *Código de Autenticação Digital*.

Esta Declaração é válida por **tempo indeterminado** e está disponível para consulta em nosso site.

¹**Código de Autenticação Digital:** 93990610204158205694-1

²**Legislações Vigentes:** Lei Federal nº 8.935/94, Lei Federal nº 10.406/2002, Medida Provisória nº 2200/2001, Lei Federal nº 13.105/2015, Lei Estadual nº 8.721/2008, Lei Estadual nº 10.132/2013 e Provimento CGJ N° 003/2014.

O referido é verdade, dou fé.

CHAVE DIGITAL

00005b1d734fd94f057f2d69fe6bc05b64f453e3f1e5c1cc9285a208e76763bec20ac0c30d8cbc0005648f50b0d86dad1418d1d64655756b9c0e7464aac982e2b71cad1aa2846b5979cb84c34f7ca880



Presidência da República
Casa Civil
Medida Provisória: Nº 2.200-3,
de 24 de agosto de 2001.



RECEBEMOS DE BHDENTAL COMERCIAL EIRELI - EPP, CNPJ: 29.312.896/0001-26, OS PRODUTOS CONSTANTES DA NOTA FISCAL INDICADA ABAIXO		NF-e Nº. 000000095 SÉRIE 1
DATA DE RECEBIMENTO	IDENTIFICAÇÃO E ASSINATURA DO RECEBEDOR	

BHDENTAL COMERCIAL EIRELI - EPP AvenidaDOS BANDEIRANTES, 710, LJ 05 Bairro COMITECO - 30.315-382 Belo Horizonte / MG 3132269410 BHDENTAL@HOTMAIL.COM	DANFE Documento Auxiliar da Nota Fiscal Eletrônica	 CONTROLE DO FISCO
	0 - Entrada 1	CHAVE DE ACESSO 3119 0329 3128 9600 0126 5500 1000 0000 9510 0100 0959
	1 - Saída	Consulta de autenticidade no portal nacional da NF-e www.nfe.fazenda.gov.br/portal ou no site da Sefaz Autorizadora
	Nº. 000000095 SÉRIE 1 FL 1 / 1	PROTOCOLO DE AUTORIZAÇÃO DE USO 131193222390849 07/03/2019 16:56:00
NATUREZA DA OPERAÇÃO Venda de mercadoria adquirida ou recebida de terceiros.		
INSCRIÇÃO ESTADUAL 0030989030059	INSC. ESTADUAL DO SUBST. TRIBUTÁRIO	CNPJ 29.312.896/0001-26

DESTINATÁRIO/REMETENTE		
NOME/RAZÃO SOCIAL PREFEITURA DO MUNICIPIO DE IPEUNA	CNPJ/CPF 44.660.603/0001-95	DATA DA EMISSÃO 07/03/2019
ENDEREÇO Rua 1 275	BAIRRO/DISTRITO Bairro CENTRO	CEP 13.537-000
MUNICIPIO Ipeuna	FONE/FAX 1935769000	UF SP
	INSCRIÇÃO ESTADUAL 359059714115	HORA DE SAÍDA 20:49:43

Numero	Vencimento	Valor	Numero	Vencimento	Valor	Numero	Vencimento	Valor

CÁLCULO DO IMPOSTO					
BASE DE CÁLCULO DO ICMS 0,00	VALOR DO ICMS 0,00	BASE DE CÁLCULO DO ICMS SUBSTIT.	VALOR DO ICMS SUBSTITUIÇÃO 0,00	VALOR TOTAL DOS PRODUTOS 11.884,00	
VALOR DO FRETE 0,00	VALOR DO SEGURO 0,00	DESCONTO 0,00	OUTRAS DESPESAS ACESSÓRIAS 0,00	VALOR DO IPI 0,00	VALOR TOTAL DA NOTA 11.884,00

TRANSPORTADOR/VOLUMES TRANSPORTADOS					
RAZÃO SOCIAL TRANSPORTADORA AMERICANA LTDA	FRETE POR CONTA 0 - Emitente	CODIGO ANTT	PLACA DO VEICULO	UF VEICULO	CNPJ/CPF 43.244.631/0001-69
ENDEREÇO Avenida Comendador THOMAZ FORTUNATO 3466 PRAIA DOS NAMORA 34	MUNICIPIO Americana	UF SP	INSCRIÇÃO ESTADUAL 165003886115		
QUANTIDADE 2	ESPECIE	MARCA	NUMERAÇÃO	PESO BRUTO 140,000	PESO LIQUIDO 0,000

DADOS DO PRODUTO/SERVIÇO													
COD. PRODUTO	DESCRIÇÃO DO PRODUTO/SERVIÇO	NCM/SH	CSOSN	CFOP	UNID	QTDE	V. UNITÁRIO	VL. TOTAL	BC. ICMS	VL. ICMS	V. IPI	ALÍQ. ICMS	ALÍQ. IPI
000000008	CADEIRA ODONTOLÓGICA	90184999	0102	6102	UND	1,0000	9.489,000000	9.489,00	0,00	0,00	0,00	0,00	0,00
000000001	AMALGAMADOR	90184100	0102	6102	UN	1,0000	595,000000	595,00	0,00	0,00	0,00	0,00	0,00
000000004	COMPRESSOR DE AR ODONTOLÓGICO	90184100	0102	6102	UN	1,0000	1.800,000000	1.800,00	0,00	0,00	0,00	0,00	0,00

CÁLCULO DO ISSQN			
INSCRIÇÃO MUNICIPAL 10598750008	VALOR TOTAL DOS SERVIÇOS	BASE DE CÁLCULO DO ISSQN	VALOR DO ISSQN

DADOS ADICIONAIS	
INFORMAÇÕES COMPLEMENTARES EMPRESA OPTANTE PELO SIMPLES NACIONAL RECLAMAÇÕES NO PRAZO MÁXIMO DE 24 HORAS DO RECEBIMENTO. DADOS PARA DEPOSITO, BANCO DO BRASIL: 001, AGENCIA: 1229-7, CONTA CORRENTE 69253-0. EMPENHO: 6828/2018. - EMPRESA OPTANTE PELO SIMPLES NACIONAL. FRETE CONSIGNATÁRIO DENTEMED.	RESERVADO AO FISCO

CÓPIA



MUNICÍPIO DE LAGARTO - SERGIPE
PREFEITURA MUNICIPAL DE LAGARTO
FUNDO MUNICIPAL DE SAÚDE
END.: AVENIDA SANTO ANTONIO S/N
CNPJ: 11.447.284/0001-85
79-3631-1869

ATESTADO DE CAPACIDADE TÉCNICA

Declaramos para os fins de prova, que a **BHDENTAL COMERCIAL EIRELI**, inscrita no CNPJ sob nº 29.312.896/0001-26, Inscrição Estadual 003.098.903/0059, com sede na Av. dos Bandeirantes, 710 – Loja 05, Comiteco, CEP: 30315-382, na Cidade de Belo Horizonte/MG, neste ato representada por seu representante legal, o Sr. Osmar Antunes da Silva, CPF 100.835.535-68, RG 177.296 SSP/SE, forneceu materiais permanentes odontológicos através do Pregões Presenciais 37/2019 e 38/2019, para o Fundo Municipal de Saúde deste Município.

Declaramos também, que os compromissos foram assumidos satisfatoriamente, não constando em nossos registros, nada que desabone sua conduta.

Lagarto/SE, 26 de junho de 2020.

Anne Caroline dos Santos

Diretora de Núcleo Administrativo e Financeiro

Anne Caroline dos Santos
Diretora Administrativa Financeira
Mat. 16038



CARTÓRIO
Autenticação Digital Código: 93993006202430537507-1
Data: 30/06/2020 15:37:30
Valor Total do Ato: R\$ 4,56
Selo Digital Tipo Normal C: AKD73596-KBI7;



CNPJ: 06.870-0
Cartório Azevêdo Bastos
Av. Presidente Epitácio Pessoa - 1145
Bairro dos Estado, João Pessoa - PB
(83) 3244-5404 - cartorio@azevedobastos.not.br
<https://azevedobastos.not.br>

Bel. Válter Azevêdo de Miranda Cavalcanti
Titular

TJPB





CERTIDÃO DE REGISTRO E QUITAÇÃO
PESSOA JURIDICA
 Lei Federal Nº 5194 de 24 de Dezembro de 1966

CREA-MG

Nº 2899504/2022

Emissão: 31/03/2022

Validade: 31/03/2023

Chave: zaazb

Conselho Regional de Engenharia e Agronomia de Minas Gerais

CERTIFICAMOS que a Empresa mencionada e seus responsáveis técnicos listados encontram-se registrados neste Conselho, nos Termos da Lei 5.194/66, conforme os dados impressos nesta certidão. CERTIFICAMOS, ainda, que a Empresa e seus responsáveis técnicos listados não se encontram em débito com o Conselho Regional de Engenharia e Agronomia de Minas Gerais - CREA-MG, estando a Empresa habilitada a exercer suas atividades, circunscrita à(s) atribuição(ões) de seu(s) responsável(veis) técnico(s).

Interessado(a)

Empresa: BHDENTAL COMERCIAL EIRELI - EPP

CNPJ: 29.312.896/0001-26

Registro: 61008

Categoria: Matriz

Capital Social: R\$ 110.000,00

Data do Capital: 07/11/2017

Faixa: 2

Objetivo Social Pleno: COMERCIO ATACADISTA DE EQUIPAMENTOS E ARTIGOS PARA LABORATORIOS, MEDICOS, O-DONTOLOGICOS, FISIOTERAPICOS, OFTALMOLOGICOS, INSTRUMENTOS E AFINS, VETERI-NARIOS, HOSPITALARES, FILMES RADIOLOGICOS, TODOS NOVOS E USADOS, PRODUTOS DELIMPEZA, HIGIENE E PERFUMARIA, MOVEIS ESCOLARES, MOVEIS PARA ESCRITORIO, LA-BORATORIAIS E ODONTOLOGICOS, BANCADAS, CAPELAS E EQUIPAMENTOS PARA SEGURANCALABORATORIAL, BEM COMO A PRESTACAO DE SERVICOS E ASSISTENCIA TECNICA EM E-EQUIPAMENTOS MEDICOS, LABORATORIAIS, ELETROELETRONICOS, ODONTOLOGICOS, OPTI-COS E AFINS, MONTAGEM E INSTALACAO DE MAQUINAS, APARELHOS, EQUIPAMENTOS O-DONTOLOGICOS, MEDICOS, HOSPITALARES E LABORATORIAIS, SUAS PECAS, MATERIAIS EACESSORIOS.*****

Objetivo Social Restrito as Atividades Profissionais Fiscalizadas pelo Sistema Confea/CREA:

Endereço Matriz: RUA ANTONIO GRAVATA, 80, ANDAR 1 SALA A, CINQUENTENARIO, BELO HORIZONTE, MG, 30570040

Tipo de Registro: REGISTRO DEFINITIVO DE EMPRESA

Data Inicial: 26/04/2018

Data Final: Indefinido

Registro Regional: 075762

Descrição

CERTIDÃO DE REGISTRO E QUITAÇÃO PESSOA JURIDICA

Informações / Notas

- A capacidade técnico-profissional da empresa é comprovada pelo conjunto dos acervos técnicos dos profissionais constantes de seu quadro técnico.
- Esta certidão perderá a validade, caso ocorra qualquer alteração posterior dos elementos cadastrais nela contidos

Última Anuidade Paga

Ano: 2022 (1/1)

Autos de Infração

Nada consta

Responsáveis Técnicos

Profissional: CARLOS ROBERTO MARTINS JUNIOR

Registro: 1408740486

CPF: 855.250.906-78

Data Inicio: 26/04/2018

Data Fim: Indefinido

Data Fim de Contrato: Indefinido

Titulos do Profissional:

ENGENHEIRO ELETRICISTA

Atribuição: ARTIGOS 8 E 9 DA RESOLUCAO 218 DE 29.06.1973, DO CONFEA. // ARTIGO 4 DA RESOLUCAO 359 DE 31.07.91, DO CONFEA

ENGENHEIRO DE SEGURANÇA DO TRABALHO

Atribuição: ARTIGOS 8 E 9 DA RESOLUCAO 218 DE 29.06.1973, DO CONFEA. // ARTIGO 4 DA RESOLUCAO 359 DE 31.07.91, DO CONFEA

Tipo de Responsabilidade: RESPONSABILIDADE TÉCNICA



Belo Horizonte, 19 de Julho de 2022.

A
Prefeitura Municipal de Catalão/GO

REFERENTE: PREGÃO ELETRÔNICO Nº 017/2022 E PROCESSO N.: 2022010801

DECLARAÇÃO TÉCNICA

Por este instrumento a DENTEMED EQUIPAMENTOS ODONTOLOGICOS LTDA EPP, inscrita no CNPJ sob o nº. 07.897.039/0001-00, Inscrição Estadual nº. 001.005.921-0010, com sede na Rua Antônio Gravatá nº 136A – Bairro Betânia, CEP: 30.570-040, telefone: (31) 3374-6768, por intermédio de seu representante legal o Sr. ANTÔNIO TADEU PENIDO SILVA JÚNIOR, RG: MG 11611868 – SSP/MG, CPF: 063640696-22, e seu responsável técnico Sr. **Getulio Antônio Habib Cury**, portador do CPF: 012.310.656-72 e da carteira de identidade RG Nº: M-572.361 SSP/MG, Brasileiro, Casado, Engenheiro Mecânico, registrado no Conselho Regional de Engenharia e Agronomia de Minas Gerais sob o Nº inscrição: 5976/D, Declara para os devido fins e efeitos legais, que, **estamos ciente nas especificações do edital e que atendemos na integra.**

Ainda declaramos que responsabilizamos pelos serviços de montagem, entrega técnica e assistência técnica do produto objeto da licitação, dentro do período de garantia, devendo ser agendado junto ao setor de assistência técnica através telefone (31) 3383-5611 / 99156-6867 (WhatsApp)

Declaramos que os Técnicos credenciados estão disponíveis em no site no link <https://dentemed.com.br/assistencia-tecnica/#mapa>

Declaramos que a empresa **BHDental Comercial Eireli - EPP** inscrita no CNPJ nº 29.312.896/0001-26 e Insc. Est. nº 003098903.00-59, está autorizada a revender nossos equipamentos na presente licitação.

Atenciosamente.

DENTEMED
EQUIPAMENTOS
ODONTOLOGICOS
LTDA:07897039000100

Assinado digitalmente por DENTEMED EQUIPAMENTOS
ODONTOLOGICOS LTDA:07897039000100
DN: C=BR, S=MG, L=BELO HORIZONTE, O=ICP-Brasil,
OU=videoconferencia, OU=13505721000103, OU=Secretaria
da Receita Federal do Brasil - RFB, OU=ARPRIMECERT,
OU=RFB e-CNPJ A1, CN=DENTEMED EQUIPAMENTOS
ODONTOLOGICOS LTDA:07897039000100
Razão: Eu sou o autor deste documento
Localização: sua localização de assinatura aqui
Data: 2022-07-19 14:11:03
Foxit Reader Versão: 9.5.0

Rua Antônio Gravatá, N.136ª, Bairro Betânia
Belo Horizonte – MG - CEP: 30.570-040
Tel.: (31) 3374-6768 / Fax: (31) 3374-6855
E mail: dentemed@dentemed.com.br
Homepage: www.dentemed.com.br

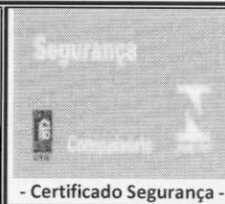



República Federativa do Brasil
Conselho Federal de Engenharia e Agronomia
Carteira de Identidade Profissional

Registro Nacional

140874048-6

Nome: CARLOS ROBERTO MARTINS JUNIOR

Filiação: CARLOS ROBERTO MARTINS

IRMANDADE: CRISTINA GUIMARAES MARTINS

C.P.F.: 855.259.906-78 Documento de Identidade: M-5.695.275-339/MG Tipo Sang.:

Nascimento: 17/12/1973 Naturalidade: BELO HORIZONTE UF: MG Nacionalidade: BRASILEIRA

Crea de Registro: CREA-MG Emissão: 14/09/2014 Data de Registro: 26/05/2002

Ass. Presidente: *[Assinatura]* Registro no Crea: M29000781780

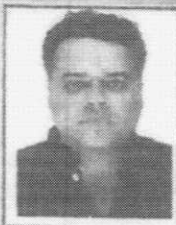

Título Profissional
Engenheiro Eletricista
Engenheiro de Segurança do Trabalho

Ass. do Profissional: *[Assinatura]*

Valo como Documento de Identidade e tem Fé Pública (5ª de art. 56 da Lei nº 5194 de 24/12/66 e Lei nº 8206 de 07/06/79)

PODER JUDICIÁRIO - TJMG - CONREGORIA GERAL DE JUSTIÇA

2º Ofício de Notas de Belo Horizonte

Conferida e achada conforme, nesta data, com o original existente no meio eletrônico e no endereço registrado. Belo Horizonte, 28/10/2021.

[Assinatura]

IZABELA PEREIRA DE OLIVEIRA
Escritor(a) Secundária Autorizada

Selo de Consulta: FDX49134
Cód. Seg.: 9731.7909.4207.5414
Quantidade de Atos Praticados: 0001
Ato(s) praticado(s) por IZABELA PEREIRA DE OLIVEIRA
SECONDINO - Escrivente Autorizada
Emol.: R\$6.92 - TFJ: R\$ 2.03 - Valor Final: R\$ 8.95 - ISS: R\$ 0.32
Consulte a validade deste Selo no site tjmg.jus.br



Nº DA ETIQUETA: ABJ271270

PODER JUDICIÁRIO - TJMG - CONREGORIA GERAL DE JUSTIÇA

2º Ofício de Notas de Belo Horizonte

Autentico este documento, composto de 1 folhas, por mim rubricada(s), numerada(s) e carimbada(s), por ser reprodução fiel do original que me foi apresentado, do que dou fé. Belo Horizonte, 28/10/2021.

[Assinatura]

IZABELA PEREIRA DE OLIVEIRA
Escritor(a) Secundária Autorizada

Selo de Consulta: FDX49114
Cód. Seg.: 7520.7633.8863.7247
Quantidade de Atos Praticados: 0001
Ato(s) praticado(s) por IZABELA PEREIRA DE OLIVEIRA
SECONDINO - Escrivente Autorizada
Emol.: R\$6.92 - TFJ: R\$ 1.81 - Valor Final: R\$ 7.63 - ISS: R\$ 0.27
Consulte a validade deste Selo no site tjmg.jus.br



Nº DA ETIQUETA: ABJ271250

O presente documento digital foi conferido com o original e assinado digitalmente por Karine Siqueira da Malta, em quinta-feira, 28 de outubro de 2021 16:48:51 GMT-03:00, CNS: 03.367-0 - Cartório 2º Ofício de Notas/MG, nos termos da medida provisória N. 2.200-2 de 24 de agosto de 2001. Sua autenticidade deverá ser confirmada no endereço eletrônico www.cenad.org.br/autenticidade. O presente documento digital pode ser convertido em papel por meio de autenticação no Tabelionato de Notas. Provedor nº 100/2020 CNJ - artigo 22.

Data da consulta: 11/01/2022 07:10:51

Identificação do Contribuinte - CNPJ Matriz

CNPJ: **29.312.896/0001-26**

A opção pelo Simples Nacional e/ou SIMEI abrange todos os estabelecimentos da empresa

Nome Empresarial: **BHDENTAL COMERCIAL EIRELI**

Situação Atual

Situação no Simples Nacional: **Optante pelo Simples Nacional desde 01/01/2022**

Situação no SIMEI: **NÃO enquadrado no SIMEI**

[+ Mais informações](#)

[Voltar](#)

[Gerar PDF](#)



CERTIDÃO DE RESPONSABILIDADE TÉCNICA
Resolução Nº 218 de 29 de Junho de 1973
Resolução Nº 1121 de 13 de Dezembro de 2019

CREA-MG

Nº 2922780/2022

Emissão: 02/06/2022

Validade: 31/07/2022

Chave: 8Z3Da

Conselho Regional de Engenharia e Agronomia de Minas Gerais

CERTIFICAMOS que o(a) profissional encontra-se registrado/vistado neste Conselho, nos termos da Lei 5.194/66, de 24/12/1966, conforme os dados abaixo.//

CERTIFICAMOS, ainda, que o(a) profissional é responsável técnico pelas empresas abaixo citadas.//

Interessado(a)

Profissional: CARLOS ROBERTO MARTINS JUNIOR
Registro: 1408740486
CPF: 855.250.906-78
Endereço: AL LATANIAS, 57, CASA, SAO LUIS, BELO HORIZONTE, MG, 31275100
Tipo de Registro: Registro Definitivo de Profissional (DIPLOMADO NO PAÍS)
Data de registro: 20/05/2002

Título(s)

GRADUAÇÃO

ENGENHEIRO ELETRICISTA
Atribuição: ARTIGOS 8 E 9 DA RESOLUCAO 218 DE 29.06.1973, DO CONFEA. // ARTIGO 4 DA RESOLUCAO 359 DE 31.07.91, DO CONFEA
Data de Formação: 03/08/2001

PÓS - GRADUAÇÃO

ENGENHEIRO DE SEGURANÇA DO TRABALHO
Atribuição: ARTIGOS 8 E 9 DA RESOLUCAO 218 DE 29.06.1973, DO CONFEA. // ARTIGO 4 DA RESOLUCAO 359 DE 31.07.91, DO CONFEA
Data de Formação: 18/12/2012

Descrição

CERTIDÃO DE RESPONSABILIDADE TÉCNICA

Informações / Notas

- A falsificação deste documento constitui-se em crime previsto no Código Penal Brasileiro, sujeitando o(a) autor(a) à respectiva ação penal.
- Certidão válida em todo território nacional.
- Esta certidão perderá a validade, caso ocorra qualquer alteração posterior dos elementos cadastrais nela contidos.

Responsabilidades Técnicas

Empresa: BHDENTAL COMERCIAL EIRELI - EPP
Registro: 61008
CNPJ: 29.312.896/0001-26
Data Início: 26/04/2018
Data Fim: Indefinido
Data Fim de Contrato: Indefinido
Tipo de Responsabilidade: RESPONSÁVEL TÉCNICO



> Consulte a Autenticidade de um Documento Eletrônico

1 Seleccione o documento que deseja verificar a autenticidade

2 Dados da Assinatura Digital



Aprovado

CPF: 088.938.736-21

Nome: Karine Siqueira da Mata

Cartório: Cartório 2º Ofício de Notas

Qualificação: Escrevente

Município: BELO HORIZONTE

Estado: MG

Data: 28/10/2021, às 16:50

Quantidade de Páginas Autenticadas: 2

Tipo de documento: Outro



Documento autenticado em Notarchain

Nova Consulta



DECLARAÇÃO DE ENQUADRAMENTO – MEIEPP

A empresa Bhdental Comercial Eireli EPP inscrita no CNPJ nº 29.312.896/0001-26 e Insc. Est. nº 003098903.00-59, domiciliada na Rua Antônio gravata, nº 80, andar 1, sala A, Bairro cinquentenário, CEP 30.570-040, Belo Horizonte/MG, com o telefone (31) 3245-6768, por intermédio de seu representante legal o Sr. Cristiano Henrique Rodrigues Cury, brasileiro, portador do CPF nº 993.547.726-68 e da cédula de identidade CI MG 6.066.360 - SSP/MG, sócio diretor, residente e domiciliado na Rua Inspetor José Aparecido, nº 76, São Bento, município de Belo Horizonte/MG e seu contador Sr. Alexander Amaral Andrade, sob o registro no CRC nº 092218/09, declara, sob as penas da Lei, que é empresa de pequeno porte, que cumpre os requisitos legais para efeito de qualificação como ME-EPP e que não se enquadra em nenhuma das hipóteses elencadas no S 4º do art. 3º da Lei Complementar nº 123, estando apta a usufruir dos direitos de que tratam os artigos 42 a 45 da mencionada Lei, não havendo fato superveniente impeditivo da participação no presente certame.

Para tanto anexo a Certidão Simplificada com o Enquadramento, registrado e autenticado na Junta Comercial de Minas Gerais/JUCEMG.

BELO HORIZONTE, 07 DE JULHO DE 2022.

ATENCIOSAMENTE,

ALEXANDER AMARAL
ANDRADE:01271507650

Assinado de forma digital por ALEXANDER
AMARAL ANDRADE:01271507650
Dados: 2022.07.12 10:26:00 -03'00'

ALEXANDER AMARAL ANDRADE
CONTABILISTA
CRC: 092218/0-9
CPF nº 012.715.076-50

CRISTIANO HENRIQUE
RODRIGUES
CURY:99354772668

Assinado de forma digital por
CRISTIANO HENRIQUE RODRIGUES
CURY:99354772668
Dados: 2022.07.12 11:13:55 -03'00'

CRISTIANO HENRIQUE RODRIGUES CURY
SÓCIO DIRETOR
CPF Nº 993.547.726-68
CI Nº MG 6.066.360 – SSP/MG

BHDENTAL COMERCIAL EIRELI - EPP
CNPJ: 29.312.896/0001-26 - INSC. EST.: 003098903.00-59
Rua Antônio Gravata, nº 80, andar 1, sala A, Bairro Cinquentenário, CEP 30.570-040, Belo Horizonte/MG
Telefone (31) 3567-7988 - Email: bhdental.licitacao@gmail.com



A

PREFEITURA MUNICIPAL DE CATALÃO – GOIÁS
COMISSÃO DE LICITAÇÕES

PREGÃO ELETRÔNICO Nº 017/2022 – TIPO MENOR PREÇO POR ITEM
PROCESSO N.: 2022010801

ABERTURA DA SESSÃO: ÀS 08H00MIN DO DIA 21 DE JULHO DE 2022

OBJETO: *O presente Termo tem por objeto a Aquisição de Eletrodomésticos, Aparelhos para Ventilação e Ar Condicionado, Fluxômetro, Mobiliário em geral e Hospitalar, Equipamentos Médicos e Odontológicos, dentre outros, conforme especificações e quantidades estimadas constantes do subtópico 2.1 e nas condições estabelecidas neste Instrumento.*

DECLARAÇÃO QUE CUMPRE OS REQUISITOS DE HABILITAÇÃO

A empresa **BHDental Comercial Eireli - EPP** inscrita no CNPJ nº 29.312.896/0001-26 e Insc. Est. nº 003098903.00-59, domiciliada na Rua Antônio gravata, nº 80, andar 1, sala A, Bairro cinquentenário, CEP 30.570-040, Belo Horizonte/MG, com o telefone (31) 3567-7988, por intermédio de seu representante legal o Sr. Cristiano Henrique Rodrigues Cury, portador da carteira de identidade nº. MG – 6.066.360 SSP/MG, inscrito no CPF nº 993.547.726-68 **DECLARA**, que cumpre os requisitos para a habilitação definidos no Edital e que a proposta apresentada está em conformidade com as exigências editalícias.

Por ser a expressão da verdade, firma o presente.

BELO HORIZONTE/MG, 21 DE JULHO DE 2022.

ATENCIOSAMENTE,

**BHDENTAL
COMERCIAL EIRELI**
29312896000126

Assinado digitalmente por BHDENTAL COMERCIAL EIRELI:
29312896000126
DN: c=BRL, s=MG, l=BELO HORIZONTE, o=ICP-Brasil,
OU=Videoconferencia, OU=13505721000103, OU=Secretaria da
Receita Federal do Brasil - RFB, OU=ARPRIMECERT, OU=RFB
e-CNPJ A1, CN=BHDENTAL COMERCIAL EIRELI,
*29312896000126
Razão: Eu sou o autor deste documento
Localização: sua localização de assinatura aqui
Data: 2022-07-19 14:26:46
Foxit Reader Versão: 9.5.0

CRISTIANO HENRIQUE RODRIGUES CURY
SÓCIO - DIRETOR
CPF Nº 993.547.726-68
RG Nº MG 6.066-360 - SSP/MG

BHDENTAL COMERCIAL EIRELI - EPP
CNPJ: 29.312.896/0001-26 - INSC. EST.: 003098903.00-59
Avenida dos Bandeirantes Nº 710, Loja 05, Bairro Comiteco, Belo Horizonte, Minas Gerais, CEP: 30.315-382
Telefone (31) 3245-6768 - Email: bhdental.licitacao@gmail.com



A

PREFEITURA MUNICIPAL DE CATALÃO – GOIÁS
COMISSÃO DE LICITAÇÕES

PREGÃO ELETRÔNICO Nº 017/2022 – TIPO MENOR PREÇO POR ITEM
PROCESSO N.: 2022010801

ABERTURA DA SESSÃO: ÀS 08H00MIN DO DIA 21 DE JULHO DE 2022

OBJETO: *O presente Termo tem por objeto a Aquisição de Eletrodomésticos, Aparelhos para Ventilação e Ar Condicionado, Fluxômetro, Mobiliário em geral e Hospitalar, Equipamentos Médicos e Odontológicos, dentre outros, conforme especificações e quantidades estimadas constantes do subtópico 2.1 e nas condições estabelecidas neste Instrumento.*

DECLARAÇÃO DE INEXISTÊNCIA DE FATOS IMPEDITIVOS

DECLARO, sob as penas da lei, sem prejuízo das sanções e multas previstas neste ato convocatório, que a empresa **BHDental Comercial Eireli - EPP** inscrita no CNPJ nº 29.312.896/0001-26 e Insc. Est. nº 003098903.00-59, domiciliada na Rua Antônio Gravata, nº 80, andar 1, sala A, Bairro cinquentenário, CEP 30.570-040, Belo Horizonte/MG, com o telefone (31) 3567-7988, por intermédio de seu representante legal o Sr. Cristiano Henrique Rodrigues Cury, portador da carteira de identidade nº. MG – 6.066.360 SSP/MG, inscrito no CPF nº 993.547.726-68, **DECLARA**, que inexistem fatos impeditivos para sua habilitação no certame, ciente da obrigatoriedade de declarar ocorrências posteriores

Por ser a expressão da verdade, firma o presente.

BELO HORIZONTE/MG, 21 DE JULHO DE 2022.

ATENCIOSAMENTE,

BHDENTAL
COMERCIAL EIRELI
29312896000126

Assinado digitalmente por BHDENTAL COMERCIAL EIRELI
29312896000126
DN: CN=BH, O=MG, L=BELO HORIZONTE, O=ICP-Brasil,
OU=Indicador de Confiança, OU=13505721000103, OU=Secretaria da
Recosta Federal do Brasil - RFB, OU=ARPRMERCERT, OU=RFB
e-CNPJ v1, CN=BHDENTAL COMERCIAL EIRELI 29312896000126
Razão: Eu sou o autor deste documento
Localização: sua localização de assinatura aqui
Data: 2022-07-19 14:27:07
Fonte: Revisor Versão 9.0.0

CRISTIANO HENRIQUE RODRIGUES CURY
SÓCIO - DIRETOR
CPF Nº 993.547.726-68
RG Nº MG 6.066-360 - SSP/MG

BHDENTAL COMERCIAL EIRELI - EPP

CNPJ: 29.312.896/0001-26 - INSC. EST.: 003098903.00-59

Avenida dos Bandeirantes Nº 710, Loja 05, Bairro Comiteco, Belo Horizonte, Minas Gerais, CEP: 30.315-382

Telefone (31) 3245-6768 - Email: bhdental.licitacao@gmail.com



A

PREFEITURA MUNICIPAL DE CATALÃO – GOIÁS
COMISSÃO DE LICITAÇÕES

PREGÃO ELETRÔNICO Nº 017/2022 – TIPO MENOR PREÇO POR ITEM
PROCESSO N.: 2022010801

ABERTURA DA SESSÃO: ÀS 08H00MIN DO DIA 21 DE JULHO DE 2022

OBJETO: *O presente Termo tem por objeto a Aquisição de Eletrodomésticos, Aparelhos para Ventilação e Ar Condicionado, Fluxômetro, Mobiliário em geral e Hospitalar, Equipamentos Médicos e Odontológicos, dentre outros, conforme especificações e quantidades estimadas constantes do subtópico 2.1 e nas condições estabelecidas neste Instrumento.*

DECLARAÇÃO DE QUE NÃO EMPREGA MENOR DE IDADE

DECLARO, sob as penas da lei, sem prejuízo das sanções e multas previstas neste ato convocatório, que a empresa **BHDental Comercial Eireli - EPP** inscrita no CNPJ nº 29.312.896/0001-26 e Insc. Est. nº 003098903.00-59, domiciliada na Rua Antônio gravata, nº 80, andar 1, sala A, Bairro cinquentenário, CEP 30.570-040, Belo Horizonte/MG, com o telefone (31) 3567-7988, por intermédio de seu representante legal o Sr. Cristiano Henrique Rodrigues Cury, portador da carteira de identidade nº. MG – 6.066.360 SSP/MG, inscrito no CPF nº 993.547.726-68. **DECLARA**, que não emprega menor de 18 anos em trabalho noturno, perigoso ou insalubre e não emprega menor de 16 anos, salvo menor, a partir de 14 anos, na condição de aprendiz, nos termos do artigo 7º, XXXIII, da Constituição.

Por ser a expressão da verdade, firma o presente.

BELO HORIZONTE/MG, 21 DE JULHO DE 2022.

ATENCIOSAMENTE,

**BHDENTAL
COMERCIAL EIRELI**
29312896000126

Assinado digitalmente por BHDENTAL COMERCIAL EIRELI:
29312896000126
DN: C=BR, S=MG, L=BELO HORIZONTE, O=ICP-Brasil,
OU=Videoconferencia, OU=13505721000103, OU=Secretaria de
Recosta Federal do Brasil - RFB, OU=ARPRIMECERT, OU=RFB
e-CNPJ.A1, CN=BHDENTAL COMERCIAL EIRELI:
29312896000126
Razão: Eu sou o autor deste documento
Localização: sua localização de assinatura aqui
Data: 2022.07.19 14:27:23
Foxit Reader Versão: 9.5.0

CRISTIANO HENRIQUE RODRIGUES CURY
SÓCIO - DIRETOR
CPF Nº 993.547.726-68
RG Nº MG 6.066-360 - SSP/MG

BHDENTAL COMERCIAL EIRELI - EPP
CNPJ: 29.312.896/0001-26 - INSC. EST.: 003098903.00-59
Avenida dos Bandeirantes Nº 710, Loja 05, Bairro Comiteco, Belo Horizonte, Minas Gerais, CEP: 30.315-382
Telefone (31) 3245-6768 - Email: bhdental.licitacao@gmail.com



A

PREFEITURA MUNICIPAL DE CATALÃO – GOIÁS
COMISSÃO DE LICITAÇÕES

PREGÃO ELETRÔNICO Nº 017/2022 – TIPO MENOR PREÇO POR ITEM
PROCESSO N.: 2022010801

ABERTURA DA SESSÃO: ÀS 08H00MIN DO DIA 21 DE JULHO DE 2022

OBJETO: *O presente Termo tem por objeto a Aquisição de Eletrodomésticos, Aparelhos para Ventilação e Ar Condicionado, Fluxômetro, Mobiliário em geral e Hospitalar, Equipamentos Médicos e Odontológicos, dentre outros, conforme especificações e quantidades estimadas constantes do subtópico 2.1 e nas condições estabelecidas neste Instrumento.*

DECLARAÇÃO DE MICROEMPRESA E EMPRESA DE PEQUENO PORTE

A empresa **BHDental Comercial Eireli - EPP** inscrita no CNPJ nº 29.312.896/0001-26 e Insc. Est. nº 003098903.00-59, domiciliada na Rua Antônio gravata, nº 80, andar 1, sala A, Bairro cinquentenário, CEP 30.570-040, Belo Horizonte/MG, com o telefone (31) 3567-7988, por intermédio de seu representante legal o Sr. Cristiano Henrique Rodrigues Cury, portador da carteira de identidade nº. MG – 6.066.360 SSP/MG, inscrito no CPF nº 993.547.726-68. DECLARA, sob as penas da lei e sem prejuízo das penalidades previstas neste edital, que é “**MICROEMPRESA OU EMPRESA DE PEQUENO PORTE**”, nos termos do enquadramento previsto na Lei Complementar nº 123, de 14 de dezembro de 2006, que conhece na íntegra, e está, portanto, apta a exercer o direito de preferência como critério de desempate no **PREGÃO ELETRÔNICO Nº 017/2022**.

Por ser a expressão da verdade, firma o presente.

BELO HORIZONTE/MG, 21 DE JULHO DE 2022.

ATENCIOSAMENTE,

**BHDENTAL
COMERCIAL
EIRELI:**

29312896000126

Assinado digitalmente por BHDENTAL COMERCIAL
EIRELI:29312896000126
DN: C=BR, S=MG, L=BELO HORIZONTE, O=ICP-Brasil,
OU=videoconferencia, OU=13505721000103,
OU=Secretaria da Receita Federal do Brasil - RFB,
OU=ARPRIMECERT, OU=RFB e-CNPJ A1,
CN=BHDENTAL COMERCIAL EIRELI:29312896000126
Razão: Eu sou o autor deste documento
Localização: sua localização de assinatura aqui
Data: 2022-07-19 14:27:39
Foxit Reader Versão: 9.5.0

CRISTIANO HENRIQUE RODRIGUES CURY
SÓCIO - DIRETOR
CPF Nº 993.547.726-68
RG Nº MG 6.066-360 - SSP/MG

BHDENTAL COMERCIAL EIRELI - EPP

CNPJ: 29.312.896/0001-26 - INSC. EST.: 003098903.00-59

Avenida dos Bandeirantes Nº 710, Loja 05, Bairro Comiteco, Belo Horizonte, Minas Gerais, CEP: 30.315-382

Telefone (31) 3245-6768 - Email: bhdental.licitacao@gmail.com



A

PREFEITURA MUNICIPAL DE CATALÃO – GOIÁS
COMISSÃO DE LICITAÇÕES

PREGÃO ELETRÔNICO Nº 017/2022 – TIPO MENOR PREÇO POR ITEM
PROCESSO N.: 2022010801

ABERTURA DA SESSÃO: ÀS 08H00MIN DO DIA 21 DE JULHO DE 2022

OBJETO: *O presente Termo tem por objeto a Aquisição de Eletrodomésticos, Aparelhos para Ventilação e Ar Condicionado, Fluxômetro, Mobiliário em geral e Hospitalar, Equipamentos Médicos e Odontológicos, dentre outros, conforme especificações e quantidades estimadas constantes do subtópico 2.1 e nas condições estabelecidas neste Instrumento.*

DECLARAÇÃO DE ATENDIMENTO AOS REQUISITOS DO EDITAL

A empresa **BHDental Comercial Eireli - EPP** inscrita no CNPJ nº 29.312.896/0001-26 e Insc. Est. nº 003098903.00-59, domiciliada na Rua Antônio gravata, nº 80, andar 1, sala A, Bairro cinquentenário, CEP 30.570-040, Belo Horizonte/MG, com o telefone (31) 3567-7988, por intermédio de seu representante legal o Sr. Cristiano Henrique Rodrigues Cury, portador da carteira de identidade nº. MG – 6.066.360 SSP/MG, inscrito no CPF nº 993.547.726-68. **DECLARA**, sob as penas cabíveis que possui todos os requisitos exigidos para habilitação, condições de qualificação jurídica, técnica, econômico-financeira e regularidade fiscal, requisitos de habilitação para participação do **PREGÃO ELETRÔNICO Nº 017/2022**, conforme estabelecido no Art 4º, Inciso VII da Lei Federal nº 10.520, de 17 de julho de 2002. **DECLARANDO** ainda, estar ciente que a falta de atendimento a qualquer exigência para habilitação e especificações mínimas obrigatórias do objeto, constante do Edital, ensejará aplicação de penalidade a Declarante.

Sendo o que havia a declarar, firmo a presente.

BELO HORIZONTE/MG, 21 DE JULHO DE 2022.

ATENCIOSAMENTE,

BHDENTAL
COMERCIAL EIRELI
29312896000126

Assinado digitalmente por BHDENTAL COMERCIAL EIRELI:
29312896000126
DN: C=BR, S=MG, L=BELO HORIZONTE, O=ICP-Brasil,
OU=videopreferencia, OU=13505721000103, OU=Secretaria da
Receita Federal do Brasil - RFB, OU=ARPRIMECERT, OU=RFB
*e-CNPJ A1, CN=BHDENTAL COMERCIAL EIRELI,
*29312896000126
Razão: Eu sou o autor deste documento
Localização: sua localização de assinatura aqui
Data: 2022-07-19 14:27:57
Email Reader Versão: 3.5.0

CRISTIANO HENRIQUE RODRIGUES CURY
SÓCIO - DIRETOR
CPF Nº 993.547.726-68
RG Nº MG 6.066-360 - SSP/MG

BHDENTAL COMERCIAL EIRELI - EPP
CNPJ: 29.312.896/0001-26 - INSC. EST.: 003098903.00-59
Avenida dos Bandeirantes Nº 710, Loja 05, Bairro Comiteco, Belo Horizonte, Minas Gerais, CEP: 30.315-382
Telefone (31) 3245-6768 - Email: bhdental.licitacao@gmail.com



A

**PREFEITURA MUNICIPAL DE CATALÃO – GOIÁS
COMISSÃO DE LICITAÇÕES**

**PREGÃO ELETRÔNICO Nº 017/2022 – TIPO MENOR PREÇO POR ITEM
PROCESSO N.: 2022010801**

ABERTURA DA SESSÃO: ÀS 08H00MIN DO DIA 21 DE JULHO DE 2022

OBJETO: *O presente Termo tem por objeto a Aquisição de Eletrodomésticos, Aparelhos para Ventilação e Ar Condicionado, Fluxômetro, Mobiliário em geral e Hospitalar, Equipamentos Médicos e Odontológicos, dentre outros, conforme especificações e quantidades estimadas constantes do subtópico 2.1 e nas condições estabelecidas neste Instrumento.*

DECLARAÇÃO DE AUSÊNCIA DE VÍNCULO

A empresa **BHDental Comercial Eireli - EPP** inscrita no CNPJ nº 29.312.896/0001-26 e Insc. Est. nº 003098903.00-59, domiciliada na Rua Antônio gravata, nº 80, andar 1, sala A, Bairro cinquentenário, CEP 30.570-040, Belo Horizonte/MG, com o telefone (31) 3567-7988, por intermédio de seu representante legal o Sr. Cristiano Henrique Rodrigues Cury, portador da carteira de identidade nº. MG – 6.066.360 SSP/MG, inscrito no CPF nº 993.547.726-68, **DECLARA**, sob as penas da lei, que na qualidade de proponente de procedimento licitatório sob a modalidade **PREGÃO ELETRÔNICO Nº 017/2022**, que de acordo com o Art. 9 da Lei 8.666/93 de 21 de junho de 1993, que na empresa acima qualificada, não existe sócio ou empregado com relação familiar ou parentesco no âmbito da Administração Pública Direta, Indireta e Fundacional dos Poderes Legislativo e Executivo Municipal, por cônjuge, companheiro ou parente em linha reta, colateral ou por afinidade, até o terceiro grau, de Agentes Públicos (Prefeito, Vice-Prefeito, Secretários Municipais, Procurador Geral do Município, e Vereadores) e de servidores investidos em cargo de direção, chefia ou assessoramento.

DECLARA ainda, que as informações prestadas são verdadeiras, assumindo a responsabilidade pelo. Seu inteiro teor, sob as penas da Lei.

Por ser a expressão da verdade, firma o presente.

BELO HORIZONTE/MG, 21 DE JULHO DE 2022.

ATENCIOSAMENTE,

**BHDENTAL
COMERCIAL EIRELI**
29312896000126

Assinado digitalmente por BHDENTAL COMERCIAL EIRELI
29312896000126
DN: c=BR, s=MG, l=BELO HORIZONTE, o=ICP-Brasil,
OU=Eletronferrencia, OU=13595721000103, OU=Secretaria da
Receita Federal do Brasil - RFB, OU=ARPRIMECERT, OU=RFB
e=CNPJ A1, CN=BHDENTAL COMERCIAL EIRELI
29312896000126
Razão: Eu sou o autor deste documento
Localização: sua localização de assinatura aqui
Data: 2022-07-19 14:28:18
Foxit Reader Versão: 9.5.0

**CRISTIANO HENRIQUE RODRIGUES CURY
SÓCIO - DIRETOR
CPF Nº 993.547.726-68
RG Nº MG 6.066-360 - SSP/MG**

BHDENTAL COMERCIAL EIRELI - EPP

CNPJ: 29.312.896/0001-26 - INSC. EST.: 003098903.00-59

Avenida dos Bandeirantes Nº 710, Loja 05, Bairro Comiteco, Belo Horizonte, Minas Gerais, CEP: 30.315-382

Telefone (31) 3245-6768 - Email: bhdental.licitacao@gmail.com



A

PREFEITURA MUNICIPAL DE CATALÃO – GOIÁS
COMISSÃO DE LICITAÇÕES

PREGÃO ELETRÔNICO Nº 017/2022 – TIPO MENOR PREÇO POR ITEM
PROCESSO N.: 2022010801

ABERTURA DA SESSÃO: ÀS 08H00MIN DO DIA 21 DE JULHO DE 2022

OBJETO: *O presente Termo tem por objeto a Aquisição de Eletrodomésticos, Aparelhos para Ventilação e Ar Condicionado, Fluxômetro, Mobiliário em geral e Hospitalar, Equipamentos Médicos e Odontológicos, dentre outros, conforme especificações e quantidades estimadas constantes do subtópico 2.1 e nas condições estabelecidas neste Instrumento.*

DECLARAÇÃO DE ELABORACAO DE PROPOSTA INDEPENDENTE

A empresa **BHDental Comercial Eireli - EPP** inscrita no CNPJ nº 29.312.896/0001-26 e Insc. Est. nº 003098903.00-59, domiciliada na Rua Antônio gravata, nº 80, andar 1, sala A, Bairro cinquentenário, CEP 30.570-040, Belo Horizonte/MG, com o telefone (31) 3567-7988, por intermédio de seu representante legal o Sr. Cristiano Henrique Rodrigues Cury, portador da carteira de identidade nº. MG – 6.066.360 SSP/MG, inscrito no CPF nº 993.547.726-68. Declara, que a proposta foi elaborada de forma independente, nos termos da Instrução Normativa SLTI/MP nº 2, de 16 de setembro de 2009.

Sendo verdade firmo o presente.

BELO HORIZONTE/MG, 21 DE JULHO DE 2022.

ATENCIOSAMENTE,

**BHDENTAL
COMERCIAL EIRELI**
29312896000126

Assinado digitalmente por BHDENTAL COMERCIAL EIRELI:
29312896000126
DN: C=BR, S=MG, L=BELO HORIZONTE, O=ICP-Brasil,
OU=Videoconferencia, OU=13505721000103, OU=Secretaria da
Receita Federal do Brasil - RFB, OU=ARPRIMECERT, OU=RFB
e-CNPJ A1, CN=BHDENTAL COMERCIAL EIRELI:
29312896000126
Razão: Eu sou o autor deste documento
Localização: sua localização de assinatura aqui
Data: 2022-07-19 14:28:40
Foxit Reader Versão: 9.5.0

CRISTIANO HENRIQUE RODRIGUES CURY
SÓCIO - DIRETOR
CPF Nº 993.547.726-68
RG Nº MG 6.066-360 - SSP/MG

BHDENTAL COMERCIAL EIRELI - EPP
CNPJ: 29.312.896/0001-26 - INSC. EST.: 003098903.00-59
Avenida dos Bandeirantes Nº 710, Loja 05, Bairro Comiteco, Belo Horizonte, Minas Gerais, CEP: 30.315-382
Telefone (31) 3245-6768 - Email: bhdental.licitacao@gmail.com



A

PREFEITURA MUNICIPAL DE CATALÃO – GOIÁS
COMISSÃO DE LICITAÇÕES

PREGÃO ELETRÔNICO Nº 017/2022 – TIPO MENOR PREÇO POR ITEM
PROCESSO N.: 2022010801

ABERTURA DA SESSÃO: ÀS 08H00MIN DO DIA 21 DE JULHO DE 2022

OBJETO: *O presente Termo tem por objeto a Aquisição de Eletrodomésticos, Aparelhos para Ventilação e Ar Condicionado, Fluxômetro, Mobiliário em geral e Hospitalar, Equipamentos Médicos e Odontológicos, dentre outros, conforme especificações e quantidades estimadas constantes do subtópico 2.1 e nas condições estabelecidas neste Instrumento.*

DECLARAÇÃO DE QUE NÃO TEM TRABALHO DEGRADANTE

A empresa **BHDental Comercial Eireli - EPP** inscrita no CNPJ nº 29.312.896/0001-26 e Insc. Est. nº 003098903.00-59, domiciliada na Rua Antônio gravata, nº 80, andar 1, sala A, Bairro cinquentenário, CEP 30.570-040, Belo Horizonte/MG, com o telefone (31) 3567-7988, por intermédio de seu representante legal o Sr. Cristiano Henrique Rodrigues Cury, portador da carteira de identidade nº. MG – 6.066.360 SSP/MG, inscrito no CPF nº 993.547.726-68. Declara sob as penas da Lei que, não possui, em sua cadeia produtiva, empregados executando trabalho degradante ou forçado, observando o disposto nos incisos III e IV do art. 1º e no inciso III do art. 5º da Constituição Federal.

Sendo verdade firmo o presente.

BELO HORIZONTE/MG, 21 DE JULHO DE 2022.

ATENCIOSAMENTE,

**BHDENTAL
COMERCIAL EIRELI**
29312896000126

Assinado digitalmente por BHDENTAL COMERCIAL EIRELI:
29312896000126
DN: c=BRL, s=MG, l=BELO HORIZONTE, o=ICP-Brasil,
OU=Videoconferencia, OU=13505721000103, OU=Secretaria da
Receita Federal do Brasil - RFB, OU=ARPRIMECERT, OU=RFB
e=CNPJ AT, CN=BHDENTAL COMERCIAL EIRELI:
*29312896000126
Razão: Eu sou o autor deste documento
Localização: sua localização de assinatura aqui
Data: 2022-07-19 14:29:01
Foxit Reader Versão: 9.5.0

CRISTIANO HENRIQUE RODRIGUES CURY
SÓCIO - DIRETOR
CPF Nº 993.547.726-68
RG Nº MG 6.066-360 - SSP/MG

BHDENTAL COMERCIAL EIRELI - EPP
CNPJ: 29.312.896/0001-26 - INSC. EST.: 003098903.00-59
Avenida dos Bandeirantes Nº 710, Loja 05, Bairro Comiteco, Belo Horizonte, Minas Gerais, CEP: 30.315-382
Telefone (31) 3245-6768 - Email: bhdental.licitacao@gmail.com



BH Dental

VALORIZANDO A SAÚDE BUCAL

A

PREFEITURA MUNICIPAL DE CATALÃO – GOIÁS
COMISSÃO DE LICITAÇÕES

PREGÃO ELETRÔNICO Nº 017/2022 – TIPO MENOR PREÇO POR ITEM
PROCESSO N.: 2022010801

ABERTURA DA SESSÃO: ÀS 08H00MIN DO DIA 21 DE JULHO DE 2022

OBJETO: *O presente Termo tem por objeto a Aquisição de Eletrodomésticos, Aparelhos para Ventilação e Ar Condicionado, Fluxômetro, Mobiliário em geral e Hospitalar, Equipamentos Médicos e Odontológicos, dentre outros, conforme especificações e quantidades estimadas constantes do subtópico 2.1 e nas condições estabelecidas neste Instrumento.*

DECLARAÇÃO DE RESERVA DE CARGOS

A empresa **BHDental Comercial Eireli - EPP** inscrita no CNPJ nº 29.312.896/0001-26 e Insc. Est. nº 003098903.00-59, domiciliada na Rua Antônio gravata, nº 80, andar 1, sala A, Bairro cinquentenário, CEP 30.570-040, Belo Horizonte/MG, com o telefone (31) 3567-7988, por intermédio de seu representante legal o Sr. Cristiano Henrique Rodrigues Cury, portador da carteira de identidade nº. MG – 6.066.360 SSP/MG, inscrito no CPF nº 993.547.726-68. Declara sob as penas da Lei que, os serviços são prestados por empresas que comprovem cumprimento de reserva de cargos prevista em lei para pessoa com deficiência ou para reabilitado da Previdência Social e que atendam às regras de acessibilidade previstas na legislação, conforme disposto no art. 93 da Lei nº 8.213, de 24 de julho de 1991.

Sendo verdade firmo o presente.

BELO HORIZONTE/MG, 21 DE JULHO DE 2022.

ATENCIOSAMENTE,

BHDENTAL
COMERCIAL EIRELI
29312896000126 P

Assinado digitalmente por BHDENTAL COMERCIAL EIRELI:
29312896000126
DN: C=BR, S=MG, L=BELO HORIZONTE, O=ICP-Brasil,
OU=videoconferencia, OU=13505721000103, OU=Secretaria
da Receita Federal do Brasil - RFB, OU=ARPRIMECERT,
*OU=RFB e-CNPJ A1, CN=BHDENTAL COMERCIAL EIRELI,
*29312896000126
Razão: Eu sou o autor deste documento
Localização: sua localização de assinatura aqui
Data: 2022-07-19 14:29:18
Foxit Reader Versão: 9.5.0

CRISTIANO HENRIQUE RODRIGUES CURY
SÓCIO - DIRETOR
CPF Nº 993.547.726-68
RG Nº MG 6.066-360 - SSP/MG

BHDENTAL COMERCIAL EIRELI - EPP

CNPJ: 29.312.896/0001-26 - INSC. EST.: 003098903.00-59

Avenida dos Bandeirantes Nº 710, Loja 05, Bairro Comiteco, Belo Horizonte, Minas Gerais, CEP: 30.315-382

Telefone (31) 3245-6768 - Email: bhdental.licitacao@gmail.com



A

PREFEITURA MUNICIPAL DE CATALÃO – GOIÁS
COMISSÃO DE LICITAÇÕES

PREGÃO ELETRÔNICO Nº 017/2022 – TIPO MENOR PREÇO POR ITEM
PROCESSO N.: 2022010801

ABERTURA DA SESSÃO: ÀS 08H00MIN DO DIA 21 DE JULHO DE 2022

OBJETO: O presente Termo tem por objeto a Aquisição de Eletrodomésticos, Aparelhos para Ventilação e Ar Condicionado, Fluxômetro, Mobiliário em geral e Hospitalar, Equipamentos Médicos e Odontológicos, dentre outros, conforme especificações e quantidades estimadas constantes do subtópico 2.1 e nas condições estabelecidas neste Instrumento.

DECLARAÇÃO DE SUSTENTABILIDADE AMBIENTAL

A empresa **BHDental Comercial Eireli - EPP** inscrita no CNPJ nº 29.312.896/0001-26 e Insc. Est. nº 003098903.00-59, domiciliada na Rua Antônio gravata, nº 80, andar 1, sala A, Bairro cinquentenário, CEP 30.570-040, Belo Horizonte/MG, com o telefone (31) 3567-7988, por intermédio de seu representante legal o Sr. Cristiano Henrique Rodrigues Cury, portador da carteira de identidade nº. MG – 6.066.360 SSP/MG, inscrito no CPF nº 993.547.726-68. **DECLARA QUE ATENDE OS CRITÉRIOS DE SUSTENTABILIDADE AMBIENTAL previstos da Lei distrital nº 4.770/2012, em especial que produz/comercializa bens:**

- a) constituídos por material reciclado, atóxico e biodegradável, na forma das normas da Associação Brasileira de Normas Técnicas – ABNT;
- b) que ofereçam menor impacto ambiental em relação aos seus similares;
- c) que não contêm substâncias perigosas acima dos padrões tecnicamente recomendados por organismos nacionais ou internacionais;
- d) acondicionados em embalagem adequada, feita com a utilização de material reciclável, com o menor volume possível;
- e) que funcionem com baixo consumo de energia ou de água;
- f) que sejam potencialmente menos agressivos ao meio ambiente ou que, em sua produção, signifiquem economia no consumo de recursos naturais;
- g) que possuam certificado emitido pelos órgãos ambientais;
- h) que possuam certificação de procedência de produtos.

Art. 2º Deve ser objeto das exigências de habilitação e do contrato cláusula que exija do fornecedor:

I – a recepção de bens, embalagens, recipientes ou equipamentos inservíveis e não reaproveitáveis pela administração pública;

II – a comprovação de que adota práticas de desfazimento sustentável, reciclagem dos bens inservíveis e processos de reutilização.

BELO HORIZONTE/MG, 21 DE JULHO DE 2022.

ATENCIOSAMENTE,

**BHDENTAL
COMERCIAL EIRELI**
29312896000126

Assinado digitalmente por BHDENTAL COMERCIAL EIRELI:
29312896000126
DN: C=BR, S=MG, L=BELO HORIZONTE, O=ICP-Brasil,
OU=videoconferencia, OU=13505721000103, OU=Secretaria da
Receita Federal do Brasil - RFB, OU=ARPRIMECERT, OU=RFB
e-CNPJ A1, CN=BHDENTAL COMERCIAL EIRELI:
29312896000126
Razão: Eu sou o autor deste documento
Localização: sua localização de assinatura aqui
Data: 2022-07-19 14:29:36
Foxit Reader Versão: 9.5.0

CRISTIANO HENRIQUE RODRIGUES CURY
SÓCIO - DIRETOR
CPF Nº 993.547.726-68
RG Nº MG 6.066-360 - SSP/MG

BHDENTAL COMERCIAL EIRELI - EPP

CNPJ: 29.312.896/0001-26 - INSC. EST.: 003098903.00-59

Avenida dos Bandeirantes Nº 710, Loja 05, Bairro Comiteco, Belo Horizonte, Minas Gerais, CEP: 30.315-382

Telefone (31) 3245-6768 - Email: bhdental.licitacao@gmail.com